

神奈川



# トラック時報

2

VOL.787  
2025 February



パソコン・スマホ版へ  
簡単アクセス!



神ト協会員専用ページのパスワード  
有効期限 1 / 16 ~ 2 / 15 まで **1203** です。  
2 / 16 ~ 3 / 15 まで **2305** です。

《February Photo》  
獅子舞 (建長寺節分祭)

## TOPICS

- ◆令和7年トラック関係五団体共催 新年賀詞交歓会が開催されました
- ◆ラッピングトラックのお披露目を行いました!!
- ◆Instagram 広告の実施について



一般社団法人  
神奈川県トラック協会

# CONTENTS

## TOPICS

- 1 令和7年トラック関係五団体共催 新年賀詞交歓会が開催されました
- 2 ラッピングトラックのお披露目を行いました！！／Instagram広告の実施について
- 3 令和7年度税制改正に関する要望と結果(速報版)
- 4 神奈川県による大型等運転免許取得促進奨励金について
- 5 県の奨励金は、神ト協の免許資格取得助成金と併用ができます
- 6 かながわトラック業界合同面接会を開催しました

## Information

- 7 令和7年度(第53回)神奈川県トラック協会会長表彰 推薦要綱
- 10 功労者(局長・支局長)表彰の候補者推薦について
- 11 「求荷・求車情報システム説明会」開催のご案内
- 12 「事業承継相談窓口」開催のご案内
- 13 令和6年度ブロック懇談会の開催のお知らせ
- 14 適性診断(初任・適齢)受診料助成のお知らせ
- 16 可搬型運転操作検査器(アクセスチェッカー・ミニ)貸出のご案内
- 17 働き方改革への取組に神奈川県トラック協会HPをご利用ください
- 18 予約制による健康診断の開催予定表(4月)
- 19 タイヤゲージ使用モニター募集のお知らせ
- 20 令和6年度睡眠時無呼吸症候群(SAS)対策セミナー開催のご案内
- 21 無料法律相談のお知らせ  
／全日本トラック協会「同一労働同一賃金WEBセミナー」のお知らせ

## 総合安全プラン2025

- 22 ドライバー向けエコドライブ講習会開催のご案内(Gマーク加点対象)
- 24 安全教育リーダー養成講座のご案内(Gマーク加点対象)
- 25 初任運転者法定15時間オンライン研修のご案内

## 適正化だより

- 26 2025年度安全性評価事業(Gマーク)更新事業所の皆様へ
- 28 Gマーク認定取得への各種サポート実施中！
- 30 令和6年度「初任運行管理者実務研修会」開催のご案内
- 31 適正化巡回指導報告 令和6年9月分

## ブロックだより

- 32 【川崎ブロック】川崎市トラック関係6団体賀詞交歓会を開催しました  
／【相模原ブロック】第3回ブロック運営会議を開催しました

## 青年部会だより

- 33 神ト協青年部会 2024年度卒業生一覧  
／(一社)神奈川県トラック協会青年部会入会のご案内

## NEWS BOX

- 34 今後の主な会議・行事予定／県内の交通事故／都道府県別交通事故死者数ワースト3  
／一般貨物自動車運送事業用車両(トレーラーを除く)の推移
- 35 社労士百科／もってけカナちゃん／月間ベストセラーズ

## 神貨協連情報

- 36 低周波治療器「サンマッサー」会員限定特別価格販売のお知らせ

## 陸災防情報

- 37 フォークリフト講習等 資格取得のご案内(令和7年2月～3月)
- 38 荷役作業安全ガイドライン説明会のご案内
- 39 陸災防神奈川県支部労災情報 労災死亡事故が5件発生しています
- 40 令和7年度「安全衛生標語」募集のご案内

## 広告

- 41 神奈川県自動車交通共済協同組合



TOPICS 01

# 令和7年 トラック関係五団体共催 新年賀詞交歓会が開催されました

TOPICS

一般社団法人神奈川県トラック協会・神奈川県トラック政治連盟・神奈川県貨物自動車事業協同組合連合会・神奈川県自動車交通共済協同組合・陸上貨物運送事業労働災害防止協会神奈川県支部の五団体が共催する令和7年新年賀詞交歓会が1月17日(金)14時より横浜ベイシェラトンホテルにおいて、ご来賓並びに会員事業者等、400名近くの方々にご出席いただき開催されました。

その観点からも「あたりまえを、あたりまえに」のキャッチフレーズを受け止め、実現できるよう県としても努めたい。」とのお言葉をいただきました。

続いて、関東運輸局藤田局長より「昨年は、能登半島地震・能登半島豪雨災害と幾多に及ぶ災害に見舞われたが、トラック業界における支援物資輸送等の活躍があったことに敬意を表したい。本局として、昨年6月に策定された物流革新に向けた政策パッケージにある商慣行の見直し、物流効率化、荷主・消費者の行動変容を荷主企業、物流事業者、一般消費者に対し働き掛け、着実に推進していきたい。加えて、トラック・物流Gメンと連携し、悪質な荷主企業等に対し厳正な措置を実施していく所である。昨年5月に公布された物流二法において、本年4月より全ての荷主・物流事業者に荷役時間の短縮や積載率の向上など物流効率化の努力義務が課せられることに併せ、業界の多重下請け構造の是正に取り組んで参りたい。」と述べられました。



挨拶をする吉田会長と高橋理事長（右） 飯沼会長（左）

最後に、神奈川労働局藤枝局長からご祝辞をいただき、荷主特別対策チームを作りトラック運転者を守り、労災の阻止、賃金の上昇、積極的な人手不足の解消について述べられました。

賀詞交歓会は神貨協連飯沼会長の開会のことばで始まり、主催者を代表して神ト協吉田会長より「燃料価格が1円高騰すると業界全体では150億円程のコスト負担が掛かる中、それらのコスト負担分を転嫁できる仕組みが「あたりまえを、あたりまえに」できるよう尽力していきたい。また、交通事故・労働災害防止、労働環境改善、選挙への投票を皆様で進めていきたい。」との挨拶がありました。

また、ご来賓の神奈川運輸支局 柳瀬支局長、神奈川労働局 池内労働基準部長、横浜市港湾局 新保局長・竹内港湾物流部長、川崎市港湾局 森局長の紹介がなされた後、ご出席の各政党の国会議員並びに県会議員等の紹介がなされ、ご祝辞を頂戴しました。

その後、神ト協藤木副会長からご挨拶と乾杯のご発声をいただき、祝宴に入りました。



祝辞を述べられる  
神奈川県黒岩知事



祝辞を述べられる  
関東運輸局藤田局長



慶祝金贈呈 吉田会長・高橋理事長と受賞者

続いて、ご来賓を代表して神奈川県黒岩知事よりご祝辞をいただき、「本日は、阪神淡路大震災から30年となる日でもある。能登半島地震も同様に震災時に人の命を繋いだのは、トラックにおける支援物資輸送である。また、県が主催する防災訓練である「ビッグレスキューかながわ」にも毎年参加いただき、災害時の備えを行っていることに感謝申し上げる。

祝宴中には、慶祝金の贈呈があり、昨年、国土交通大臣功労者表彰を受賞された大光運輸(有)大門ヒロ子様、(株)まるだい運輸倉庫 奥山恵子様に対し、神ト協吉田会長並びに神交共高橋理事長より贈呈されました。

最後に、高橋理事長の中締めで、大変盛況の内に閉会となりました。

TOPICS 02

## ラッピングトラックのお披露目を行いました！！

広報委員会の事業計画に基づき、神奈川県内の小学校児童を対象とした「夢を運ぶトラックデザインコンテスト」を開催しました。今年度は10,344点の応募作品の中から最優秀賞3作品が選ばれ、そのうち低学年の部の作品をトラックにラッピングしました。12月23日(月)秦野市立カルチャーパーク第1駐車場にて、川崎運送様のご協力により、最優秀賞作品のお披露目会を行いました。タイトルは「はれのひのぼくじょう」という作品です。会場に集まった秦野市立堀川小学校1年生および3年生の子どもたちは、トラックに描かれた牧場の絵に大喜びでした。



お披露目会の様子



高橋副会長・川崎運送株のドライバー様・受賞者ご家族・伊藤広報委員長

TOPICS 03

## Instagram 広告の実施について

当協会では、HP公開中の「はたらくトラック大図鑑」を活用し、トラックドライバーの魅力を発信するInstagram広告を実施しました。広告からは、当協会のリクルートページ（今回は1月18日に開催される「かながわトラック業界合同面接会」の募集ページ）への誘導を行い、閲覧数：1,003,732回、募集ページへのクリック数：11,609回という成果が得られました。







# 令和7年度税制改正に関する要望と結果（速報版）



12月20日に「令和7年度与党税制改正大綱」が発表されたことを受け、全ト協にて「令和7年度税制改正に関する要望と結果」（速報版）がまとめられました。

下記のとおり、中小企業投資促進税制や自動車税環境性能割のASV（先進安全自動車）特例措置について、適用期限が2年延長（令和9年3月末まで延長）すること等が盛り込まれました。

「令和7年度与党税制改正大綱」につきましては、下記の自民党ホームページにおいてダウンロードすることが可能ですので、ご参考までにお知らせいたします。

○令和7年度与党税制改正大綱  
 自由民主党ホームページ ホーム > ニュース > 政策 > 令和7年度税制改正大綱  
[https://storage2.jimin.jp/pdf/news/policy/zeisi\\_2025.pdf](https://storage2.jimin.jp/pdf/news/policy/zeisi_2025.pdf)

要望事項	令和7年度与党税制改正大綱の内容
<b>●税制改正関連要望事項</b>	
<b>1. 自動車関係諸税の簡素化・軽減等</b>	
(1) 自動車関係諸税の簡素化・軽減	・自動車関係諸税の見直しについては、「日本の自動車戦略やインフラ整備の長期展望等を踏まえるとともに、「2050年カーボンニュートラル」目標の実現に積極的に貢献するものでなければならない。（中略）自動車関係諸税を負担する自動車ユーザーの理解にも資するよう、受益者負担・原因者負担といった課税の考え方や、これまでの沿革等を踏まえつつ、用途の明確化を図るとともに、受益と負担の対応関係を分かりやすく説明していく。その際、中長期的には、データの利活用による新たなモビリティサービスの発展等、自動車の枠を超えたモビリティ産業の発展に伴う経済的・社会的な受益者の広がりや保有から利用への移行等を踏まえるとの考え方を踏まえつつ、公平・中立・簡素な課税のあり方について、中長期的な視点から、車体課税・燃料課税を含め総合的に検討し、見直しを行う」とされた。
(2) 自動車関係諸税における営自格差の拡充	・自動車税における営自格差の見直しについては、言及されなかった。
(3) 自動車重量税の道路特定財源化	・自動車重量税の道路特定財源化については、言及されなかった。
<b>2. 中小企業投資促進税制の特例措置の延長</b>	
<b>3. 特例措置の延長</b>	
(1) 自動車税環境性能割のASV（先進安全自動車）特例措置の延長	・歩行者検知機能付き衝突被害軽減制御装置を搭載した車両総重量3.5t超のトラック（新車）等の取得に係る自動車税（環境性能割）の特例措置を2年延長するとされた。
(2) 中小企業・協同組合等の法人税率の特例措置の延長	・所得の金額が年10億円を超える事業年度について、所得の金額のうち年800万円以下の金額に適用される税率を17%（現行：15%）に引き上げる見直しを行った上で、適用期限が2年延長された。
(3) 中小企業経営強化税制の特例措置の延長	・適用要件を見直した上で、適用期限が2年延長された。
(4) 中小企業防災・減災投資促進税制の特例措置の延長（特定事業継続力強化設備等の特別償却制度）	・適用要件を見直した上で、適用期限が2年延長された。
<b>4. トラック協会が運営する地域防災・災害対策関連施設等について固定資産税の軽減措置の適用</b>	・固定資産税の軽減措置の適用については、言及されなかった。

TOPICS **05**

# 神奈川県による大型等運転免許取得促進奨励金について

神奈川県による大型等運転免許取得促進奨励金の申請期限が令和7年2月14日(金)となっております。対象の会員につきましては申請漏れの無いようお願い申し上げます。

なお、詳細につきましては県ホームページよりご確認ください。

## <概要>

交付対象者	従業員の運転免許取得に掛かる経費を負担した県内中小貨物自動車運送事業者
奨励金 交付上限額	<ul style="list-style-type: none"> <li>○大型一種免許（従前所持免許が中型一種・二種以外） 従業員1人あたり 上限150,000円</li> <li>○大型一種免許（従前所持免許が中型一種・二種に限る） 従業員1人あたり 上限120,000円</li> <li>○中型一種免許 従業員1人あたり 上限90,000円</li> <li>○準中型免許 従業員1人あたり 上限50,000円</li> </ul> <p>※1事業者あたりの上限額はございません。 ※詳細は神奈川県作成の手引きをご確認ください。</p>
対象期間	<p>令和5年12月18日以降に自動車教習所に入校し、令和7年2月14日の申請期限に間に合うものが対象となります。（教習所は県内・県外を問いません）</p> <p><b>※神ト協助成の対象期間と異なりますのでご注意ください。</b></p> <p>※申請期限前であっても申請金額が予算の範囲を超えた日をもって受付終了となりますのでご注意ください。</p>
その他	<p><b>神奈川県内に本店又は主たる事務所がある法人が対象</b>となります。</p> <p>他県本社は対象となりませんのでご注意ください。</p>

### 申請期限



**令和7年2月14日(金) (先着順)**

※予算の範囲内で交付するものであり、申請期限前でも申請金額が予算の範囲を超えた日をもって受付終了とします。

### お問合せ先

神奈川県大型等運転免許取得促進奨励金事務局

〒105-0001 東京都港区虎ノ門4-2-12 虎ノ門4丁目MTビル2号館8階

電話 **03-5408-1181** (受付時間:平日 9:00~17:00)

詳しくは、 **神奈川県 大型 奨励金**



本奨励金は、「物価高騰対応重点支援地方創生臨時交付金」を活用した事業です。





## 県の奨励金は、神ト協の免許資格取得助成金と併用ができます



県の奨励金は他団体の助成等併用して申請することができます。

教習所へ支払った費用（免許取得費用）から当該助成額を除いた額が奨励金の対象経費となりますが、その場合には書類が必要になります。

交付済の場合「交付決定通知書」、申請予定及び申請中の場合「交付申請書の写し」等の提出が必要となります。詳細につきましては県のホームページよりご確認ください。

参考 従前所持免許が中型一種・二種以外で、大型免許を取得した場合

下記の場合は、奨励金対象経費が250,000円となりますので、従前に所持している免許と照らし合わせた上で、交付上限額の150,000円まで申請することができます。

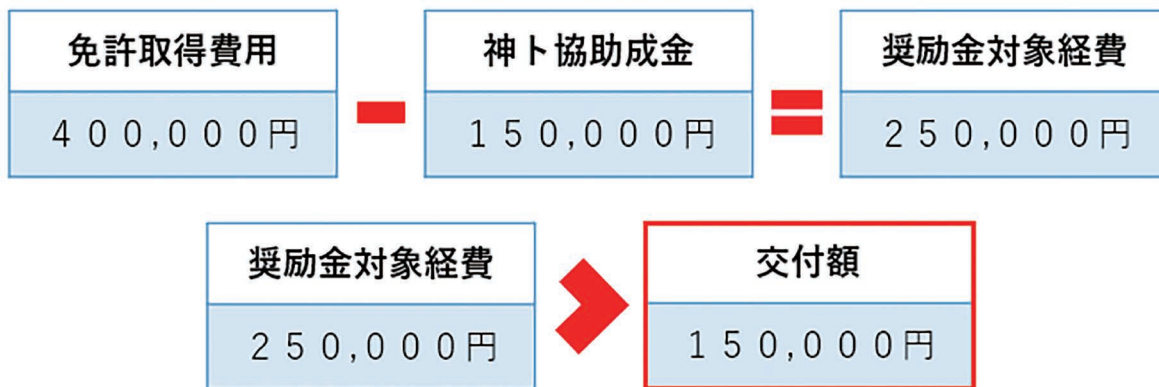

下記の場合は、奨励金対象経費が125,000円となりますので、従前に所持している免許と照らし合わせた上で、奨励金の対象経費が交付上限金額を下回る場合は、その金額まで申請することができます。

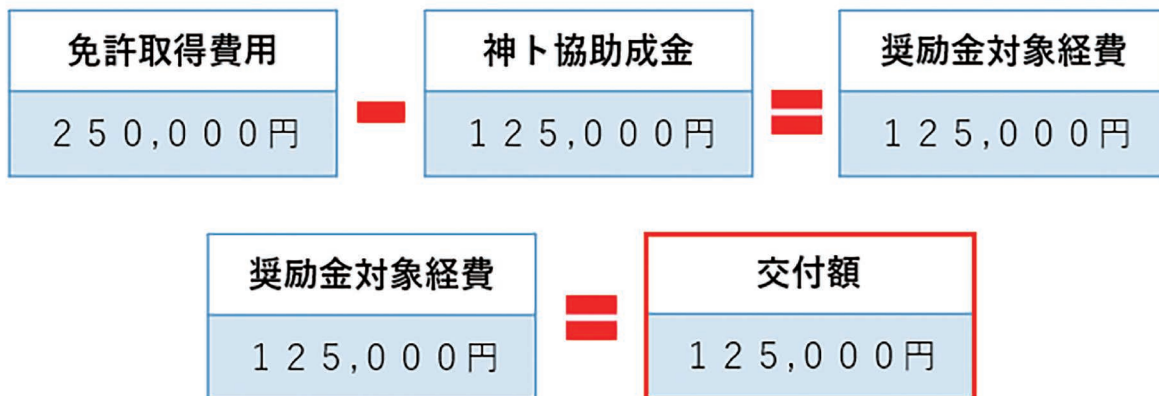

TOPICS 07

# かながわトラック業界合同面接会を開催しました

1月18日(土)、10時より神奈川県トラック総合会館にて「かながわトラック業界合同面接会」を開催しました。この面接会は経営改善委員会の事業計画に基づき、人材確保対策の一環として、会員事業者と神奈川県内の求職者をマッチングさせるべく開催された事業になります。

なお、今回の事業は厚生労働省の「働き方改革推進支援助成金(団体推進コース)」を利用したパイロット事業としての位置付けで開催されました。



かながわトラック業界合同面接会



開催にあたっては、神奈川県・神奈川県労働局・神奈川運輸支局の後援また神奈川県自動車会議所の協力のもと、インターネット広告や折込チラシ、各ハローワークでのチラシ配布等の集客を行い、面接会特設サイトへ誘導を行い面接会の周知を行いました。

当日は午前の部、午後の部に分けて開催がされ、会員事業者は併せて40社が参加されました。また、トラック業界へ就職を考えている求職者延べ49名が面接を受けていました。

実施結果や参加者の声等を踏まえ、今後の人材確保対策に繋げていきます。

主催: 一般社団法人 神奈川県トラック協会

後援: 神奈川県 関東運輸局 神奈川運輸支局 神奈川労働局 協力: 一般社団法人 神奈川県自動車会議所



# 令和7年度（第53回） 神奈川県トラック協会会長表彰 推薦要綱

■問合せ先 総務部 総務広報課 宮崎・谷原 TEL 045-471-5511

令和7年度（第53回）神奈川県トラック協会会長表彰が本年も行われます。推薦の対象となる表彰者は、当協会会員事業所の役員または従業員及び運転者が対象となります。表彰者には、感謝状または表彰状が贈られます。以下の資格要件に該当する会員事業所の方は、是非ともご推薦くださるようお願いいたします。

## ○被表彰者の資格要件

### <役員>

協会会員事業所の役員として15年以上その業務に精励し、当該事業の発展に寄与し、その功績が顕著な者。

### <従業員（運転者以外の中間管理職等従業員）>

従業員として15年以上勤務し、その功績が顕著な者。

### <運転者>

営業用の運転者として10年以上勤務し、成績優秀であって所属する事業所に5年以上引き続き勤務している者。

※年数計算の基準日：令和7年5月31日

## ○推薦書の提出について

- ①期限 令和7年3月21日(金)厳守
- ②提出先 本部総務広報課または各サービスセンター
- ③推薦書 神ト協 HP 会員専用ページの表彰関係からダウンロードしていただくか、次ページ以降の表彰推薦書（役員または従業員・運転者）をコピーしてください。（1名につき推薦書1枚が必要です）なお、従業員・運転者につきましては、1社につき最大8名までのご推薦となります。

(様式 1)

神ト協会会長表彰 役員用

### 役員表彰推薦書

事業の役員歴16年2ヶ月

現住所 (〒○○○-××××) 神奈川県横浜市港北区新横浜○-×-△

氏名 <sup>かながわ たろう</sup> 神奈川 太郎

生年月日 1961年10月9日生 (63歳)

**所属事業者名**

所在地 横浜市中区新山下○××

名称 ○×運送株式会社 印

代表者 神奈川太郎

**主な職歴等**

1982年 4月 1日 ○×運送株式会社入社

2009年 4月 1日 代表取締役就任 現在に至る

年 月 日

**団体役員歴**

年 月 日

年 月 日

**表彰関係受賞歴・その他 参考となる事項**

年 月 日

年 月 日

(様式 2)

神ト協会会長表彰 従業員用

神ト協会会長表彰 運転者用

### 従業員・運転者表彰推薦書

従業員歴 年 月  
 運転歴 39年 2ヶ月  
(営業用の運転歴を記入)

現住所 (〒○×○-△△△△) 神奈川県川崎市川崎区○×○

氏名 <sup>よこはま じろう</sup> 横浜 次郎

生年月日 1965年 4月 12日生 (60歳)

**所属事業者名**

所在地 横浜市中区新山下○××

名称 ○×運送株式会社 印

代表者 神奈川太郎

**推薦職位**

(同一事業所にて複数名推薦の場合は、必ず推薦職位をご記入ください) 【 1 1 】

**主な職歴等**

1985年 4月 1日 ○×運送株式会社入社 以後ドライバーとして現在に至る

年 月 日

年 月 日

**表彰関係受賞歴・その他 参考となる事項**

2020年 2月 1日 全1級優秀運転者顕賞にて顕賞受賞

年 月 日

(様式 1)

神ト協会長表彰 役員用

# 役員表彰推薦書

事業の役員歴 年 月

現住所(〒 - )

氏名

生年月日 年 月 日生 ( 歳)

## 所属事業者名

所在地

名称

代表者

印

## 主な職歴等

年 月 日

年 月 日

年 月 日

## 団体役員歴

年 月 日

年 月 日

## 表彰関係受賞歴・その他 参考となる事項

年 月 日

年 月 日



# Information

(様式 2)

- 神ト協会長表彰 従業員用  
 神ト協会長表彰 運転者用

## 従業員・運転者表彰推薦書

- 従事年数.....年.....ヶ月  
 運 転 歴.....年.....ヶ月  
 (営業用の運転歴を記入)

現住所(〒.....)

氏 名 ふりがな

生年月日.....年.....月.....日生(.....歳)

所属事業者名

所在地  
 名 称  
 代表者.....印

推薦順位

...(一事業所にて複数名推薦の場合は、必ず推薦順位をご記入ください).....【.....】

主な職歴等

.....年.....月.....日

.....年.....月.....日

.....年.....月.....日

表彰関係受賞歴・その他 参考となる事項

.....年.....月.....日

.....年.....月.....日

# 功労者（局長・支局長）表彰の候補者推薦について

■問合せ先 総務部 総務広報課 担当：小泉 TEL 045-471-5511

Information

功労者（局長）表彰の候補者推薦について	功労者（支局長）表彰の候補者推薦について
<p>貨物自動車運送事業陸運関係功労者（関東運輸局長）表彰の推薦が本年も行われます。</p> <p>この表彰は、事業用自動車の役員を対象に行われているものです。</p> <p>貴事業所に下記の資格要件を満たす役員の方がおられましたら、是非ともご推薦くださるようお願いいたします。</p> <p>&lt;資格要件&gt;</p> <p>※年数計算の基準日 令和7年6月1日</p> <ol style="list-style-type: none"> <li>1. 運輸支局長表彰を受けた者。</li> <li>2. 事業に従事する者で35年以上に亘って事業に精励し、そのうち当該事業又は事業団体の役員年数が10年以上の者で功績が顕著な53歳以上の方。 もしくは、事業の役員として18年以上、または、事業者団体の役員として15年以上の者であって、その功績が顕著な年齢53歳以上の方。</li> <li>3. 3年以上無事故・無違反であること</li> </ol> <p>&lt;提出書類&gt;</p> <ol style="list-style-type: none"> <li>① 功績調書</li> <li>② 履歴書</li> <li>③ 戸籍抄本（本書）</li> <li>④ 無事故・無違反証明書（本書）</li> <li>⑤ 自認書</li> <li>⑥ 会社の規模及び事業概況等調書</li> <li>⑦ 団体の規模</li> <li>⑧ 支局長表彰の賞状の写し</li> </ol> <p>※提出書類並びにご不明な点は、担当までご連絡ください。</p> <p>&lt;推薦締切日&gt;</p> <p>令和7年2月28日(金)必着</p> <p>&lt;提出先&gt;</p> <p>〒222-8510 横浜市港北区新横浜2-11-1 （一社）神奈川県トラック協会 総務部 総務広報課 小泉</p>	<p>貨物自動車運送事業陸運関係功労者（神奈川運輸支局長）表彰の推薦が本年も行われます。</p> <p>この表彰は、事業用自動車の役員を対象に行われているものです。</p> <p>貴事業者の下記の資格要件を満たす役員の方がおられましたら、是非ともご推薦くださるようお願いいたします。</p> <p>&lt;資格要件&gt;</p> <p>※年数計算の基準日 令和7年6月1日</p> <ol style="list-style-type: none"> <li>1. 神ト協会長表彰を受けた者。</li> <li>2. 事業に従事する者で30年以上に亘って事業に精励し、そのうち当該事業又は事業団体の役員年数が5年以上の者で功績が顕著な50歳以上の方。 もしくは、事業の役員として15年以上、または、事業者団体の役員として12年以上の者であって、その功績が顕著な年齢50歳以上の方。</li> <li>3. 3年以上無事故・無違反であること</li> </ol> <p>&lt;提出書類&gt;</p> <ol style="list-style-type: none"> <li>① 功績調書</li> <li>② 履歴書</li> <li>③ 戸籍抄本（本書）</li> <li>④ 無事故・無違反証明書（本書）</li> <li>⑤ 自認書</li> <li>⑥ 会社の規模及び事業概況等調書</li> <li>⑦ 団体の規模</li> <li>⑧ 協会長表彰の賞状の写し</li> </ol> <p>※提出書類並びにご不明な点は、担当までご連絡ください。</p> <p>&lt;推薦締切日&gt;</p> <p>令和7年3月25日(火)必着</p> <p>&lt;提出先&gt;</p> <p>〒222-8510 横浜市港北区新横浜2-11-1 （一社）神奈川県トラック協会 総務部 総務広報課 小泉</p>



## 「求荷・求車情報システム説明会」開催のご案内

■問合せ先 事業部 業務課 TEL 045-471-8882

求荷・求車システムとは、インターネットを利用して空きトラックと荷物をマッチングさせるサービスであり、活用例として帰り便の荷物を探すことなどが挙げられます。特に、輸送効率向上に役立つ本システムについて、代表的な二つのサービスについて以下の通り説明会を神ト協 経営改善委員会及び神貨協連が共催で開催いたします。

つきましては、参加を希望される方は2月18日(火)までにFAXにてお申し込みください。

1. 開催日時 令和7年2月26日(水)13時30分～16時00分
2. 開催場所 神奈川県トラック総合会館 7階 大研修室
3. 対象者 会員事業者及び神貨協連加入協同組合(定員80名)

### 4. 内 容

①WebKIT2+に関する説明

講師 日本貨物運送協同組合連合会  
KIT・情報化事業部 部長 武田 宗晴 氏

②ローカルネットワークシステムに関する説明

講師 日本ローカルネットワークシステム協同組合連合会  
関東地域本部 担当者

※どちらのサービスについても利用するには、サービスに加盟する協同組合への加入等の条件があります。

.....切り取らずに、このままFAXしてください.....

事業部 業務課 宛 (FAX 045-471-9055) 令和 年 月 日

※個人情報については、研修会以外の目的には使用しません。情報等については厳重に管理します。

※当日は本申込書をお持ちください。(当日の参加証になります。)

### 「求荷・求車情報システム説明会」参加申込書

受講者名		会員番号	
会社名・ 営業所名			
T E L		F A X	

## 「事業承継相談窓口」開催のご案内

■問合せ先 事業部 業務課 TEL 045-471-8882

中小運送事業者においては、経営者の高齢化傾向は顕著であるものの、事業承継対策が進んでいないケースが多々見受けられます。

事業承継対策を怠り、後継者と他の相続人との経営権争い、相続争いが発生すると、会社経営が継続できない場合もあります。スムーズな事業承継を進めるためには、経営権や財産権の承継、後継者教育、その他利害関係者への対応、税務上の対策など取り組むべき課題が多くあります。

こうした背景を踏まえ、会員事業者の事業承継を円滑に実施することを目的に、次の通り個別相談窓口を開催いたします。

つきましては、申し込みをご希望される方は、必要記載事項をご記入の上、同申込書をFAXにて返信くださいますようお願いいたします。

1. 開設日時：令和7年2月27日(木)10時～17時まで  
 (1会社あたり原則1時間。なお、希望者のみ2時間まで延長可能。  
 ただし、窓口利用申し込み多数の場合は1時間となります)
2. 相談場所：神奈川県トラック総合会館（当日は必ず5階 業務課までご来訪ください）
3. 相談内容：事業承継計画の策定、対応策（事業承継、事業売却、廃業等）の各種方法、各相続人との調整、事業承継に係る税務・金融・コンプライアンス、後継者の選択と育成、「標準的な運賃」等に係る相談もお受けいたします。
4. コンサルタント：日本PMIコンサルティング(株) 代表取締役 税理士 小坂 真弘 氏

.....切り取らずに、このままFAXしてください.....

事業部 業務課 宛 (FAX 045-471-9055) 令和 年 月 日  
 ※申込FAX到着後、予約状況を踏まえ改めて「受講票」をFAX致します。当日「受講票」をご持参願います。

会社名	担当者名	電話番号	FAX番号
希望時間帯 (○で囲んで下さい)	①午前希望 ・ ②午後希望		
相談時間延長希望 (○で囲んで下さい)	①通常時間(1時間)希望・②延長希望(相談時間1時間を2時間へ変更)		
相談内容			

※個別企業の相談内容につきましては、外部に漏えいすることはありません。

# 令和6年度ブロック懇談会の開催のお知らせ

■問合せ先 事業部 SC統括課 TEL 045-471-8882

神ト協では、協会からの情報伝達及び会員各位からの意見収集を図り、会員相互の交流を図ることを目的にブロック・地区にて「ブロック懇談会」を開催いたします。

是非ご参加いただき、皆様の忌憚のないご意見をお聞かせください。

内 容	第1部 懇談会 (1) 協会からの情報伝達 (2) 「労働判例・健康起因事故判例に学ぶトラック運送業の労務管理について」 講師/弁護士法人 常磐法律事務所 代表弁護士 常磐 重雄氏他 第2部 懇親会
会 費	第1部 懇談会は無料となります。 第2部 懇親会に参加される方は1名につき、3,000円を当日徴収いたします。
申込締切	各会場1週間前までに出席をお知らせください。

下記日程の出席欄に○をつけて必要事項を記載の上、FAX送信先の各SC宛にFAXしてください。所属ブロック以外の参加も大歓迎です。

## 令和6年度 ブロック懇談会 開催日程

令和 年 月 日

ブロック	日 程	時間	場 所	F A X送信先	出席欄
川崎	令和6年12月3日(火)	15時30分	川崎日航ホテル (川崎市川崎区日進町1)	川崎SC 044-555-8855	※申込終了
横浜①	令和6年11月27日(水)	15時30分	新横浜プリンスホテル (横浜市港北区新横浜3-4)	横浜SC 045-620-5201	※申込終了
横浜②	令和6年12月10日(火)	15時30分	ロイヤルホールヨコハマ (横浜市中区山下町90)		
相模原	令和7年2月14日(金)	16時00分	敦煌 (相模原市中央区相模原2-13-1)	相模原SC 046-286-2384	
県南①	令和7年2月6日(木)	16時00分	湘南鎌倉クリスタルホテル (藤沢市南藤沢14-1)	県南SC 0466-52-8035	※申込終了
県南②	令和7年2月7日(金)	16時30分	セントラルホテル (横須賀市若松町2-8)		※申込終了
県央①	令和6年11月21日(木)	15時30分	レンブラントホテル海老名 (海老名市中央2-9-50)	県央SC 046-281-9908	※申込終了
県央②	令和6年11月28日(木)	15時30分	報徳会館 (小田原市城内8-10)		

会員番号									会社名
参加者名									
懇談会	出席 ・ 欠席 (いずれか一方に○を付けてください)								
懇親会	出席 ・ 欠席 (いずれか一方に○を付けてください)								



# 適性診断(初任・適齢)受診料助成のお知らせ

■問合せ先 事業部 交通環境課 TEL 045-471-8882

標記助成事業について、下記、国土交通大臣の適性診断認定機関にて初任診断・適齢診断を受診した場合、受診料の助成を実施しております。助成額は、初任診断・適齢診断ともに2,400円(診断料4,800円)となります。当助成事業の利用方法につきましては、各認定機関により異なりますので、次ページ【所定の手続き】をご参照の上、ご利用いただきますようお願いいたします。

なお、助成対象は、神奈川県内の営業所に所属する運転者とし、助成可能人数は1社につき200名までとします。(当該事業予算を超えた場合は、その時点で助成を終了)

神ト協では、診断結果を一般診断と同等に扱うことのできる「可搬型運転操作検査器(アクセスチェッカー・ミニ)」を無料で貸出しております。お申し込み・お問合せは、お近くの神ト協各サービスセンターまでお願いいたします。(詳しくは16ページをご参照ください)

適性診断認定機関	住所／ホームページアドレス	営業日等 ※診断実施時間については、各認定機関にご確認ください
①(独)自動車事故対策機構 神奈川支所 TEL: 045-471-7401	〒222-0033 横浜市港北区新横浜2-11-1 トラック総合会館3F (JR新横浜駅北口より徒歩8分) <a href="https://www.nasva.go.jp">https://www.nasva.go.jp</a>	月～金曜日(但し第一、第三土曜日は営業しますが、その翌週の月曜は休み)
②ヤマト・スタッフ・サプライ(株) 東京研修センター TEL: 03-6426-0193	〒134-0084 東京都江戸川区東葛西6-2-3 第三須三ビル 2F (東京メトロ東西線「葛西」駅より徒歩2分) <a href="https://www.y-staff-supply.co.jp">https://www.y-staff-supply.co.jp</a>	年中無休 【年末年始・館内休館日(12月第2週の日曜日)を除く】
③神奈川県自動車交通共済協同組合 TEL: 045-475-2197	〒222-8582 横浜市港北区新横浜2-13-4 (JR新横浜駅北口より徒歩8分) <a href="https://shinkokyo.or.jp">https://shinkokyo.or.jp</a>	共済カレンダーによる ※土曜日営業有
④都南自動車教習所 TEL: 046-253-5151	〒252-0021 座間市緑ヶ丘4-20-1 (小田急線相武台前駅南口より徒歩5分) <a href="https://www.tonan-go.jp">https://www.tonan-go.jp</a>	火～日曜日 ※土・日曜日営業 ※月曜日休校
⑤三共自動車学校 TEL: 0466-81-3706	〒251-0875 藤沢市本藤沢1-11-23 (小田急線藤沢本町駅から徒歩約5分) <a href="https://safety-sankyou.co.jp">https://safety-sankyou.co.jp</a>	三共自動車学校 実施予定表による ※土曜日営業有
⑥小田原ドライビングスクール TEL: 0465-36-1215	〒250-0865 小田原市蓮正寺540-2 (小田急線螢田駅から徒歩5分) <a href="https://odawara-ds.com/">https://odawara-ds.com/</a>	火～土曜日 実施予定による ※月曜日休校
⑦飛鳥ドライビングカレッジ川崎 安全研修センター TEL: 044-380-5510	〒210-0025 川崎市川崎区下並木97 (京急線八丁畷駅から徒歩2分) <a href="https://aska-stc.co.jp">https://aska-stc.co.jp</a>	月曜日休校 ※土・日・祝日営業有 ※平日夜間営業有

# Information

Information



●【所定の手続き】 ※ご予約は神奈川県トラック協会ではなく、各認定機関に直接行ってください。

認定機関①の場合

手続き1 / 空き状況を確認後、ご予約（インターネット）⇒予約確認書が発行されます。  
 手続き2 / 下記【受診料助成を利用した際のご負担分について】をご参照の上、受診当日に窓口にて受診料をお支払いください。

認定機関②～⑦の場合

手続き1 / 空き状況を確認後、ご予約（インターネットまたはFAX）⇒予約確認書（認定機関により名称が異なる）が発行されます。  
 手続き2 / ご予約された認定機関に「神奈川県トラック協会適性診断受診申込書」をFAXしてください。  
 手続き3 / 下記「初任・適齢診断受診料助成を利用した際のご負担分について」をご参照の上、受診当日に窓口にて受診料をお支払いください。  
 ※ FAXでのご予約の際は予約する認定機関にご連絡していただき、各認定機関専用の申込書をお取り寄せください。  
 ※ 「神奈川県トラック協会適性診断受診申込書」は当協会ホームページよりダウンロードしてください。  
 ※ 各認定機関により、手続きが若干異なる場合がございますので、詳細は各認定機関にお問合せください。

●【初任・適齢診断受診料助成を利用した際のご負担分について】

初任診断・適齢診断については、受診当日申し込んだ認定機関の窓口において、一人当たり2,400円をお支払いください。但し、交通共済組合員が③の交通共済にて初任・適齢診断を受診される場合は2,400円の支払いは必要ありません。

参考

- 初任診断は、運転者として常時選任するために新たに雇い入れた者であって、当該貨物自動車運送事業者において初めて事業用自動車に乗務する前3年間に初任診断を受診したことが無い者に受診義務があります。
- 65歳以上の高齢者を新たに雇い入れた場合、初任診断ではなく、適齢診断のみの受診で問題ありません。
- 事故対策機構では、過去10年以内の診断結果は謄本という形で支所にて再発行（1通400円）を受付けております。名前と生年月日から過去履歴を検索可能です。個人情報となりますので、ご本人様が直接支所に来ていただき、身分証（運転免許証等）による本人確認の後にお渡しいたします。

## 可搬型運転操作検査器(アクセスチェッカー・ミニ)貸出のご案内 ～運転適性を「アクセスチェッカー」で簡易診断します～

事故防止対策事業の一環として、「可搬型運転操作検査器（アクセスチェッカー・ミニ）」を会員の皆様に貸し出ししております。

本検査器は、いつでも、どこでも、運転者の空き時間を利用し、短時間で簡単に検査ができ、検査後即時に検査結果の解析データが得られます。

本検査器は各サービスセンターに配置しております。是非、運転者に対する安全教育、交通事故防止にご活用ください。

### 【注意事項】

本検査器における診断結果は、貨物自動車運送事業輸送安全規則により受診が義務付けられている初任診断及び適齢診断等の診断結果として取扱うことはできませんが、一般診断（任意診断）の診断結果と同等に取扱うことができます。なお、本検査器における診断は、安全性評価事業（Gマーク）における「安全性に対する取組の積極性」事項の「特定の運転者以外にも適性診断（一般診断）を計画的に受診させている」の項目において加点の対象となります。

### 《運転操作検査の内容と構成機器》

運 転 操 作 検 査 器	①単純反応検査……………反応の速さと正確さを測定（約5分） ②選択反応検査……………操作の選択と正確さを測定（約5分） ③ハンドル操作検査……………正確なハンドル操作を測定（約5分） ④注意配分・複数作業検査……………複数課題への注意配分を測定（約5分）
検 査 所 要 時 間	1人当たり約20分、結果表の印刷は即時に可能
構 成 機 器	①ハンドル・ペダル・パソコン・プリンター ②構成機器はスーツケースに収納



### 《貸出について》…可搬型運転操作検査器運用規程の抜粋

貸 出 対 象 地 域	神奈川県内
貸 出 期 間	1週間
貸 出 費 用	無料
申 込 方 法	電話にて予約の上、利用申込書を提出

### 《貸出申込み・問合せ》※お近くのサービスセンターにお申し込みください。

申 込 先	連 絡 先
川 崎 サービスセンター	TEL 044-544-2217 / FAX 044-555-8855
横 浜 サービスセンター	TEL 045-471-8884 / FAX 045-620-5201
相 模 原 サービスセンター	TEL 046-285-1919 / FAX 046-286-2384
県 南 サービスセンター	TEL 0466-52-7502 / FAX 0466-52-8035
県 央 サービスセンター	TEL 046-281-7704 / FAX 046-281-9908



## 神奈川県トラック協会では働き方改革の関連情報を 特設ページに掲載しています

**働き方改革への取組に神奈川県トラック協会HPをご利用ください**



神奈川県トラック協会 働き方改革

検索

### ★ 主な掲載内容

- 「物流革新に向けた政策パッケージ」等
- 働き方改革関連法について
- 改正改善基準告示について
- 就業規則・36協定の作成について
- 神ト協セミナー・研修会情報
- 厚生労働省助成金について
- 荷主向け関連情報
- 相談窓口（働き方改革推進支援センター、トラック運転者の長時間労働改善特別相談センターなど）
- 厚生労働省HP（働き方改革特設サイト、長時間労働改善に向けたポータルサイト） など

### －働き方改革の主な内容－

**ポイント1** 2024年（令和6年）4月1日から、「時間外労働の上限規制」が  
トラックドライバーにも適用されました。（罰則付き）

- ドライバーの上限規制が2024年(令和6年)4月1日からは、月45時間、年360時間を原則とし、臨時的な特別の事情がある場合でも、年960時間（休日労働※を含みません）が上限になりました。
- 「2～6か月平均」や「単月」などの1か月の上限規制はありません。
- 将来的には、一般則の適用を目指します。  
※休日労働：毎週1日又は4週4休の法定休日に労働する時間を指します。

**ポイント2** 2024年（令和6年）4月1日から、改善基準告示が改正されました。

- 新しい改善基準告示の主な内容
  - ・1年の拘束時間：**3,300時間**以内 1か月の拘束時間：**284時間**以内  
【例外】労使協定により、次の通り延長可（①、②を満たす必要あり）  
1年：3,400時間以内 1か月：310時間以内（年6か月まで）①284時間超は連続3か月まで②1か月の時間外・休日労働時間数が100時間未満となるよう努める
  - ・1日の拘束時間：**13時間**以内（上限15時間、14時間超は週2回までが目安）  
【例外】宿泊を伴う長距離貨物運送の場合（※）、16時間まで延長可（週2回まで）  
※：1週間における運行がすべて長距離貨物運送（一の運行の走行距離が450km以上の貨物運送）で、一の運行における休息期間が住所地以外の場所におけるものである場合

**ポイント3** 2023年（令和5年）4月1日から、「月60時間超の時間外労働に対する割増賃金率」が25%から**50%**に引き上げられました。

- 中小企業においても「月60時間超の時間外労働に対する割増賃金率が」50%に引き上げられました。

### 【荷主向け関連情報】ドライバーの労働時間削減にご協力ください！

- ・改善基準告示違反になるような長時間の荷待ちが疑われる場合は、労働基準監督署から荷主等に対し「要請」を行います。また、厚生労働省から国土交通省に情報提供を行い、国土交通省から荷主等に対して法に基づく「働きかけ等」を行います。
- ・発荷主に加えて、着荷主や元請運送事業者についても「要請」「働きかけ」等の対象となります。
- ・発荷主企業のみならず、着荷主企業も含め、適正な取引を阻害する疑いのある荷主企業・元請事業者の監視を強化するため、「トラックGメン」が創立されました。

※詳細は右のQRコードを読み取って頂くか、働き方改革特設ページをご覧ください。



## 予約制による健康診断の開催予定表(4月)

■問合せ先 事業部 SC統括課 TEL 045-471-8882

(一社)神奈川県トラック協会では、下記の日程にて健康診断を計画しております。

申し込みは、神ト協HPから申込書をダウンロードしていただくか、下記日程表の案内に記載されているサービスセンターへご連絡していただければご案内いたします。

※年間の開催予定については神ト協HPに掲載しておりますのでご活用ください。

※会場によっては申し込みが終了している可能性があることをご了承ください。

※既に申し込みが終了している会場は掲載を省略しております。

【申込／○は予約可能・— は予約準備中 (今しばらくお待ちください)】 令和7年1月16日現在

日	時	会 場	住 所	定 員	医 療 機 関	申 込	案 内
4 月	6日(日)	横浜市泉公会堂	横浜市泉区和泉中央北5-1-1	—	清水橋クリニック	—	—
	6日(日)	小田原卸商業団地協同組合	小田原市鬼柳172-9	—	清水橋クリニック	—	—
	上旬	協同組合アツリュウ	厚木市長沼235	—	さわやかクリニック	—	—
	13日(日)	金沢産業振興センター	横浜市金沢区福浦1-5-2	—	清水橋クリニック	—	—
	13日(日)	小田原卸商業団地協同組合	小田原市鬼柳172-9	—	清水橋クリニック	—	—
	13日(日)	綾瀬市オーエンス文化会館	綾瀬市深谷中1-3-1	—	湘南健康管理センター	—	—
	中旬	協同組合アツリュウ	厚木市長沼235	—	さわやかクリニック	—	—
	20日(日)	金沢産業振興センター	横浜市金沢区福浦1-5-2	—	清水橋クリニック	—	—
	下旬	北相貨物自動車協同組合	愛甲郡相川町中津4077-3	—	さわやかクリニック	—	—
	20日(日)	湘南貨物自動車運送協同組合	藤沢市桐原町22	—	湘南健康管理センター	—	—
	27日(日)	金沢産業振興センター	横浜市金沢区福浦1-5-2	—	清水橋クリニック	—	—
	下旬	北相貨物自動車協同組合	愛甲郡相川町中津4077-3	—	さわやかクリニック	—	—
29日(火)	金沢産業振興センター	横浜市金沢区福浦1-5-2	—	清水橋クリニック	—	—	

清水橋クリニックは「予約システム」  
(<https://select-type.com/p/shimizubashi-hta/>)にて行います。  
操作方法が分からない場合はお問合せください。TEL045-847-5533



### 【サービスセンター連絡先】

川崎 SC : TEL044-544-2217  
 県南 SC : TEL0466-52-7502

横浜 SC : TEL045-471-8884  
 県央 SC : TEL046-281-7704

相模原 SC : TEL046-285-1919

参考：神ト協のHPに、日曜日に受診可能な医療機関及び巡回型健診が対応可能な医療機関などの紹介をしております。詳しくは [トップページ](#) → [健康診断の開催予定](#) / [健康診断実施機関一覧](#) をご覧ください。

# Information

## － タイヤの空気圧をチェック －

# タイヤゲージ使用モニター募集のお知らせ

■問合せ先 事業部 交通環境課 TEL 045-471-8882

全ト協が策定した「トラック運送業界の環境ビジョン2030」の環境改善対策の一環として、燃料消費量及びCO<sub>2</sub>排出量の削減に繋がる車両の適正な点検整備を推進するため、タイヤの空気圧を測定する「タイヤゲージ」をモニター形式により配布（無償）をいたします。是非この機会にお試しく下さい。

モニターを希望される方は、下記の「申込書」に必要事項を記入し、FAXにてお申し込みください。

(注) 在庫に限りがありますので、ご希望に添えない場合があります。

### ■台数制限について

1事業者につき、1台となります。

### ■受渡方法について

神奈川県トラック協会 本部または各サービスセンター窓口で受渡します。

### ■結果報告について

「タイヤゲージモニターアンケート」を受渡から1ヶ月後にFAXにてご返送ください。

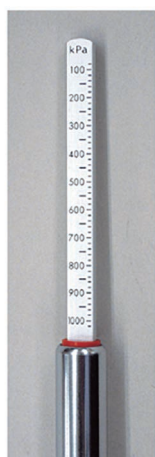
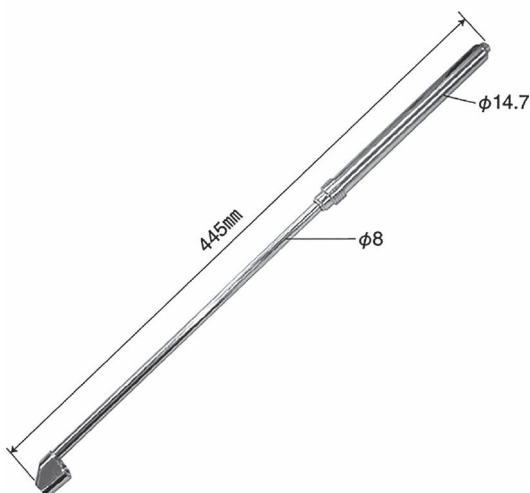

ゲージ部 (kPaのみ)

### ◆ 申込書 ◆

■ 会員番号 \_\_\_\_\_  
 ■ 会社名 \_\_\_\_\_  
 ■ 住所 〒 \_\_\_\_\_  
 \_\_\_\_\_  
 \_\_\_\_\_  
 ■ TEL \_\_\_\_\_  
 ■ FAX \_\_\_\_\_  
 ■ 連絡担当者名 \_\_\_\_\_

■ 受渡場所に○を付けてください。

神ト協本部・川崎SC・横浜SC・相模原SC・県南SC・県央SC

### 申込先

■ (一社)神奈川県トラック協会 事業部 交通環境課  
 ■ 〒222-8510 横浜市港北区新横浜2-11-1  
 ■ TEL 045-471-8882  
 ■ FAX 045-471-9055  
 ※ 申込受付後に受渡日等の連絡をさせていただきます。

### 事務局記入欄

受付日	受渡日	受付番号
/	/	



# 令和6年度睡眠時無呼吸症候群（SAS）対策セミナー 開催のご案内

■問合せ先 事業部 SC統括課 TEL 045-471-8882

ドライバーの健康と安全を確保していくうえで喫緊の課題である「睡眠時無呼吸症候群（SAS）対策」について、取り組み状況に合わせたオンラインセミナーを実施します。

1. 主 催 全日本トラック協会
2. セミナー講師 NPO法人ヘルスケアネットワーク
3. 内 容
  - 《ステップ1》・これから始めるSAS対策
  - 《ステップ2》・医療機関のかかり方から治療まで
  - 《ステップ3》・効果的なSAS対策の進め方

※説明の重点をマークで表示しています

講演内容	ステップ1	ステップ2	ステップ3
SASを疾病として解説し、その症状を述べる	◎	△	×
全ト協事業としての、SASスクリーニング検査を解説	◎	×	×
事故・病気との関連性	◎	○	×
精密検査から治療法	○	◎	△
医療機関の選び方から受診継続について	×	◎	○
社内のルールづくり（社内規定作成等）	○	○	◎
治療継続の手法と管理体制	×	○	◎
有効な活用と管理方法（定期健康診断・NAVI）との兼ね合い・点呼 ・睡眠教育等	×	○	◎
（その他） ・SAS & NAVI無料お悩み相談について ・啓発・教育ツールのご案内 （SAS対策Q&A50・SASポスター）			

## 4. 開催日程

ステップ1	ステップ2	ステップ3
令和6年5月15日(水)	令和6年7月17日(水)	令和6年9月18日(水)
令和6年11月13日(水)	令和7年1月22日(水)	令和7年3月12日(水)

5. 開催時間 午後2時～午後3時（60分）
6. 開催方法 「Zoom」を利用したオンラインセミナー
7. 申込方法 全日本トラック協会HPからお申し込みください。  
全ト協トップページ → 会員の皆様へ → 労働対策 → SAS対策セミナー
8. 定 員 各セミナー100名

—神奈川県弁護士会所属弁護士による—

□ **無料法律相談のお知らせ** □

※ 事前予約制（事業部 業務課 TEL 045-471-8882まで）※

毎月第2月曜日（祝日の場合翌週月曜日）が無料法律相談開催日です。

2月の相談日は、2月10日(月)です。

3月の相談日は、3月10日(月)です。

開催時間：①13時30分～②14時30分～ 各枠1社1時間

場所：神奈川県トラック総合会館個室（港北区新横浜2-11-1）

※ 各地域の神奈川県弁護士会法律相談センターでの相談もご利用いただけます。

（いずれも事前予約制となります。必ず業務課までご連絡ください。）



気軽に相談  
してね！

労使問題、経営問題、金銭トラブル、  
損害賠償、交通事故問題や事業継承  
など…法律問題全般にお答えします。



## 全日本トラック協会「同一労働同一賃金WEBセミナー」のお知らせ (オンライン開催・会員限定)

平成30年6月に働き方改革関連法が成立し、正規雇用労働者と非正規雇用労働者（短時間労働者、有期雇用労働者）との間の不合理な待遇差の解消を目指すパートタイム・有期雇用労働法が令和2年4月に施行し、令和3年4月より中小企業においても適用されております。

全日本トラック協会では、専門の講師が解説しているWEBセミナーを開催しております。

同一労働同一賃金への対応が必要な事業者におかれましては、今後の対応の参考としてご活用ください。

【WEBセミナーはこちらから視聴できます】（会員専用）

神奈川県トラック協会HP→働き方改革特設ページ→神ト協働き方改革関連セミナー研修会情報等→パートタイム・有期雇用労働法に対応したトラック運送事業者のための同一労働同一賃金WEBセミナーについて

※セミナーのテキストについてはWEBセミナー画面からダウンロードしてください。

※セミナーの内容について、ご質問がある方は、全日本トラック協会企画部（03-3354-1037）までお問い合わせください。

# トラック事業における 総合安全プラン2025

01

## ドライバー向けエコドライブ講習会開催のご案内 (Gマーク加点対象)

■問合せ先 事業部 交通環境課 TEL 045-471-8882

標記講習会を交通環境委員会の事業計画の一環として実施しています。参加を希望される方は申込書に記入の上、FAXにてお申し込みください。

1. 受講対象者 会員事業者のドライバー・ドライバー教育担当者・運行管理者 など
  - ・講習車両は4t平ボディです。
  - ・限定中型以上（詳細は申込書参照）の免許取得者を対象としますので、準中型免許では受講できません。
  - ・マニュアル車を使用した実車講習となりますので、講習当日運転可能な方に限ります。
  - ・4t以上・マニュアル車の運転経験の無い方は受講をご遠慮ください。
  - ・受講後に簡単なアンケート調査を行いますので、ご回答いただける方のご参加をお待ちしております。
  - ・グリーン経営認証に有効であり、Gマークの加点対象となります。講習会終了後、修了証を発行します。

### 2. 日程（開始時間は9時30分、終了時間は17時頃です）

	開催日	場所	使用車両	定員	申込〆切
第6回	3月1日(土)	神ト協 相模原サービスセンター (愛甲郡愛川町中津4077-3)	4t	16名	2月18日(火)

### 3. 研修内容（予定）

- ①主旨・走行コースなど説明
- ②トラック走行講習（通常運転）
- ③省エネ運転方法説明
- ④トラック走行講習（エコドライブ）
- ⑤エコドライブマイスター認定試験
- ⑥運転データなど解説

### 4. 今後の開催予定会場

決定次第、お知らせいたします

### 5. 受講料

1名につき1,000円（受講当日徴収）



実際の運転と同様、積荷を載せて運転します



エコドライブのテクニックを  
座学でも研修してもらいます



参加者にエコドライブをサポートする資料等を配布します

総合安全プラン2025



6. 申込方法

下記「ドライバー向けエコドライブ講習会申込書」にご記入の上、FAXにてお申し込みください。

- ※ 定員を超えた場合は抽選とさせていただきます。また、なるべく広くエコドライブを普及するため1社あたりの受講人数を制限させていただく事がございますので、予めご了承ください。また、エコドライブ普及の目的のため、初めて当講習会に参加する事業者を優先させていただく事がございます。
- ※ 申込書に記入漏れのある場合は受付できません。
- ※ 当講習会は、受講決定通知と免許証の提示のない方、また運転に適さない服装の方の受講はできません。
- ※ やむをえない場合には中止になることもございますのでお含みおきください。

※**感染拡大等の状況により、急遽開催の延期等させていただく場合がございます。**

.....切り取らずに、このままFAXしてください.....

事業部 交通環境課 宛(FAX 045-471-9055)

令和 年 月 日

※いただいた個人情報については、当該用務以外には使用しません。情報等については厳重に管理します。

「**神ト協ドライバー向けエコドライブ講習会**」申込書

参加希望日	3月1日(土)		会員番号	
事業者名			営業所名	
グリーン経営認証	取得している ・ していない ・ 取得を目指している (いずれかに○)			
住所	〒			
フリガナ			受講者役職	<input type="checkbox"/> ドライバー <input type="checkbox"/> 運行管理者(乗務 あり・なし) <input type="checkbox"/> その他( )
受講者氏名			TEL	
連絡先	担当者名	FAX		
当日連絡先 ※受講者の携帯電話番号等、講習日当日に連絡の取れる番号をお願いします。			TEL	
<b>受講者情報</b>				
所有免許	<b>限定中型 ・ 中型 ・ 大型</b> ※4t・マニュアル車による講習のため、限定中型免許以上(AT限定免許不可)の方が対象 ※準中型免許では受講できません ※限定中型 ⇒ 平成19年6月1日以前に取得した普通免許			
普通免許取得日	昭和・平成・令和		年	月 日
免許有効期限	平成・令和		年	月 日
エコドライブ講習会受講履歴	初めて・受講したことがある【 回 主催団体： 】			
日常乗務車 (該当するもの全てに○)	日常乗務の有無	乗務車種		乗務車両シフト
	乗車している・乗車していない	2t・4t 10t・トラクタ		マニュアル・オートマ
注) 4t以上・マニュアル車の運転経験の無い方は受講をご遠慮ください				

- ※ 留意点 定員を超えた場合は抽選とさせていただきます。なお、申込多数の場合には1社あたりの受講人数を制限させていただきますので、予めご了承ください。  
開催日の10日前までに、ご担当者あてにFAXにて当落の通知及び受講決定通知書を送付いたします。  
この申込書は、当落結果が送付されるまで保管してください。

## 02 安全教育リーダー養成講座のご案内 (Gマーク加点対象)

■問合せ先 事業部 交通環境課 TEL 045-471-8882

標記講座について、「交通安全教育の強化」を目的として、安全教育を実施する管理者等を対象とした管理者向け安全教育講習を開催します。

参加ご希望の方は、下記の申込書によりFAXにて、申込〆切日までにお申し込みください。

なお、定員を超えた場合は抽選とさせていただきます。

### 1. 日程・場所

	開催日	場所	講習時間 (予定)	定員	申込〆切
第4回	2月13日(木)	神奈川県トラック総合会館 (横浜市港北区新横浜2-11-1)	13時30分～16時00分	50名	2月5日(水)

### 2. 共 催

神奈川県自動車交通共済協同組合  
陸上貨物運送事業労働災害防止協会神奈川県支部

### 3. 対 象

会員事業者の安全教育担当者 (管理者等)

### 4. 受 講 料

無 料

### 5. 講 習 内 容

①「自動車運送事業者の監査結果及び指導監督等について」

講師：関東運輸局神奈川運輸支局 陸運技術専門官

②「ドライバー教育の手法～自社で行う座学と実車講習～」

講師：小田原ドライビングスクール 緒方 克宣 氏

講座終了後、修了証を発行します。

\*受講決定者に対しては、後日受講証をFAXにて送付します。当日は受講証をご持参ください。

※感染拡大等の状況により、急遽開催の延期等させていただく場合がございます。

.....切り取らずに、このままFAXしてください.....

事業部 交通環境課 宛 (FAX 045-471-9055)

令和 年 月 日

※いただいた個人情報については、当該用務以外には使用しません。情報等については厳重に管理します。

### 「安全教育リーダー養成講座」参加申込書

講 習 日	2月13日(木)		
会 員 番 号			(フリガナ)
会 社 名		参 加 者 名	
T E L	( )	F A X	( )
安全教育リーダー養成講座 受講履歴	初めて・受講したことがある <いずれかに○を>		

# 初任運転者法定15時間 オンライン研修のご案内

標記研修につきましては、初任運転者向けの指導・監督指針12項目15時間の座学研修を、オンライン（ZOOM）により受講していただける研修となっております。

ナビゲーターの進行により、トラックを運転する場合の心構え、安全を確保するために遵守すべき基本的事項、危険予測、健康管理の重要性等12項目の内容に合わせて各分野の専門家が動画等で解説しますので是非ご利用ください。

- 対象者** 神奈川県トラック協会会員事業者所属ドライバー（県内営業所所属に限ります）  
で入社後1年以内の新規ドライバー。
- 受講料** 無料
- 申込先** <https://www.kta.or.jp/pub/onlineseminar.html/>  
こちらのQRコードからも申し込み可能。
- 日程** 1月～3月のスケジュールは以下のカレンダーの通り（1日5時間×3日間）
- 時間** 9:30～16:00（休憩時間：昼休憩60分、その他30分）



2025年 1月							2025年 2月							2025年 4月						
月	火	水	木	金	土	日	月	火	水	木	金	土	日	月	火	水	木	金	土	日
		1	2	3	4	5						1	2		1	2	3	4	5	6
6	7	8	9	10	11	12	3	4	5	6	7	8	9	7	8	9	10	11	12	13
13	14	15	16	17	18	19	10	11	12	13	14	15	16	14	15	16	17	18	19	20
20	21	22	23	24	25	26	17	18	19	20	21	22	23	21	22	23	24	25	26	27
27	28	29	30	31			24	25	26	27	28			28	29	30				

**注意事項** ZOOMを用いて双方向で行います。パソコン、マイク、カメラ等につきましては各自でご準備ください。また、可能な限り静かな場所での受講をお奨めします。  
その他注意事項はホームページにてご確認ください。

《予約・内容に対する問合せ先》  
**株式会社ディ・クリエイト**  
 電話：050-3145-2579 メール：info@de-create.com  
 〈その他 問い合わせ先〉  
 一般社団法人 神奈川県トラック協会 事業部 交通環境課  
 電話：045-471-8882 メール：info@kta.or.jp



# 適正化だより

## 2025年度安全性評価事業（Gマーク）

**注目!**

### 更新事業所の皆様へ



2024年度の申請では、新規・更新事業所ともに書類の不備が見受けられました。是非、2025年度更新対象の事業所におかれましては、下記ステップを参考に早めのご準備をお願いします。

### STEP①

### まず有効期間を確認しましょう！



安全性優良事業所認定証の有効期間が**2025年12月31日**までの事業所は、2025年度安全性評価事業（Gマーク）更新対象となりますのでご注意ください。

有効期間 2022年1月1日～2025年12月31日(4年間)

前回方式	2025年度 選択可能方式	
A	前回 安全性に対する法令の遵守状況の点数が40点(満点)の場合 A・B・C・E方式	前回 安全性に対する法令の遵守状況の点数が40点未満の場合 A・B・C方式
B	A方式のみ ※A方式の方は「安全性に対する法令の遵守状況」「事故や違反の状況」「安全性に対する取組の積極性」を評価します。	
C		
E		

※今回がA方式の更新事業所の方は、ステップ②・③への対応が必要となりますので、早めの事前準備を宜しくお願いします。

### STEP②

#### 安全性に対する法令の遵守状況(巡回指導)の準備をしましょう！



巡回指導にて安全性に対する法令の遵守状況を確認しますので、自主点検チェックシートを活用して、各項目のセルフチェックをしてください。

また、Web版自主点検チェックシートでは現在の評価分類も確認することが出来ます。

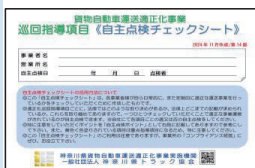

評価分類は **A** です  
総合評価 **94.7%**  
指導項目数: 38, 通り数: 36, 重点指導項目が否の数: 0

### STEP③

#### 安全性に対する取組の積極性の資料作成の準備をしましょう！



適正化事業部ホームページではGマークに関する情報の発信や安全性に対する取組の積極性に活用できる各種資料を掲載しています。是非、参考にしてください！

#### 【掲載内容一例】

- ・資料作成の手引き
- ・添乗指導記録簿 他



※項目Ⅲ「事前チェックシート」の活用により選択項目を考えましょう！

◆問合せ先／(一社)神奈川県トラック協会 適正化事業部 TEL 045-471-5877



# 適正化だより

## 2023年度から安全性評価事業(Gマーク)の申請内容が変更されました！ ※令和7年1月末現在

### ポイント1 評価項目Ⅰの巡回指導項目の配点を一部変更

巡回指導項目	配点変更
運転日報の作成・保存	3点 → 1点
特定運転者に対する特別指導	1点 → <b>2点</b>
健康診断の実施及び記録・保存	1点 → <b>3点</b>
※運輸安全マネジメント	3点 → 2点

※「運輸安全マネジメント」の評価は申請書類から巡回指導結果による評価に変更



### ポイント2 評価項目Ⅲの自認項目を4グループの選択制に変更

今までの11項目から**4グループ17項目の選択制**に変更、各グループから1項目以上の選択と得点が必要となります。

1. 運転者等の指導・教育		配点
選択できる項目 最大3項目 最低1項目	(1) 自社内独自の運転者研修等の実施（選任運転者数50%未満の受講は1点）	3(1)
	(2) 外部の研修機関・研修会への運転者等の派遣（選任運転者等以外は1点）	3(1)
	(3) 定期的な「運転記録証明書」の入手による事故・違反実態の把握に基づく指導の実施	3
	(4) 安全運行につながる省エネ運転の実施とその結果に基づく個別指導教育の実施	3
(1)～(4)から最低1項目、最大3項目を選択（最高9点）		
2. 輸送の安全に関する会議・QC活動の実施		配点
選択できる項目 最大2項目 最低1項目	(1) 事業所内での安全対策会議の定期的な実施	2
	(2) 事業所内での安全に関するQC活動の定期的な実施	2
	(3) 荷主企業、協力会社等との安全対策会議の定期的な実施	2
(1)～(3)から最低1項目、最大2項目を選択（最高4点）		
3. 法定基準を上回る対策の実施		配点
選択できる項目 最大2項目 最低1項目	(1) 特定運転者以外の運転者への計画的な適性診断（一般診断）の実施	2
	(2) 効果の高い健康起因事故防止対策（健診結果のフォローアップ・脳検査・携帯型心電計・SAS）の実施	2
	(3) 車両の安全性を向上させる装置の装着（ドラレコ又はバックアイ導入は1点）	2(1)
	(4) ドライバー時間外労働時間短縮の取組の状況	2
(1)～(4)から最低1項目、最大2項目を選択（最高4点）		
4. その他		配点
選択できる項目 最大3項目 最低1項目	(1) 健康起因事故防止対策に向けた取組（健診結果のフォローアップ・脳検査・携帯型心電計・SAS以外）の実施	1
	(2) 輸送に係る安全や環境に関する認証や認定の取得	1
	(3) 国が認定する第三者機関による運輸安全マネジメント評価の受審（上記(2)ISO等安全や環境に関する認証の取得から分離）	1
	(4) 過去3年間以内の行政、外部機関、トラック協会による輸送の安全に関する表彰の実績	1
	(5) リアルタイムGPS運行管理システムなどの先進的運行管理システムの導入	1
	(6) 自社内独自の無事故運転者表彰制度又は省エネ運転認定制度の活用	1
(1)～(6)から最低1項目、最大3項目を選択（最高3点）		

### ポイント3 全ての事業所はWeb申請システムにて申請 ※新規・A・Cは評価項目Ⅲに係る挙証資料提出が必要です

新規、1～5回目更新のB・E方式、6回目更新の全て（A・B・C・E）の事業所は基本的には「Web申請システム」にて申請を行うことになりました。  
**6回目更新事業所はゴールドステッカーを使用できます。**



# 適正化だより

## 【神奈川県トラック協会からのお知らせ】

# Gマーク認定取得への 各種サポート実施中！

会員事業所  
限定！



神奈川県トラック協会では、Gマーク認定取得に向けた各種サポートを実施していますので、是非、ご活用ください。（令和7年1月現在）

### Gマーク取得 事前説明会の開催

Gマーク取得に向けた事前説明会を県下各地域にて開催しています。



### Gマーク取得 個別出張相談の実施

Gマーク申請等について事業所を個別訪問する出張相談を実施しています。



### Gマークステッカー 無料配布事業の実施

「Gマーク中判ステッカー」を申請台数分を上限として希望事業所の方に無料配布しています。



### Gマーク等に関する 各種最新情報の提供

Gマークや法改正等の最新情報を広報誌や適正化ホームページに掲載しています。



# Gマーク取得に向けた各種取組

(一社) 神奈川県トラック協会  
適正化事業部

☎ 045-471-5877



# 適正化だより

## Gマーク加点対象の各種研修会の開催

Gマーク加点対象の運転者や管理者向けに各種講習や研修会を開催しています。



1グループ-(2)

## 運転記録証明書 助成事業の実施

運転記録証明書 交付手数料の全額助成をしています。  
※助成人数の上限があります。



1グループ-(3)

## 適性診断（一般診断） 機器の貸出

一般診断用機器「アクセスチェッカーミニ」の貸出をしています。



3グループ-(1)

## SAS・脳ドック 助成事業の実施

SAS検査・脳ドックの助成事業を実施しています。  
※助成人数の上限があります。



3グループ-(2)

## 安全機器等 助成事業の実施

ドラレコ・デジタコ等の安全機器の助成事業を実施しています。  
※助成台数の上限があります。



3グループ-(3)

## 輸送安全に関する表彰の実施

トラック・バス・タクシー協会主催の「事業用自動車事故防止コンクール」の表彰を実施しています。

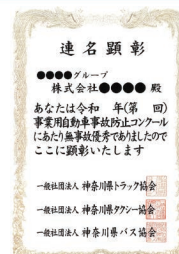

4グループ-(4)

「安全性に対する取組の積極性」への加点対象



# 適正化だより

## 令和6年度「初任運行管理者実務研修会」開催のご案内

最前線で安全管理を担う運行管理者には、法令理解と遵守はもとより、運転者の教育及び指導にも一定の知識や対応が求められ、安全管理上の極めて重要な役割が課せられています。

標記研修会は、運送事業者のコンプライアンス実務の再確認を目的に、新たに選任された運行管理者や経験の浅い運行管理者を対象に下記のとおり開催いたします。

是非、事業所のコンプライアンスのためにもご参加ください。

### 記

1. 日 時 令和7年2月15日(土)10時～15時(予定)
2. 場 所 神奈川県トラック総合会館 7階大研修室
3. 受講対象 新たに選任された運行管理者・経験の浅い運行管理者等  
※運行管理「補助者」の方もご参加できます。
4. 研修内容 運行管理者がすべき具体的な業務内容について
5. 定 員 100名(先着申込順のため、定員になり次第締切とします)。  
※受講決定者には後日決定通知書をFAXにて送付させていただきます。
6. 参加費 1,000円(受講当日徴収します。)
7. 申込方法 下記「参加申込書」をFAX、もしくはQRコードを読み込み  
適正化ホームページより申し込みください。
8. 締 切 日 令和7年2月7日(金)まで



※本研修会は、運行管理者の一般講習や基礎講習とは異なりますのでご注意ください。

.....切り取らずに、このままFAXしてください.....

適正化事業部 宛 (FAX 045-471-5536) 令和 年 月 日

※いただいた個人情報については、研修会用務以外には使用しません。情報等については厳重に管理します。

### 「初任運行管理者実務研修会」参加申込書

会 社 名	
参加者氏名	(ふりがな)
連 絡 先	TEL ( ) / FAX ( )
備 考	(事前に質問等がありましたら、具体的にご記入ください。)

# 適正化だより

## 適正化巡回指導報告 令和6年9月分

神奈川県貨物自動車運送適正化事業実施機関

### 1. 巡回件数

種類	通常	新規	特別(労基通報)	特別(監査フォロー)	集合(霊柩)	合計
件数	90	0	0	0	0	90

### 2. 総合評価

評価	A/大変良い	B/良い	C/普通	D/悪い	E/大変悪い	F/その他	合計
件数	44	29	12	4	1	0	90

### 3. 指導項目・件数

指導内容	指導件数	ワースト10
<b>I. 事業計画等</b>		
(1) 主たる事務所及び営業所の名称、位置に変更はないか	1	
(2) 営業所に配置する事業用自動車の種別及び数に変更はないか	8	⑨
(3) 自動車車庫の位置及び収容能力に変更はないか	3	
(4) 乗務員の休憩・睡眠施設の位置、収容能力は適正か	1	
(5) 乗務員の休憩・睡眠施設の保守、管理は適正か	1	
(6) 届出事項に変更はないか(役員・社員、特定貨物に係る荷主の名称変更等) / 本社巡回のみ	0	
(7) 自家用貨物自動車の違法な営業類似行為(白トラの利用等)はないか	0	
(8) 名義貸し、事業の貸渡し等はないか	0	
<b>II. 帳票類の整備、報告等</b>		
(1) 事故記録が適正に記録され、保存されているか	0	
(2) 自動車事故報告書を提出しているか	0	
(3) 運転者台帳が適正に記入等され、保存されているか	1	
(4) 車両台帳が整備され、適正に記入等がされているか	0	
(5) 事業報告書及び事業実績報告書を提出しているか(本社巡回に限る)	1	
<b>III. 運行管理等</b>		
(1) 運行管理規程が定められているか	0	
○ (2) 運行管理者が選任され、届出されているか	0	
(3) 運行管理者に所定の講習を受けさせているか	11	⑧
(4) 事業計画に従い、必要な運転者を確保しているか	0	
○ (5) 過労防止を配慮した勤務時間、乗務時間を定め、これを基に乗務割が作成され、休憩時間、睡眠のための時間が適正に管理しているか	16	②
(6) 過積載による運送を行っていないか	0	
○ (7) 点呼の実施及びその記録、保存は適正か	14	⑤
(8) 乗務等の記録(運転日報)の作成・保存は適正か	2	
(9) 運行記録計による記録及びその保存・活用は適正か	3	
(10) 運行指示書の作成、指示、携行、保存は適正か	1	
○ (11) 乗務員に対する輸送の安全確保に必要な指導監督を行っているか	5	⑩
○ (12) 特定の運転者に対して特別な指導を行っているか	25	①
○ (13) 特定の運転者に対して適性診断を受けさせているか	15	④
<b>IV. 車両管理等</b>		
(1) 整備管理規程が定められているか	0	
○ (2) 整備管理者が選任され、届出されているか	0	
(3) 整備管理者に所定の研修を受けさせているか	16	②
(4) 日常点検基準を作成し、これに基づき点検を適正に行っているか	1	
○ (5) 定期点検基準を作成し、これに基づき、適正に点検・整備を行い、点検整備記録簿等が保存されているか	14	⑤
<b>V. 労基法等</b>		
(1) 就業規則が制定され、届出されているか	2	
(2) 36協定が締結され、届出されているか	1	
(3) 労働時間、休日労働について違法性はないか(運転時間を除く)	0	
○ (4) 所要の健康診断を実施し、その記録・保存が適正にされているか	14	⑤
<b>VI. 法定福利</b>		
(1) 労災保険・雇用保険に加入しているか	1	
(2) 健康保険・厚生年金保険に加入しているか	4	
<b>VII. 運輸安全マネジメント</b>		
(1) 運輸安全マネジメントの実施は適正か	2	
指導件数合計	163	

○印：重点項目

# ブロックだより

## ●● 川崎ブロック ●●

### 川崎市トラック関係6団体賀詞交歓会を開催しました

1月22日(水)川崎日航ホテルにて川崎市トラック関係6団体共催による賀詞交歓会が開催され、303名(会員・組合員130名、来賓173名)の方々にご参加いただきました。

来賓代表の祝辞では、川崎市の福田市長・川崎商工会議所の草壁会頭・川崎北労働基準監督署の柴田署長・神奈川運輸支局の柳瀬支局長・神ト協本部から藤木副会長よりご挨拶をいただき、神貨協連会長の飯沼会長の乾杯のご発声で祝宴が開かれました。

祝宴では、「市ノ坪囃子保存会」による獅子舞のアトラクションが行われ、会員相互の交流を深めました。その後、青年部会員の皆様、青年部会員OBの皆様のご協力により、開運大抽選会が行われました。昨年に引き続き豪華賞品130本を用意し、当選者の名前が発表される度に会場は大いに盛り上がりました。

最後に川崎総合物流運輸協同組合の池上理事長の中締めで盛況のなか閉会いたしました。

今年も多くの皆様にご参加いただき、誠にありがとうございました。



6団体長



福田市長挨拶



会場の様子



抽選会の様子

## ●● 相模原ブロック ●●

### 第3回ブロック運営会議を開催しました

令和7年1月20日(月)相模原サービスセンターにて「令和6年度第3回ブロック運営会議」を開催し、主に以下の事柄について報告・審議を行いました。

報告事項・第2回ブロック運営会議以降の活動について

- ・理事会・常任委員会等の報告について

審議事項

- ・令和7年度 相模原ブロック年間事業計画・予算案について
- ・令和7年度 相模原市民まつり(桜まつり)の出店(案)について

その他

- ・令和7年度相模原ブロック内の行事予定について

また、今年度最後の事業として2月14日(金)に相模原ブロック懇談会を予定しております。相模原ブロック会員の皆様、ご参加・ご協力宜しくお願いいたします。



会議の様子

ブロックだより



# 青年部会だより

## 01 神ト協青年部会 2024年度卒業生一覧

下表の皆様が本年度限りで神ト協青年部会をご卒業されます。

卒業生の皆様、ご卒業おめでとうございます。

川崎	山崎 洋介	九重運輸 株式会社
川崎	馬場健太郎	同志運輸 有限会社
横浜東	皆葉 孝太	株式会社 ネキスト
横 横	本間 絢人	有限会社 Transport・Vie
横 横	神谷 健	金杉興業 株式会社
横 横	梶川晋太郎	株式会社 晋商ロジスティクス
横 横	志茂野剛司	有限会社 丸信運輸
横 横	身内 恵介	丸池海運 株式会社
横 横	西方 周平	ジャパン ロジスティクス パートナース 株式会社
横 横	飯尾 尊明	皆央運輸 株式会社
西 湘	中村 大輔	中村運輸 株式会社
西 湘	市川 充宏	株式会社 まるだい運輸倉庫
西 湘	江部 伸也	エコアライアンス 株式会社
西 湘	原 友和	パスコ・ロジスティクス 株式会社
相 模	小塚 隆広	雄山陸運 株式会社
相 模	熊田 純一	株式会社 タカラ倉庫運輸サービス
相 模	三田 春樹	株式会社 三栄運輸
相 模	菊地原共幸	有限会社 誠幸商事
相 模	坂本 貞義	松本産業輸送 株式会社
相 模	井上 亮	イワタニフーズ 株式会社

## 02

### (一社)神奈川県トラック協会青年部会 入会のご案内

■問合せ先 総務部 総務広報課 担当：谷原 TEL 045-471-5511 FAX 045-471-9055

私達（一社）神奈川県トラック協会青年部会は近藤智平部会長を中心に、会員相互の親睦と連携を密にし、研鑽をつみながら当協会の事業活動への参画・協力を通じて貨物自動車運送事業の振興を図るとともに、社会一般の福祉の増進に役立てることを目的に活動しています。また、当部会は45歳以下のトラック協会会員事業所の経営者および、経営に携わる若手社員にて構成しています。主な活動内容は、経営・人材育

成研修として常設研修会や国内外視察研修会を開催。また、他都道府県トラック協会青年部会との交流などさまざまな活動をしております。興味をお持ちの方は事務局までご連絡ください。





# NEWS BOX

## ★ 今後の主な会議・行事予定

2月12日(水) 12:00～  
常任理事会

2月19日(水) 11:00～  
第5回労働衛生・ブロック事業委員会

2月13日(木) 11:00～  
第6回広報委員会

2月20日(木) 11:00～  
第5回交通環境委員会

2月17日(月) 11:00～  
第5回経営改善委員会

2月27日(木) 13:00～  
第5回総務企画委員会

2月18日(火) 11:00～  
第5回税制金融委員会

## ★ 新規入会

令和7年2月1日現在 会員総数 2,300社

月日	会社名	主な連絡先(所在地)	電話番号	車両数	ブロック
2.1	(株)晋商港湾エンタープライズ	神奈川県川崎市川崎区東扇島38-1-602	044-200-4157	38	川崎

## ★ 県内の交通事故

(令和6年10月)

月・年累計区分	発生件数	死者数	負傷者数
10月中	1,819件	11人	2,144人
10月末	16,865件	89人	19,618人
増減数	-908件	-7人	-1,287人
増減率	-5.1%	-7.3%	-6.2%

## ★ 都道府県別交通事故死者数ワースト3

(令和6年10月)

順位	1位	2位	3位	4位
都道府県	東京	愛知	千葉	大阪
10月中	13人	14人	10人	9人
10月末	116人	115人	108人	97人
増減数	+13人	-8人	+12人	-20人

## ★ 一般貨物自動車運送事業用車両(トレーラーを除く)の推移

車種別

	令和5年3月末	令和6年10月末		令和6年11月末					
	車両数	車両数	対前年度末		車両数	対前月		対前年度末	
			増減数	比率		増減数	比率	増減数	比率
普通	46,697	46,507	△190	99.6	46,519	12	100.0	△178	99.6
小型	4,426	4,427	1	100.0	4,419	△8	99.8	△7	99.8
特種普通	19,176	19,250	74	100.4	19,240	△10	99.9	64	100.3
特種小型	774	792	18	102.3	4	△788	0.5	△770	0.5
合計	71,073	70,976	△97	99.9	70,182	△794	98.9	△891	98.7

1) 神奈川県運輸支局 自動車保有台数調べより引用 2) 特種には、乗用の特種車を含む。

◆ 社労士百科

加藤 康弘 (1970年生まれ)

平成19年に社会保険労務士事務所を開設。  
運輸事業、協同組合、メーカー等の人事労務管理を中心に  
経営者様向け、従業員様向け、業界、業種を問わず幅広くニ  
ーズに応えた研修を行っています。

社会保険労務士事務所  
横浜総務サポートセンター (TEL 045-717-7539)

今回のこのコーナーでは、昨年からマスコミを賑わしています「年収の壁」について見ていきたいと思います。「103万円の壁」、「106万円の壁」、「130万円の壁」などいろいろな「壁」が話題に挙がっていますが、ここでは、社会保険に関係のある「106万円の壁」、「130万円の壁」に目を向けていきます。紙面の都合もあり、ざっくりとしたお話になりますのでその点はご了承ください。

まず、「130万円の壁」ですが、この「130万円」は以前から耳にしたことがある方が多いのではないのでしょうか。年収130万円(60歳以上、又は障害者の場合は180万円)未満の場合には、社会保険の扶養に認定されるという基準で、夫の扶養に妻が入っているケースでは、妻の収入が130万円未満であれば、妻の健康保険料や国民年金保険料を支払う必要がありません。

次に「106万円の壁」ですが、この「106万円」は2016年頃から少しずつ耳にするようになりました。従来パート・アルバイトの社会保険の加入基準は、いわゆる4分の3ルールという正社員の4分の3以上で勤務(月の労働日数や週の労働時間)しているかどうかで判断され、会社の規模によらず一律の基準でした。正社員の所定労働時間が週40時間の場合には、所定労働時間が週30時間以上のパート・アルバイトは、その会社の社会保険に加入するというイメージです。これまで一律に適用されてきました4分の3ルールですが、2016年10月から従業員501人以上の会社では、「月額賃金88,000円(年額約106万円)や週20時間以上の所定労働時間等」を満たすと社会保険に加入をすることになりました。これを社会保険の適用拡大といい、2022年10月からは従業員101人以上、昨年(2024年)10月からは従業員51人以上の会社が対象となっています。このため、扶養に入ったまま働くには、新たに106万円を意識する「106万円の壁」が誕生することになりました。

冒頭の「130万円の壁」は扶養に認定される収入の壁、「106万円の壁」は自らが社会保険に加入しなければならない収入の壁で、同じ壁でも少々意味合いが異なります。

今後についてですが、適用拡大の「企業規模(現在従業員51人以上)や「106万円」を撤廃し、「週20時間以上の所定労働時間」を満たすと社会保険に加入することが検討されることになっています。また、労使折半となっている保険料について、年収156万円未満などの要件を満たした場合には、会社側がより多く保険料を負担できる制度を導入することや負担が増えることになる会社に対して支援をすることなども検討されることになっています。

もってけカナちゃん  
水田恐竜

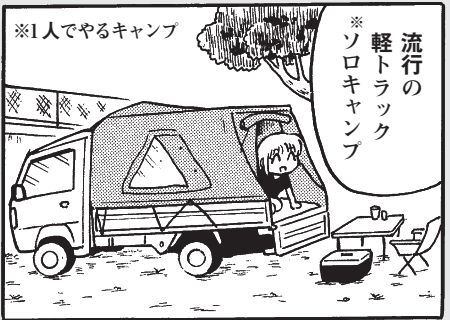
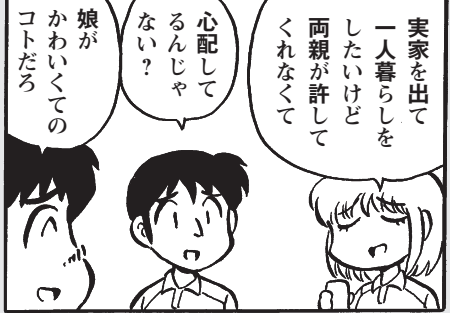

NEWS BOX

◆ 2024年12月・月間ベストセラーズ (総合部門)

1位	明るい暮らしの家計簿 2025年版	著者名 ときわ総合サービス 出版社 ときわ総合サービス 968円(税込)	6位	シンプル家計ノート 2025	著者名 ー 出版社 オレンジページ 310円(税込)
2位	世界一かんたん定番 年賀状 2025	著者名 年賀状素材集編集部 出版社 KADOKAWA 438円(税込)	7位	かんたん家計ノート 2025	著者名 講談社 出版社 講談社 550円(税込)
3位	本当の自由を手に入れる お金の大学 改訂版	著者名 両@リベ大学長 出版社 朝日新聞出版 1,650円(税込)	8位	おせち	著者名 内田有美 満留邦子 三浦康子 出版社 福音館書店 1,100円(税込)
4位	つかめ! 理科ダマン 8	著者名 シン・テフン ナスンファン 呉華順 出版社 マガジンハウス 1,300円(税込)	9位	架空犯	著者名 東野圭吾 出版社 幻冬舎 2,420円(税込)
5位	スーパーアニマル & Co.	著者名 ー 出版社 デアゴスティーニ・ジャパン 549円(税込)	10位	ドラゴンクエストIII そして伝説へ… 公式ガイドブック【HD-2D版】	著者名 スクウェア・エニックス 出版社 スクウェア・エニックス 2,420円(税込)

文庫・コミック除く  
2024年12月01日(日)~2024年12月31日(火) 有隣堂全店調べ

# 神貨協連情報

神奈川県貨物自動車事業協同組合連合会 TEL045-471-7323

## 低周波治療器「サンマッサー」 会員限定特別価格販売のお知らせ

弊会では丸菱産業(株)が販売する低周波治療器サンマッサーの斡旋を行っており、会員協同組合に加入する組合員様におかれましては、特別価格でご購入可能です。

ご興味を持たれましたら、お気軽にお問い合わせください。

(※組合未加入の事業者様は対象外となります)

## ”CURE(治療)からCARE(予防)まで”

温熱  
導子付

本格的なパワーを備えた管理医療機器です。

## 家庭用低周波治療器

サンマッサーホット77 医療機器認証番号302AKBZX00059000	サンマッサーホット33 医療機器認証番号227ADBZX00040000	サンマッサーホット31 医療機器認証番号227ADBZX00042000
		

### ●効果●

神経電流と同じ周波数の低いパルス電流が気持ち良い刺激となり筋肉を収縮させることにより血行を促進し、コリや痛みをやわらげます。また血行が促進されることで細胞の老廃物を流し、新鮮な酸素や栄養が体の隅々まで供給され疲れを回復させます。

### ●サンマッサーのここが凄い●

1. ハイパワーで即効性がある！
2. 充実した治療波形とプログラムで簡単操作！
3. 温熱導子で一年中気持ちいい！
4. 一般販売している低周波治療器と違い、業務用波形の方形波と台形波を搭載で痛くない！
5. 周波数調整だけでなくパルス幅調整もできるのでより深い刺激も実現！
6. 1200Hz のミディアム波形も搭載！

※メーカーチラシより抜粋

弊会では会員協同組合の組合員様限定で、一般価格よりお安く購入できる商品を多数ご用意しています。詳しくはホームページ(※「神貨協連」で検索)をご覧ください。

# 陸災防神奈川県支部情報

陸上貨物運送事業労働災害防止協会 神奈川県支部 TEL045-472-1818

## ■フォークリフト講習等 資格取得のご案内（令和7年2月～3月）

陸災防神奈川県支部

陸災防神奈川県支部では、フォークリフト講習をはじめ、各種講習会を実施しております。

従業員の資格取得に活用してください。いずれの講習も席に余裕がありますのでぜひ受講してください。

なお、科目により雇用調整助成金の教育訓練に該当することもあります。詳細は神奈川県労働局職業安定部職業対策課（神奈川県労働局ホームページ→各種法令手続き→助成金・奨励金・給付金→雇用調整助成金）をご参照ください。

科 目	日 時	会 場	受 講 料
フォークリフト運転技能講習	2/15(土)16(日)22(土)23(日)	北相貨物自動車協同組合（愛川） （学科・実技）	40,150円 ↓ 38,500円
	2/8(土)9(日)15(土)16(日)締め切り	川崎総合物流運輸協同組合 （学科・実技）	※テキスト代 (1,650円) 割引中!!
	3/1(土)2(日)8(土)9(日)		
はい作業主任者技能講習	2/28(金)3/1(土)	神奈川県トラック総合会館（学科）	9,300円

新横浜…神奈川県トラック総合会館 川崎…川崎総合物流運輸協同組合  
愛川…北相貨物自動車協同組合（神ト協相模原SC）

### 〈問合せ・申込先〉

陸災防神奈川県支部

〒222-0033 横浜市港北区新横浜2-11-1 トラック総合会館内 TEL 045-472-1818 FAX 045-472-1305  
案内書・申込書を送付いたします。

ホームページ…[陸災防神奈川県支部](#)  案内書・申込書を取り出せるほか空き状況も掲載しています。

## 滑らないでください！車も人も！！

冬が来ます。氷、霜、そして雪により車のスリップ事故、人の転倒災害が増加する時期です。

スリップや転倒の原因は、氷や霜そして雪などにより足元が滑りやすくなるからです。

転倒災害は、それに加え人の身体は、低温により身体の筋肉などの機能が低下し、とっさの時に転倒を避けきれなくなるからです。

これから寒さが強まりますので、冬期の転倒災害予防のため、次の事項に留意して対策を講じてください。

- ◎担当者を決め、敷地内の雪や水溜りの水を取り除き、足元の安全確保をしましょう。
- ◎屋内に入る時は、靴裏の雪や水分をふき取り、安全な通路を確保しましょう。
- ◎人が多く通行する出入り口は、ヒートマットを敷くなど水分除去を徹底しましょう。
- ◎夜間は足元を明るくした安全通路を確保しましょう。
- ◎寒波などの時は従業員に天気予報を早めに周知して次の対策を講じましょう。

\*転倒しにくい靴を着用すること。

柔らかいゴムを使った靴底は、路面に対する密着力が強いため滑りにくくなっています。

（車に冬用タイヤを装着するのと同じですね！）

\*余裕をもって出勤しましょう。

- ◎事業所内の滑りやすい場所を洗い出し、「危険マップ」で従業員に周知しましょう。



柔らかいゴムを使った靴底は、路面に対する密着力が強いため滑りにくくなっています。



**陸災防神奈川県支部からのお知らせ**

《厚生労働省補助事業》

## 荷役作業安全ガイドライン説明会のご案内

陸上貨物運送事業の労働災害の約7割は、トラックの荷台等からの墜落・転落等の荷役作業中に発生しています。さらに、そのうちの約7割は荷主等（荷主、配送先、元請事業者等）の事業場で発生しています。このため、厚生労働省では平成25年3月に「陸上貨物運送事業における荷役作業の安全対策ガイドライン」を策定し、陸運事業者及び荷主等それぞれの実施事項が示されました。また、本ガイドラインが令和5年3月に改正されたことを踏まえ、テールゲートリフターやロールボックスパレットについても解説を行います。

### ～講習会の主な内容～

- 1 開催日時 令和7年2月25日(火) 13:30～16:00
- 2 開催場所 神奈川県トラック総合会館  
横浜市港北区新横浜2-11-1
- 3 定員 46名（先着順です。）
- 4 内 容

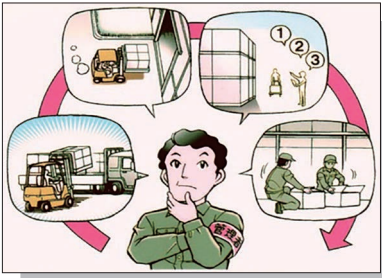

・荷役作業安全ガイドラインの解説

（労働災害防止対策にも参考となる墜落・転落災害、フォークリフト、ロールボックスパレット、テールゲートリフター等による災害防止に関する内容も含まれます。）

- 5 参加費及びテキスト代 無料
- 6 申込方法

参加申込は、下記参加申込書にご記入し、陸災防神奈川県支部までファックスでお申し込みください。なお、受講票等は送付いたしません。

申込締切は、令和7年2月17日(月)です。ただし、定員に達し次第締め切ります。

- 7 受講証明 説明会受講者には、受講証明書を交付します。
- 8 問合せ先 陸災防 神奈川県支部 TEL：045-472-1818

陸災防神奈川県支部 FAX 045-472-1305

### 荷役作業安全ガイドライン説明会参加申込書

ふりがな 参加者氏名①		所属・役職
ふりがな 参加者氏名②		所属・役職
事業場名	(業種： )	
所在地 電話番号	〒 — 電話番号 ( ) — —	

参加申込書にご記入いただいた情報は、本説明会以外には使用いたしません。

陸災防神奈川県支部  
労災情報 (R6.11)

神奈川県内の  
陸運業の労災

令和6年11月末  
の速報値

# 労災死亡事故が5件発生しています

☆道路貨物運送業の死傷災害は8名(1.1%)減少し、701名



用語の説明は支部  
ホームページ参照!

神奈川県労働局の集計によると、令和6年11月末(1月1日から11月30日)における県内の陸運業の労働災害発生は令和5年同期と比較し次のとおりとなっています。

- ◇ 死亡災害は 道路貨物運送業で5件発生しています。(前年11月末は 道路貨物運送業で5件、陸上貨物取扱業で0件の発生でした。)
- ◇ 死傷災害は 道路貨物運送業では 8名(1.1%)減少。(709名→701名)  
陸上貨物取扱業では 55名(24.8%)増加。(222名→277名)

死傷災害とは、死亡災害と4日以上以上の休業災害を合計したものです。

## 1. 概況(神奈川県内)道路貨物運送業・・・事故が多い型別7分類を記載(交通事故は7分類のうち最右欄に記載)

事故の型	墜落・転落	動作の反動 (腰痛等)	転倒	激突	激突され	はさまれ・ 巻き込まれ	交通事故	左記以外	合計
発生件数	165	155	136	46	39	37	43	80	701
対前年増減	-35	+8	+20	+8	+10	-34	+9	+6	-8
同上増減率	-17.5%	+5.4%	+17.2%	+21.1%	+34.5%	-47.9%	+26.5%	+8.1%	-1.1%

## 2. 各業種の概要

道路貨物運送業

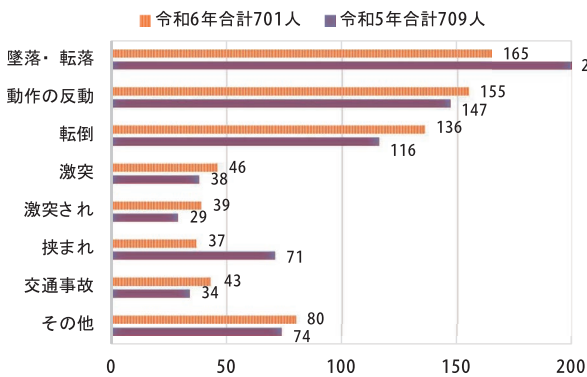

陸上貨物取扱業(貨物利用運送事業等)

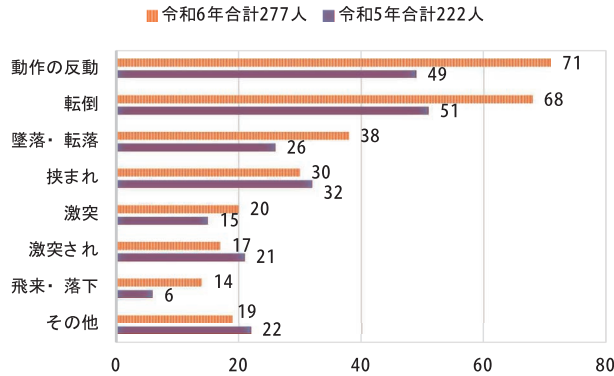

## 3. 死亡災害発生概要(陸上貨物運送事業関係 5件全てが道路貨物運送業での災害となっています。) 陸災防神奈川県支部収集

番号	発生地	月 時刻	事業の種類 労働者数 職種	起因物 事故の型	発生概要
1	久喜市	2月 9時頃	道路貨物 運送業 10~29名 運転者	荷姿の物 飛来・落下	荷主の工場内で、トラック荷台に型枠用鋼板の束を荷主構内のフォークリフト運転者がフォークリフトで積み込んでいたところ、積み込んだ荷の最上段3段目の束が落下し、積み込み反対側の荷台上で荷締め中のトラック運転者に当たって、トラック運転者は荷とともに地上に落下し、荷の下敷きになって死亡した。
2	大和市	3月 3時頃	道路貨物 運送業 30~49名 運転者	トラック 交通事故 (道路)	国道の側道で、路肩に停車中の大型トレーラーに、後ろから走ってきたトラックが追突した。後ろから追突したトラックの運転者が死亡した。
3	八王子	7月 20時頃	道路貨物 運送業 10~29名 運転者	トラック 交通事故 (道路)	中央道走行中、渋滞により車列の最後尾に停車したところ、後方から大型トラックに追突され、停車していた前方のトラックに玉突きで追突した。
4	横浜市	8月 10時頃	道路貨物 運送業 10~29名 運転者	クレーン 飛来・落下	陸揚げされたコンテナをトレーラーで受け取るため、コンテナレーンの横で停車待機していたところ、タイヤ式橋形クレーンの吊り上げ装置がコンテナと接触、コンテナが横倒しになり、その隣のコンテナを押し出し、被災者が搭乗していたトレーラーの運転席に落下した。
5	品川区	4月 0時頃	道路貨物 運送業 30~49名 運転者	なし その他	事業場から配送先へ到着し、現地でトラックの荷台において荷下ろし作業中に意識を失った。救急搬送されたものの、同日、病院にて死亡が確認された。

# 令和7年度「安全衛生標語」募集のご案内

陸上貨物運送事業労働災害防止協会

当協会では、陸運業で働く人々の安全と健康を守り、労働災害の防止に取り組んでいくことを呼びかける「安全衛生標語」を募集いたします。

入選作品は最も優れたものを最優秀賞、それに次ぐものを優秀賞とし、当協会の安全ポスター等に用いる他、会員企業・事業場で広く活用していただくこととしております。

なお、入選作品につきましては、令和7年11月13日(木)に群馬県高崎市にて開催する第61回全国陸上貨物運送事業労働災害防止大会in群馬において表彰いたします。

皆様からの多数のご応募をお待ちしております。

## 募集の目的

企業・事業場における安全衛生意識の高揚を図り、自主的な安全衛生活動の推進に寄与すること。

## 標語のテーマ

次の3部門について、陸運業で働く人々の安全と健康を守り、労働災害の防止に取り組んでいくことを、具体的かつ簡明な表現で呼びかけるもの

- (1) 荷役部門・・・荷役作業における労働災害の防止を呼びかけるもの
- (2) 交通部門・・・交通労働災害の防止を呼びかけるもの
- (3) 健康部門・・・健康の確保・増進を呼びかけるもの

## 募集の締切

令和7年3月31日(月)

郵送による場合は、3月31日当日までの消印のあるものを有効とします。

## 入選作品

- (1) 入選作品数は、次のとおりとし、また入選者には、表彰状のほか次の賞品をお贈りします。

	入選作品数	賞品
最優秀賞	3作品(各部門ごとに、1作品)	2万円分の図書カード
優秀賞	3作品(各部門ごとに、1作品)	5千円分の図書カード
入選	6作品(各部門ごとに、2作品)	3千円分の図書カード

- (2) 入選作品の著作権は、当協会に属するものとします。

また、入選作品は、当協会が作成する安全ポスター等の印刷物、ホームページ等で用いる他、会員企業・事業場で広く活用していただきます。

○応募の方法等詳細はホームページまたは下記宛ご確認ください。

## 応募先・お問合せ先

〒108-0014 東京都港区芝5-35-2 安全衛生総合会館10階

陸上貨物運送事業労働災害防止協会 業務部 広報課

TEL : 03-3455-3857

FAX : 03-3453-7561

E-mail : r7hyougo@rikusai.or.jp

## ホームページ

<http://www.rikusai.or.jp/>

広告

神交共 安全情報・事故事例

No.208

# 運転中の脇見で追突！

## 総賠償額 78 万円

### 事故の状況

普通貨物車を運転しているAは、走行中に伝票を確認していたため、横断歩道で停止した前車Bに追突した。

### 運転者の話

渋滞の中、次の納品先の伝票を見ながら運転していました。気づいた時には、横断歩道で停止した前車Bに追突してしまいました。  
脇見をせず前方をよく確認していれば、防げた事故だと思います。

### 事故防止のポイント

この事故の原因は、渋滞時で速度が出ていないからと油断し、走行中に前方から目を離し脇見運転を行ったことです。

低速の走行時であったとしても、交通状況は常に変化しているので脇見は大変危険です。

走行中は運転操作以外のことは行わないようにして、伝票や地図の確認が必要な場合は、必ず車を安全な場所に停めてから確認しましょう。

運転中はいかなる場合であっても油断せず、脇見運転による追突事故を根絶しましょう。

### 事故状況図

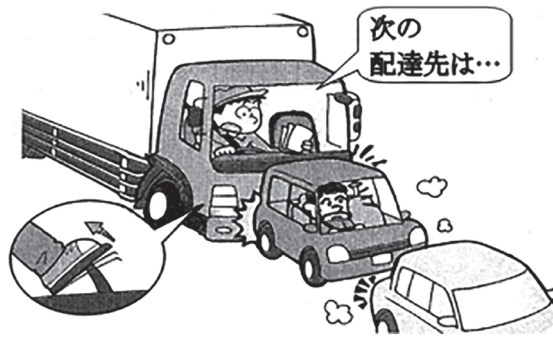
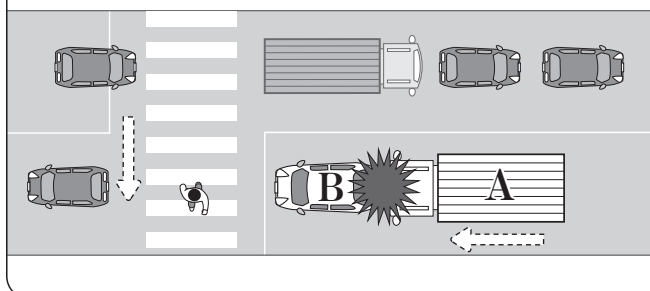

### ～コメンタリー運転で事故防止～

“前車停止 注意！” “横断歩行者 注意！” など、声に出すコメンタリー運転を実践しましょう。

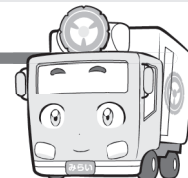

2月 の安全推進重点項目は、

**交差点事故の防止**  
～「脇見運転」の防止～  
です。

2月 の安全運転推進スローガン

**横断歩道**  
プロなら止まるの  
あたりまえ



# 神奈川県自動車交通共済協同組合にご加入ください

私たちは、トラック運送事業者の皆様へ、“安心”の自動車共済・自賠責共済と“安全”の事故防止事業を通じて、皆様の事業運営の一助となるよう共に歩みを進めている組合です。

## 交通共済の特徴

### 自賠責共済セット契約割引

対人共済契約に、自賠責共済をセット契約いただくと、対人共済掛金から一定額を割引いたします。

### Gマーク割引 | (安全性優良事業所認定割引)

Gマークの認定を得ている組合員のご契約に際しては、一定条件のもと共済掛金を割引いたします。

### 神交共ロードサービス

当組合契約車両が所定のロードサービスをご利用の場合、1回のご利用毎に20万円を限度にご負担いたします。(自己負担金5万円あり)

### 配当金の還元

事業利益が生じた年度は組合員の皆様に還元しています。昭和55年度から令和4年度までの配当金総額は60億円にもなります。

対人事故の場合の「臨時費用」、自損事故の場合の「特別費用」、車両事故の場合の「搬送費用」など、組合独自の費用共済金があります。

## 安心と安全を無料でご提供!!

(ご加入いただくと全て無料でご利用いただけます)

安全運転トレーニングセンター

輸送安全規則に基づく「特別指導講習」

輸送安全規則に基づく「特別適性診断」

可搬型事故防止機器

運転者講習会の講師派遣

事故防止メールマガジン配信

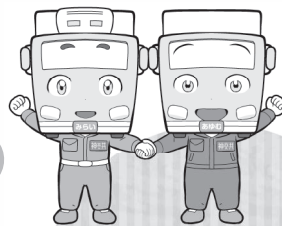

全国トラック交通共済協同組合連合会 (交協連)のCMが放映中!

日本テレビ系列  
サタデー  
毎週土曜日 6時30分  
〜7時00分頃放映

支え合う安心が、  
トラック運送を強くする。

支えつづける。走りつづける。  
全国 トラック交通共済

全国トラック交通共済協同組合連合会

お問い合わせは業務部契約課宛にご連絡をお願いします!!

TEL. 045-475-2007 / FAX. 045-475-2009 E-mail : keiyaku@shinkokyo.or.jp



神奈川県自動車交通共済協同組合

詳しくはこちらから



広告

信頼のネットワークで日本のハイウェイを結ぶ



# 宇佐美

いつでもどこでも、よりよい品をより安く、しかも確かな技術で。

**株式会社 東日本宇佐美 東京神奈川支店**

〒113-0033 東京都文京区本郷2-22-2 宇佐美第一本郷ビル5階  
TEL 03-6801-5242 FAX 03-6801-5230 URL <http://usami-net.com> 携帯URL <http://usami-net.com/keitai/>

広告

# YAKO

## WRECKER ROAD SERVICE

❖最高品質ロードサービス❖

——— 故障・事故 365日24時間出動 ———

- ☆普通車・中型～大型トラック・バス・トレーラー 対応可能
- ☆レッカー車・サービスカー 37台常時待機
- ☆日野自動車・いすゞ自動車・UDトラックス・三菱ふそう  
各保険・リース提携 JHRネットワークサービス株式会社加盟
- ☆首都高速道路・NEXCO東日本・各社協定 保険切替え可能

各営業所案内

- 本社(鶴見区)
- 横浜湾岸営業所(神奈川区)
- 東京支店(大田区新蒲田)
- 麻布営業所(港区三田)



**(有) 矢向自動車工業**

TEL (045) 581-2815

〒230-0001 横浜市鶴見区矢向1-5-39  
URL <http://www.carclap.co.jp>  
E-MAIL [yako@carclap.co.jp](mailto:yako@carclap.co.jp)



広告

**全国トラック事業グループ保険 (災害保障特約付団体定期保険)**

■問合せ先 総務部 経理課 TEL 045-471-5511



ご加入の際には、パンフレットにて  
詳細を必ずご確認ください。

2018年度  
給付実績

保険金・給付金	件数	金額
死亡保険金または 高度障害保険金	30件	67,700千円
障害給付金	2件	3,400千円
入院給付金	24件	約2,988千円



医師による診査はなく  
(簡単な告知のみ)  
加入申込み手続は  
簡単です!

広告

テレコムAIドライブレコーダーサポートプログラム <https://dr-license.jp/>

# Drライセンス NEW!

運転中のスマホ操作なども  
イベント撮影できる

## AIで運送事業者の交通事故削減をサポート。

### 最大48%の事故削減効果を実証

※10万走行kmあたりの事故発件数。また、効果は実証実験での参考値です。

トラック500台

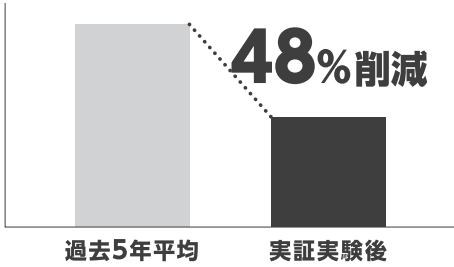

## Drライセンスとは?

Dr.ライセンスイメージキャラクター

AIの画像認識技術と危険検知アルゴリズムにより、脇見運転・一時停止違反・車間距離不足など今までのドライブレコーダーでは測定することが難しかった「軽度のリスク運転行動」についてAIが気づきを与え運転行動の改善へと導く交通事故削減支援サービスです。

今まで見過ごされていた「脇見」や「車間距離不足」などを確認することができます。



脇見



車間距離不足



一時不停止



速度超過



急加速



急減速



急ハンドル



前方衝突警報



車間距離警報

後付けできる衝突防止補助システム

## モービルアイの警告情報が事務所のデジタコ画面で確認できます。

# ヒヤリハット

- クラウド型運行支援サービスにより、モービルアイの警報、位置情報もリアルタイムに把握。
- 各種帳票を作成するツールとモービルアイが連携、効率的に運用可能。
- 安全運転指導を強力にサポート。







**Mobileye 570**

違反・ヒヤリハットの  
警報情報も事務所に  
タイムリーに通知します

速度超過にも対応した  
6つの警報で追突事故を防止



追突警報



低速時追突警報



車間警報



車線逸脱警報



歩行者警報

株式会社 **テレコム** 東京本社

〒143-0006東京都大田区平和島4-1-23 JSプロブレビル11階

●お電話でのお問い合わせは

**TEL:03-3762-5091**

●ホームページからのお問い合わせは <https://www.telcom-net.co.jp/contact.html>



広告

神奈川県トラック協会・全日本トラック協会 指定研修施設



総合交通安全センター

ドライビングアカデミー小田原

トラック協会指定研修

- ◆ 1日研修（1日間）
- ◆ 一般研修（2日間）
- ◆ 特別研修（3日間）

※いずれも安全教育訓練促進助成対象コースです。



国土交通省認定

運行管理者講習

- ◆ 一般講習・基礎講習…（貨物・旅客）

適性診断

- ◆ 初任診断、一般診断・適齢診断・特定診断 I

運行管理者講習日程

- ◆ 一般講習（貨物） 令和7年2月13日、3月20日

お申し込みは小田原ドライビングスクールHPからお願いします。

※上記以降の日程は順次小田原ドライビングスクールHPでお知らせします。

テールゲートリフター  
荷役作業特別講習

テールゲートリフターの操作に係る特別教育が義務化！

※ 講習日程等はドライビングアカデミー小田原HPでご確認ください。

（右のQRコードをご利用ください。）



運営 小田原ドライビングスクール

住所 小田原市運正寺540-2

☎ 0465-36-1215

FAX 0465-37-4603

ホームページURL

<http://odawara-ds.com/>



広告

神奈川県公安委員会指定

飛鳥 Driving College  
ドライビングカレッジ川崎



安全研修センター

ドライバーの育成(免許取得・初任診断)から運行管理者講習までワンストップ対応



国土交通省認定

適性診断

日曜・祝日の他、平日の夜も診断実施  
日々の業務に支障なく受診することが可能

- ・初任診断
- ・適齢診断
- ・特定診断 I
- ・一般診断



国土交通省認定

運行管理者講習

飛鳥ドライビングカレッジならではの交通心理士によるアドバイスを含めた講習内容

- ・貨物（基礎講習・一般講習）
- ・旅客（基礎講習・一般講習）



企業研修

交通心理士を中心とした講師陣が研修を担当  
各企業様のニーズに応えた研修を実施

- ・新入社員研修
- ・事故者向け再教育
- ・出張講義 等



ドライバー養成・育成

業務に必要な様々な車種をラインナップ  
企業様ごとに最適な免許取得スケジュールをご提案

- 普通・大型・大型特殊・けん引・普通二種・大型二種

お問い合わせはこちらまで

適性診断・運行管理者講習はWEBからご予約が可能です

安全研修センターWEBサイト

飛鳥ドライビングカレッジ川崎

〒210-0025 神奈川県川崎市川崎区下並木 97  
京浜急行本線・JR南武線 八丁駅より徒歩2分

安全研修センター直通

☎ 044-380-5510 FAX 044-380-6610

受付時間 9:00~20:00(日祝は17:30)  
定休日 月曜日



<https://aska-stc.co.jp/>



広告

# TOKYO GAS

## 天然ガストラックは物流の エネルギーセキュリティ向上と 大気環境改善を実現します。

石油系燃料に頼らない天然ガストラックは東日本大震災直後でも、  
大半が運行を停止することがありませんでした。

天然ガスの産地は世界中にあり、エネルギーセキュリティ性が  
高いことが特徴です。

さらに天然ガストラックはCO2やNOx、PMなどの排出量が少ない  
ため大気環境改善に貢献しています。



© 2013 ISUZU MOTORS LIMITED



東京ガス株式会社 企画部 NGV 事業グループ

〒105-8527 東京都港区海岸 1-5-20 TEL 03-5400-6774

<http://eee.tokyo-gas.co.jp/product/ngv>

# 神奈川県トラック協会 会員事業者様 限定

## 相模原サービスセンターでの適性診断 (初任診断・適齢診断)のご案内

### 【実施日及び開始時間】

2月の開催はありません。

3月19日(水) 10:00～ 12:00～ 14:00～ 計3回

- 受診手数料は神奈川県トラック協会からの助成があるため2,400円です。  
ただし、助成可能人数を超える場合、全額(4,800円)の負担となります。
- ご予約は実施月の最初の営業日にお電話にて承ります。(045-471-7401)
- なお、相模原サービスセンターへのお問い合わせはご遠慮ください。

## 適性診断貸出用機器のお知らせ

自社で  
いつでも!  
一般診断  
受診できます

好きな時間に  
受診できます



自動車事故  
減少に繋がります



### 《ご利用料金》

一般診断  
手数料

2,400円/人

運搬費用

お客様負担

機器ご利用  
料金

1,100円/日

### 《ご利用の流れ》

#### 1 ご利用契約

※ご利用前に、お貸しする機器の動作確認および取り扱い説明をさせていただきます。

#### 2 機器の搬送

#### 3 ご都合の良い時間に受診

#### 4 機器の返却

#### 5 受診料金等のご精算

※NASVAにて機器のご利用期間及び受診者数に応じた請求書を月ごとに発行いたします。  
※指定の期日までお支払いください。

独立行政法人 自動車事故対策機構 神奈川支所  
横浜市港北区新横浜 2-11-1 神奈川県トラック総合会館3階  
TEL 045-471-7401 FAX 045-471-7405

## 運行管理者等基礎講習・一般講習のご案内

○ご予約はインターネット（<https://k-yoyaku.nasva.go.jp/yoyaku-user>）からお願いいたします。携帯電話、スマートフォンからご予約いただけます。

携帯電話・スマートフォンの方はコチラ



### 基礎講習

開催日	会場	会場住所	予約開始日
2月5日(水)～2月7日(金)	かながわ労働プラザ	横浜市中区寿町1-4	11月1日(金)
※3月の実施予定はございません。※			

### 一般講習 ※会場名に（動画）と記載のものは録画映像により受講する動画視聴方式です。

開催日	会場	会場住所	予約開始日
2月26日(水)	厚木商工会議所	厚木市栄町1-16-15	11月1日(金)
3月5日(水)	神奈川県トラック総合会館	横浜市港北区新横浜2-11-1-7F	12月1日(日)
3月6日(木)	神奈川県トラック総合会館	横浜市港北区新横浜2-11-1-7F	12月1日(日)
3月12日(水)	かながわ労働プラザ	横浜市中区寿町1-4	12月1日(日)
3月13日(木)	かながわ労働プラザ	横浜市中区寿町1-4	12月1日(日)

### 支所内開催

開催日	会場	会場住所	予約開始日
月初を除く平日開業日 ※3月の実施予定なし※	NASVA 神奈川支所（動画）	横浜市港北区新横浜 2-11-1-3F	原則開催月 3カ月前より

※詳細についてはインターネット講習予約システムよりご確認ください。  
なお、お申し込みの際は業態（貨物・旅客）をお間違いのないようご注意ください。

#### 【お問合せ先】

独立行政法人 自動車事故対策機構 神奈川支所 指導講習担当  
横浜市港北区新横浜2-11-1 神奈川県トラック総合会館3階  
電話番号：045-471-7401

# 2025 今月の星占い

2月 ★ February



## おひつじ座

**Aries**  
3.21~4.19

牡羊座の2月は、自分の状況を客観的な視点で整理してみましょう。今すべきことや足りないことに気付かされるかもしれませんが、金運は悪くはないですが、物欲は抑えましょう。



## おうし座

**Taurus**  
4.20~5.20

牡牛座の2月は、人との縁が好調の時期になりそうです。周りとの関係は上手く築いておくようにしましょう。困っているときには、その分野に強い人物のサポートが期待できます。



## ふたご座

**Gemini**  
5.21~6.21

双子座の2月は、なにかと慌ただしさを感じてしまう時期のようです。優先度をしっかり付けておくようにしましょう。出会い運と勝負運はやや高めですが、金運は低調のようです。



## かに座

**Cancer**  
6.22~7.22

蟹座の2月は、大きな波はありませんが、小さなトラブルは複数ありそうな気配です。巻き込まれてしまった時は早急に対処し、改善するようにしましょう。金運は下降気味です。



## しし座

**Leo**  
7.23~8.22

獅子座の2月は、あきらめていた事や保留にしていたことに再チャレンジしてみましょう。真剣に取り組むアクションが運気を呼び込む事でしょう。対人運、金運は好調のようです。



## おとこ座

**Virgo**  
8.23~9.22

乙女座の2月は、いまひとつ集中できない期間になりそうです。スケジュールを管理して、着実にこなしていくようにしましょう。対人運は良いようで、新しい縁ができそうです。



## てんびん座

**Libra**  
9.23~10.23

天秤座の2月は、対人運の波が激しいようです。良い出会いも悪い出会いもあり、振り回されることになりそうです。適度な距離を保つと良いでしょう。金運は好調のようです。



## さそり座

**Scorpio**  
10.24~11.22

蠍座の2月は、新しい縁に期待の持てる月のようです。積極的に人が多く集まる場所へ出かけてみると良いでしょう。金運は低調の気配です。管理をしっかり、使い過ぎに注意。



## いて座

**Sagittarius**  
11.23~12.21

射手座の2月は、冷静な判断力、決断力が求められそうです。即断ができない場合は、立ち止まって考え直しましょう。金運は順調のようです。家具などの大きな買い物は吉。



## やぎ座

**Capricorn**  
12.22~1.19

山羊座の2月は、全体運はやや下降しそうな運気をしていますが、人間関係は仕事や趣味の面で良い出会いに期待が持てます。金運も悪くはなく、勝負強さを発揮できるでしょう。



## みずがめ座

**Aquarius**  
1.20~2.18

水瓶座の2月は、気の休まるタイミングが少なく、精神的にややつらさを感じてしまいそうです。独りの時間を持つようにしましょう。対人運、金運はやや下降気味のようです。



## うお座

**Pisces**  
2.19~3.20

魚座の2月は、解決を焦らず、最後まであきらめないことが肝心でしょう。全体的に好調な運気をしているようで、最後はプラスで終わるような良い風が吹くようです。金運は良好。

神奈川トラック時報 第787号 令和7年2月1日

- 発行所 一般社団法人 神奈川県トラック協会 〒222-8510 横浜市港北区新横浜2-11-1 TEL.045(471)5511 FAX.045(471)9055
- 編集発行人 広報委員長 伊藤保義
- 編集委員 秋元伸介、大門ヒロ子、茅野宏行、柏倉恵太、有安俊哉、小泉恵子、村石久美
- 購読料1部 100円(本紙の購読料は月会費に含まれております)



～ (一社) 神奈川県トラック協会からのお知らせ ～

# 各種助成事業の申請はお済みですか？

今年度も各種助成事業を実施しておりますが、令和7年2月28日(金)にて受付が終了となる事業(一部対象外有)は下記の通りとなっております。まだ助成申請をされてない方はお早めにご申請をお願いいたします。なお、予算枠に達した場合は予告なく受付が終了いたしますので、必ず予算執行状況についてホームページにて確認してください。

※詳しくは、神ト協ホームページのトップページ (<https://www.kta.or.jp/>) より、『助成事業・執行状況』をご覧ください。

また、各種助成事業の詳細につきましては、「令和6年度 各種助成事業のご案内」冊子または、神ト協ホームページよりご確認ください。

	助成事業名	予算執行率(1月24日現在)
令和7年 2月28日(金)まで  但し、予算枠に 達した時点で 予告なく終了 いたします	安全機器等導入促進助成事業	69%
	ドライバー等安全教育訓練促進助成事業	43%
	グリーン経営認証制度促進助成事業	79%
	アイドリングストップ支援機器等導入促進助成事業(括弧内は全ト協予算分)	44%(34%)
	運転者健康診断受診促進助成事業	74%
	脳ドック受診促進助成事業	90%
	免許・資格取得費用助成事業【大型・中型・準中型・けん引免許・フォークリフト・特例】	85%
	信用保証料助成事業	38%
	働きやすい職場認証制度取得促進助成事業	0%
	テールゲートリフター特別教育インストラクター養成講座受講促進助成事業	21%

【お問合せ】 (一社) 神奈川県トラック協会 事業部  
電話 045-471-8882

※本紙には重要な項目が含まれておりますので、社内回覧などをお願いいたします。

回覧										
----	--	--	--	--	--	--	--	--	--	--



※植物油インキマークは印刷インキ工業連合会が定めた、植物油を使用してNL規制に準拠した印刷インキに表示できるマークです。  
※この製品は、適切に管理されたFSC®認証林、再生資源およびその他の管理された供給源からの原材料で作られています。