

神奈川



トラック時報

7

VOL.780
2024 July

パソコン・スマホ版へ
簡単アクセス!



神ト協会員専用ページのパスワード
有効期限 6 / 16 ~ 7 / 15 まで **7642** です。
7 / 16 ~ 8 / 15 まで **8756** です。

《July Photo》
神奈川県 湯河原海水浴場

TOPICS

- ◆第38回交通安全こどもショー
- ◆通常総会・緊急事故防止決起大会が開催されました
- ◆神奈川県トラック協会が「物流の2024年問題」に関する意識調査を実施



一般社団法人
神奈川県トラック協会

CONTENTS

TOPICS

- 1 第38回交通安全こどもショー
- 3 通常総会・緊急事故防止決起大会が開催されました
- 6 神奈川県トラック協会が「物流の2024年問題」に関する意識調査を実施
- 10 令和6年度 神奈川県トラック協会 会長表彰式が開催されました
- 11 令和6年 陸運関係功労者表彰(神奈川運輸支局長)の表彰式が開催されました
- 令和6年 陸運関係功労者表彰(関東運輸局長)の表彰式が開催されました
- 12 正副会長等の新執行部
- 13 過労死等防止対策セミナーが開催されました
／【新しい「運行管理規程」の販売開始いたします】

Information

- 14 令和6年 陸運関係従事者表彰候補者推薦について関東運輸局長・神奈川運輸支局長表彰
- 15 全ト協 優秀運転者顕章(金・銀)候補者の推薦について
- 16 第56回 全国トラックドライバーコンテスト神奈川県大会出場者募集
目指せ！日本一のプロドライバー
- 18 運行管理者試験受験対策セミナーのご案内
- 20 「標準的な運賃」等相談窓口について
- 21 燃料価格高騰対策セミナー開催のご案内
- 22 「健診後のフォローアップセミナー」・「健康相談窓口」開催のご案内
- 23 熱中症対策セミナー動画配信のご案内
- 24 令和6年度睡眠時無呼吸症候群(SAS)対策セミナー開催のご案内
- 25 自動車運送事業の運行管理者表彰・整備管理者表彰の推薦について
- 26 適性診断(初任・適齢)受診料助成のお知らせ
- 28 可搬型運転操作検査器(アクセスチェッカー・ミニ)貸出のご案内
- 29 貨物自動車運転手の合同面接会のご案内(10月開催分)
- 30 ご確認ください！！
- 31 タイヤゲージ使用モニター募集のお知らせ
- 32 働き方改革への取組に神奈川県トラック協会HPをご利用ください
- 33 予約制による健康診断の開催予定表(8月・9月)
- 34 令和6年度改善基準告示解説セミナーの開催について
- 35 無料法律相談のお知らせ
／全日本トラック協会「同一労働同一賃金WEBセミナー」のお知らせ

総合安全プラン2025

- 36 運転者スキルアップ講習開催のお知らせ(Gマーク加点対象)
- 37 初任運転者安全教育講習開催のお知らせ
- 38 ドライバー向けエコドライブ講習会開催のご案内(Gマーク加点対象)
- 40 初任運転者法定15時間オンラインセミナーのご案内

適正化だより

- 41 2024年度「安全性評価事業」窓口受付会場
- 42 巡回指導項目【自主点検チェックシート】を活用してください！
- 43 安全性評価事業(Gマーク)認定事業所を訪問しました！
- 44 適正化巡回指導報告 令和6年2月分

ブロックだより

- 45 【川崎ブロック】第2回ブロック運営会議を開催しました。
／【横浜ブロック】令和6年度 第1回 ブロック運営会議を開催しました
- 46 【横浜ブロック】令和7年度横浜市予算要望ヒアリングを行いました

青年部会だより

- 47 第1回全体会議を開催しました
- 48 (一社)神奈川県トラック協会青年部会入会のご案内

NEWS BOX

- 49 今後の主な会議・行事予定／新規入会／県内の交通事故／交通事故死者数ワースト3
／一般貨物自動車運送事業用車両(トレーラーを除く)の推移
- 50 ラッピングトラックの協力事業者募集！／もってけカナちゃん／月間ベストセラーズ

神貨協連情報

- 51 熱中症対策商品特価販売のご案内

陸災防情報

- 52 陸災防神奈川県支部 令和6年度通常総会が開催されました
- 54 フォークリフト講習等 資格取得のご案内(令和6年7月～9月)
- 55 【陸災防会員事業場向けサービス】中小規模事業場個別サポート事業ご活用ください！

広告

- 56 神奈川県自動車交通共済協同組合

一般社団法人 神奈川県トラック協会主催

今回も楽しい公演をお届けします!

1600名ご招待!

第38回

交通安全こどもショー

参加無料

神奈川県民ホール (大ホール)

9月15日 (日)

12:00開場 13:00開演

※11:30~チケットの引換えを行います。

交通

JR「関内駅」、「石川町駅」、横浜市営地下鉄「関内駅」より徒歩15分。

みなとみらい線「元町・中華街駅」より徒歩10分。

※電車・バス等の公共輸送機関をご利用ください。

NHK Eテレで大人気のワンワンが登場!

ワンワンとあそぼろショー



©NHK・NED

うたのお姉さん
太田めぐみ
さん



あそび歌ライブ

みんなであそび歌を
楽しもう!



あそび歌作家・
シンガーソングライター

すずき つばさ

鈴木翼
さん

NHKBSプレミアム、BSフジなどのTV番組に出演。執筆活動や各地の講演、TVやCM楽曲も手掛け、あそび歌作家として幅広く活動中。大阪芸術大学短期大学部保育学科客員教授。

同時開催

「トラックの日」イベント

10月9日はトラックの日

「夢を運ぶトラックデザインコンテスト」作品展、
ワークショップなど

時間/11:30~

ご来場のお子様全員に
オリジナルチョコQ
プレゼント!!

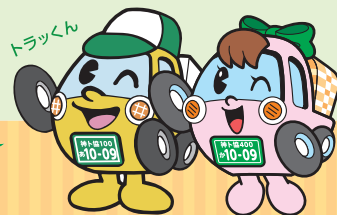

神奈川県トラック協会オリジナルキャラクター

参加お申込み方法 (WEBのみ)

★応募め切り 2024年7月31日(水)

サイトフォームから応募すると、折り返し招待メールが届きます!
詳しくはイベントサイトか、招待メールをご確認ください。

<https://lien-web.net/9-15kodomoshow-member>

こちらの招待
フォームから▶
ご応募ください。



主催



一般社団法人 神奈川県トラック協会

☎045-471-5511 <https://www.kta.or.jp>

■後援/神奈川県・横浜市道路局・神奈川県警察・関東運輸局神奈川運輸支局・神奈川県高速道路交通安全連絡協議会 ■協賛/(一社)神奈川県自動車会議所



通常総会・緊急事故防止決起大会が開催されました



決議文(案)

トラック運送事業は、物流サプライチェーンの一翼を担い、近年、日々の国民生活や産業活動に、また災害等における緊急物資輸送に必要不可欠な社会インフラとの認識が定着してきている。

そうした中、今年に入り、事業用トラックが第一当事者となる重大事故が相次いで発生し、国民の生命・財産への重大な損害を生じさせたことは、これまで培ってきたエッセンシャル事業としての社会的信頼が一気に損なわれてしまう恐れがある。

我々トラック運送事業者は、このことを真剣に受け止め、交通事故の再発防止に取り組むことが、社会に対する信頼の確保につながることを、あらためて認識しなければならない。

これらを踏まえ、我々神奈川県トラック協会に集う事業者は、自らこうした悲惨な事故を惹起しないよう、左記事項を遵守し、当協会の「総合安全プラン2025」の目標達成に向け、一丸となって取り組むことを決議する。

- 一、無理な運行による過労運転の防止や、車両の点検・整備の確実な実施など、関係法令の遵守を徹底すること。
- 一、速度規制の遵守、適切な車間距離の確保など、運転者への安全運転教育を徹底すること。
- 一、点呼時の体調確認、健康診断結果の活用など、運転者の健康に起因する交通事故の防止を徹底すること。

令和六年六月七日

一般社団法人 神奈川県トラック協会

6月7日(金)、横浜ベイシェラトンホテル&タワーズにおいて、173社の会員事業者の参加の下、第51回通常総会が開催されました。

総会に先立ち、事業用トラックが第一当事者となる重大な交通死亡事故が相次いで発生している状況を鑑み、『緊急事故防止決起大会』が開催されました。重大交通事故の再発防止にむけ、三原副会長より大会決議文が読み上げられた後、拍手を以て参加者より採択されました。

次いで、吉田会長より「トラック運送業界の社会的地位の向上を始め、適正運賃収受等は安全を担保に初めて成り立つものである。会員事業者の皆様には、日々、ドライバーの方々に声掛けをすることで安全運行に繋がるので、安全に対する意識を改めて持っていただきたい」との挨拶がされました。



挨拶をする吉田会長

その後、「令和5年度事業報告・補正収支予算の件」、「令和5年度公益目的支出計画実施報告の件」、「令和6年度事業計画及び収支予算の内容報告の件」について報告。議案である「令和5年4月1日から令和6年3月31日までの計算書類の承認の件」、「理事63名選任の件」、「監事3名選任の件」について審議され、満場一致で承認可決されました。

続いて、神奈川県トラック政治連盟並びに神ト協政策研究会定時総会が開催され、「令和5年度事業報告(案)及び収支決算(案)の承認について」、「令和6年度事業計画(案)及び収支予算(案)の承認について」が審議され、満場一致で承認可決されました。

議案審議終了後、臨席された関東運輸局・神奈川県・神奈川県労働局・神奈川県警察本部の御来賓の皆様が紹介されました。

その後慶祝金贈呈及び功労者表彰が行われ、令和6年春の褒章により黄綬褒章を受章された山一産業(株)山下会長に慶祝金が贈呈され、併せて任期満了により退任された役員の方々に対し、感謝状と記念品が贈呈さ

れました。

次いで、来賓祝辞として関東運輸局勝山局長より、「本年4月より時間外労働の上限規制が始まった所であるが、その実現には関係者の皆様の理解と協力が必要である。『物流革新に向けた政策パッケージ』に則った取組みとしてのトラックGメンによる荷主等への監視体制の強化、新たなトラックの標準的な運賃の告示、標準貨物自動車運送約款の改正、下請け手数料が導入された。当局として本省と連携して取組んで参りたい」との祝辞が述べられました。

続いて、神奈川県産業労働局中小企業部 和泉部長より、「神奈川県内の産業と経済を支えるトラック運送業界に対し、厚く御礼申し上げる。貴業界には、能登半島地震に際する緊急物資輸送や県が主催する防災訓練等と日頃より多大な協力をいただいているものである。本県としても物価高騰や人手不足、トラック運送業界における2024年問題への対応を図るため様々な施策を講じている。貨物運送事業者への燃料価格高騰に対する支援金を始め、事業協同組合物流効率化対応費補助金の実施、中小企業制度融資や各種経営相談等が挙げられる。「あたりまえを、止めるな」のスローガンの下、消費者に荷物を届けるとの使命感を持ち引き続き尽力いただきたい」との祝辞が述べられました。

続いて、神奈川労働局 藤枝局長より、「当局では、全ての労働者が生き生きと働ける社会を目指し、行政運営方針を策定し、賃金引上げに向けた支援と非正規雇用労働者の処遇改善、リ・スキリングの推進と人材確保の支援、多様な人材の活躍と魅力ある職場づくりといった重点施策を掲げ、ハローワークにおける人材確保対策コーナーの設置、時間外労働の上限規制、改正改善基準告示、荷主都合による長時間の荷待ち問題等について関係機関と連携し取組んでいる所である。労災事故数は減少に転じているものの、依然として墜落・転落事故の件数が多く、テールゲートリフターを使用した荷を積み卸す作業員に対して特別教育が義務化される等の動きがあるが、引き続きご理解・ご協力を賜りたい」との祝辞が述べられました。

最後に、神奈川県警察本部交通部 倉林部長より、「トラック協会の皆様においては、平素より交通安全教室やノベルティの配布を通じ、交通安全活動を積極的に展開されていることに厚く御礼申し上げます。本年の県内の事故件数は、統計上、二番目に少ない状況であるが、全国的には上位であることに変わりはない。事業用貨物自動車当事者となる事故事例としては、追突事故や右左折時の歩行者との接触事故が多数を占め



関東運輸局
勝山局長



神奈川県
和泉中小企業部長



神奈川労働局
藤枝局長



神奈川県警察本部
倉林交通部長



高橋副会長
(川崎ブロック長)



高橋副会長
(相模原ブロック長)



柳瀬支局長



藤木副会長
(横浜ブロック長)

ている。トラックドライバーの方々に改めて注意喚起をいただきたい。エッセンシャルワーカーとしての貴業界の活動を後押しするためにも、荷物の集配時の駐車規制の見直しに努めて参りたい」との祝辞が述べられました。

その後、高橋浩治副会長より挨拶がなされ、通常総会は閉会しました。

総会終了後、懇親会は高橋英樹副会長の挨拶により開会され、神奈川運輸支局 柳瀬支局長より、乾杯の挨拶がなされました。

最後に、藤木副会長の中締めにより、閉会されました。

なお、総会終了後に開催されました第2回理事会の中で、理事の互選により協会長には吉田修一氏、副会長には藤木幸二氏、高橋浩治氏、飯沼健史氏、大竹浩氏、金谷智司氏、東海林憲彦氏が再選、新たに高橋英樹氏が就任されました。

員外理事では、専務理事の石橋廣氏が退任し新たに永島和弘氏が就任、寺崎慎一氏、会田修氏は常務理事に再任されました。

当総会にて承認された理事及び監事は次の通りとなります。



新正副会長

理事（敬称略）

<川崎ブロック>

秋元伸介（秋元運輸倉庫株）、山中信己（有山中運送）、齋藤邦治（秀和運輸株）鈴木雄三（三共陸上輸送株）、高梨信広（高梨運送株）、高橋浩治（川崎運送株）、横山憲二（株横山運輸）

<横浜ブロック>

阿部誠一郎（丸五運輸株）、阿部元治（株阿部興業）、飯沼健史（富国運輸株）、木村亮一（長村運輸株）、伊藤保義（内外液輸株）、稲葉武久（稲葉産業株）、岩橋雅一（株イワハシエクスプレス）、梅沢隆之（株グローバルテクノス）、岡田純子（株神港商会）、置田圭三（置田運輸株）、小澤正男（株パイプライン運輸）、茅野宏行（株鶴見サービス）、菊地文明（株京浜トレーディング）、小山政之（京浜興産株）、東海林憲彦（萬運輸株）、鈴木浩之（株鈴三興業）、峯茂樹（株日新）、徳橋三郎（互興運輸株）、本多義太郎（丸全昭和運輸株）、野村栄藏（株不二運輸倉庫）、藤木幸二（藤木陸運株）、不動田昌弘（株不動田運輸）、結城恵美（有結城商事輸送）、望月誠（望月運輸株）、清野由美（神奈川流通センター株）、佐佐木陽太（株弥生京極社）

<相模原ブロック>

吉田修一（株相模運輸）、内村淳也（有ピュアコーポレーション）、新井康裕（株上溝運送）、高橋英樹（サガミ急送株）、柴崎慎二（株都市貨物輸送）

<県南ブロック>

大竹浩（丸進興業運輸株）、川延克己（有丸真運輸）、立川明彦（株山立水産運輸）、小田明央（日神機工株）、倉吉裕介（株倉吉運輸）、鈴木信一（鈴信運送株）

<県央ブロック>

金谷智司（株金谷商運）、小瀬村尚志（神農流通株）、関根輝空（株まるだい運輸倉庫）、新村千成（ロジフォワード株）、後藤直樹（協和興運株）、江藤博一（丸島運輸株）、大塚信一（大塚運輸株）、大門ヒロ子（大光運輸有）、大塚淳（光運送株）、山口拓示（有東西運輸）、鈴木紀夫（株上神谷運送厚木）、宇田川努（海老名産業株）、佐藤嘉則（有ネクスト・ワン）、梶谷美雄（梶谷産業株）、伊澤文孝（横浜低温流通株）、赤澤友保（株RTカンパニー）

<員外>

永島和弘、寺崎慎一、会田修

監事（敬称略）

東順治（日本通運株横浜支店）、石井敦子（昭和運輸倉庫株）、三原輝美（有三原運輸商事）

神ト協 HP 会員サイトより、当日の議事録が閲覧できます。
(<https://www.kta.or.jp/member/index.html>)





「2024年問題」に関する意識調査を実施しました。

■問合せ先 総務部 総務広報課 TEL 045-471-5511

神奈川県内の一般消費者3,000人及び運送関係者1,035人を対象に「物流の2024年問題」に関するアンケートを実施し、6月25日にプレスリリース（報道発表）を行いました。ご協力頂きました皆様ありがとうございました。

また、プレスリリース内容につきましては、神ト協ホームページに掲載するとともに、インターネット広告を行っております。

このプレスリリースを機に、運送関係者のみならず一般消費者の皆様とともに物流の未来についてこれから考えていければ幸いです。

PRESS RELEASE
報道関係者各位

2024年6月25日



「2024年問題」に対する運送関係者と一般消費者の意識・理解に大きな差が！？

神奈川県トラック協会が

「物流の2024年問題」に関する意識調査を実施

神奈川県の20代一般消費者の約2人に1人が「物流の2024年問題」を知らないことが明らかに
トラックドライバーからは「運ぶ以外の仕事」の改善を求める声も

一般社団法人神奈川県トラック協会は、神奈川県の運送関係者 1,035人および神奈川県の一般消費者3,000人を対象に「物流の2024年問題」に関する意識調査を実施いたしました。調査の結果、「物流の2024年問題」について、神奈川県の運送関係者の約85%は内容まで理解している一方で、神奈川県の一般消費者の約3人に1人が「名称も知らない」ということが分かりました。また、運送関係者は再配達の有料化を求める一方で、一般消費者の約3人に1人は「有料化は考えられない」と回答。運送関係者と一般消費者の間で「物流の2024年問題」に対する理解や意識の差があることが明らかになりました。

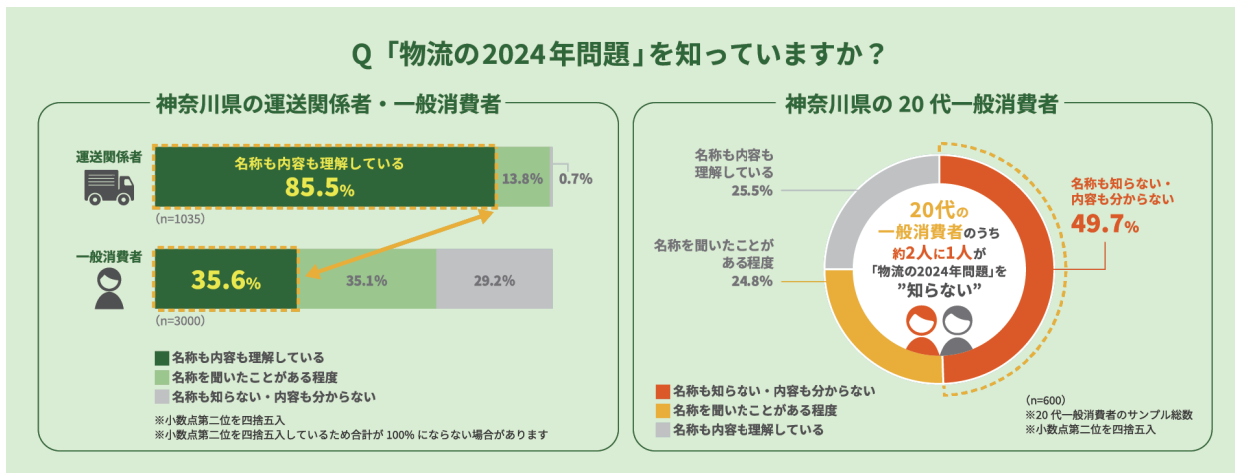

神奈川県トラック協会特設サイト：<https://www.kta.or.jp/pub/project2024/01/>

「物流の2024年問題に関する意識調査」トピックス

① 「物流の2024年問題」を理解している一般消費者の割合は運送関係者の半分以下という結果に

「物流の2024年問題」について運送関係者の85.5%が「名称も内容も理解している」と回答する一方で、一般消費者で「名称も内容も理解している」と答えた人の割合は全体の35.6%となり、運送関係者の半分以下の割合に。一般消費者の中でも、特に20代一般消費者の約2人に1人が「名称も知らない・内容も分からない」と回答。運送関係者と一般消費者で意識の差が見られました。

② 運送関係者が「再配達の有料化」への理解を求めるも、一般消費者の約3人に1人が「考えられない」と回答

昨今、「物流の2024年問題」の対応策として、再配達を削減するなど効率的な運送に向けた機運が高まっています。本調査では、運送関係者から「再配達の有料化」への理解を求める声があがる一方で、一般消費者の約3人に1人が再配達の有料化について「考えられない」と回答し、運送関係者と一般消費者の意識にギャップがあることが明らかになりました。

③ 運送関係者からは「運賃・送料の見直し」や「トラックドライバーの待遇改善」を求める声か

運送関係者の約7割が、「物流の2024年問題」を解決するためには「荷物を運ぶ適正な運賃や送料の値上げに理解を示す」、「トラックドライバーの待遇を改善する」ことが必要と回答しました。

④ 運送関係者の「運ぶ以外の仕事」とは。1日平均「2時間以上」の荷待ち時間も！？

トラックドライバーの運送以外の付帯作業である「運ぶ以外の仕事」も問題視されています。運送関係者からは「予定外の待機や商品の持ち帰りなど発荷主・着荷主都合により拘束時間が増えてしまっている」など、「運ぶ以外の仕事」に関して改善を求める声が多く寄せられました。

調査結果詳細

① 「物流の2024年問題」を理解している一般消費者の割合は運送関係者の半分以下という結果に

「物流の2024年問題」について尋ねたところ、一般消費者の35.6%が「名称も内容も理解している」、29.2%が「名称も知らない・内容も分からない」と回答し、約3人に1人が「物流の2024年問題」について理解できていないことが分かりました。また、一般消費者の中でも20代一般消費者の約2人に1人が「名称も知らない・内容も分からない」と回答し、特に若年層の「物流の2024年問題」への理解が低い結果となりました。

一方で、運送関係者の85.5%が「名称も内容も理解している」と回答し、「名称も知らない・内容も分からない」と回答した人は0.7%と、運送関係者のほとんどが「物流の2024年問題」を理解。運送関係者と一般消費者の間で理解の差が生じていることが分かりました。

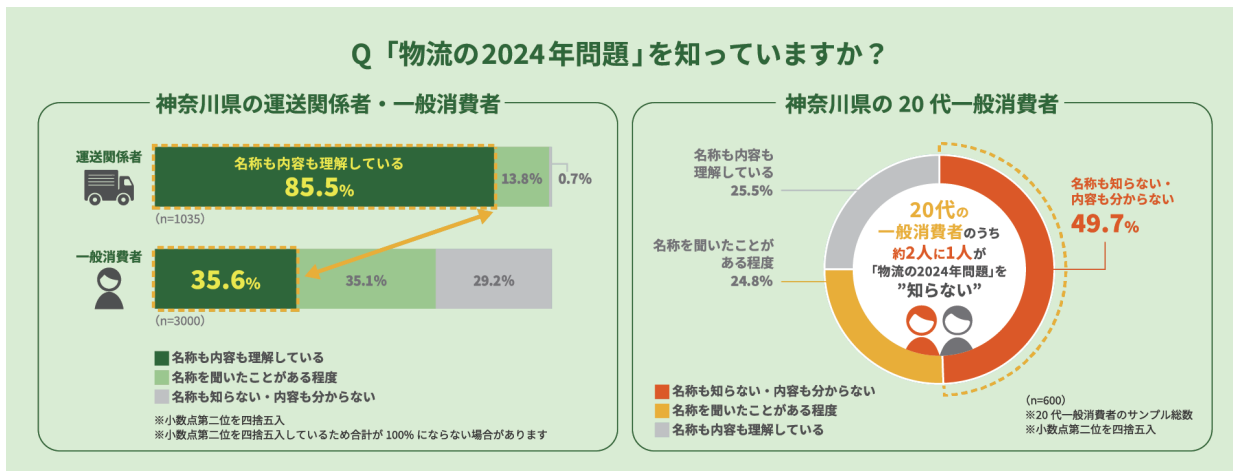

② 運送関係者が「再配達の有料化」への理解を求め、一般消費者の約3人に1人が「考えられない」と回答

昨今、「物流の2024年問題」への対応策として、再配道を削減するなど効率的な運送に向けた機運が高まっています。本調査では、運送関係者から「再配達の有料化」への理解を求め、一般消費者の約3人に1人が再配達の有料化について「追加で支払うことはできない・考えられない」と回答し、運送関係者と一般消費者の意識にギャップがあることが明らかになりました。

運送関係者からは、（仮に宅配の場合）「再配達を希望する方に対しては2回分の運賃として1,000円以上は負担してほしい」、「置き配ができる施設を充実させたり、不在の場合は受け取る側が自ら引き取りに来る制度を導入してほしい」など、有料化やトラックドライバーの負担を軽減するための対応策を求める声が多くあがりました。

Q 再配達が有料になった場合、適正だと思う金額（1配送あたり）はいくらですか？

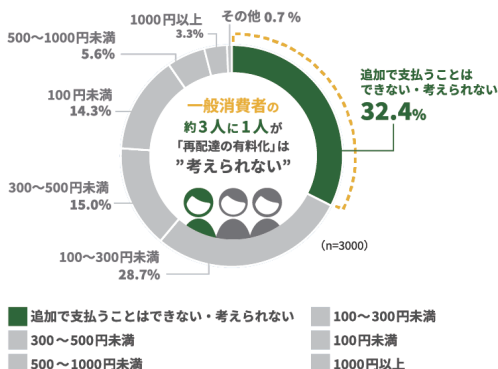

〈運送関係者の声〉

- 再配達を希望する方に対しては2回分の運賃として1,000円以上は負担してほしい。
- 置き配ができる施設を充実させたり、不在の場合は受け取る側が自ら引き取りに来る制度を導入してほしい。
- 不在による再配達は無駄な時間を感じる。再配達手数料を取るなどで対策してほしい。
- 再配達を減らすために置き配や時間帯指定を配達前に指定できるようにしてほしい。

③ 運送関係者からは「運賃・送料の見直し」や「トラックドライバーの待遇改善」を求める声

「物流の2024年問題」や、その一因とも言えるトラックドライバー不足を解決するために必要だと思うことについて運送関係者に尋ねると、「荷物を運ぶ適正な運賃や送料の値上げに理解を示す（71.2%）」、「トラックドライバーの待遇を改善する（71.1%）」という回答が上位に入りました。具体的には、「ドライバーの賃金面での待遇と待機時間の問題を改善しないと、これから先さらに人手不足になっていくと思う」「輸送会社だけでは解決できないので、荷主も理解して待機時間の削減や運賃値上げを積極的に協力してほしい」など、トラックドライバーの人手不足を懸念する声や荷主に改善を求める声が多く寄せられました。

Q 「物流の2024年問題」を解決するために必要だと思うことは？

〈運送関係者の回答〉

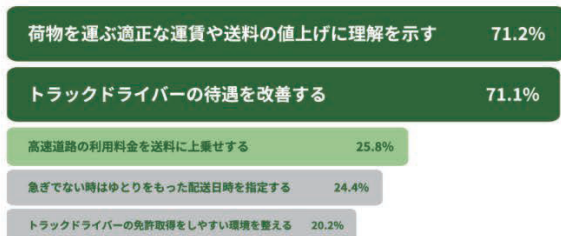

(n=1035) 複数回答あり
※小数点第二位を四捨五入

〈運送関係者の声〉

- ドライバーの賃金面での待遇と待機時間の問題を改善しないと、これから先さらに人手不足になっていくと思う。
- 拘束時間を単純に短縮しても低運賃だと待遇面に問題が出てドライバーが集まらない。
- 輸送会社だけでは解決できないので、荷主も理解して待機時間の削減や運賃値上げを積極的に協力してほしい。

④ 運送関係者の「運ぶ以外の仕事」とは。1日平均「2時間以上」の荷待ち時間も！？

「物流の2024年問題」の課題のひとつとして、トラックドライバーの運送以外の付随作業である「運ぶ以外の仕事」も問題視されています。「運ぶ以外の仕事」には、下記のグラフにある通り、「手作業での積み込み・取卸し」、「荷物を定刻に届けるための長時間待機」など様々な仕事があります。

中でも、指定された時間から積み込み・取卸しをはじめるまでの「1日の平均荷待ち時間」に関しては、運送関係者の約15%が「2時間以上」と回答。また、トラックドライバーの「運ぶ以外の仕事」に関して、一般消費者の半数近くが認知していないことが明らかになりました。

これらのトラックドライバーの実態について、運送関係者からは「法改正によってトラックドライバーの労働時間に上限が課されているが、予定外の待機や商品の持ち帰りなど発荷主・着荷主都合により拘束時間が増えてしまっている」など、改善を求める声が多く寄せられました。

また「拘束時間の規制が厳しくなったことに伴い、1日に走行できる時間も限られるため、高速道路の利用は必須、高速料金の負担を発注者負担（荷主負担）にしてほしい」などの声も見受けられました。

あたりまえになっている商習慣を見直し、荷主も一般消費者も意識や行動を変えることで問題解決に繋げる必要があります。

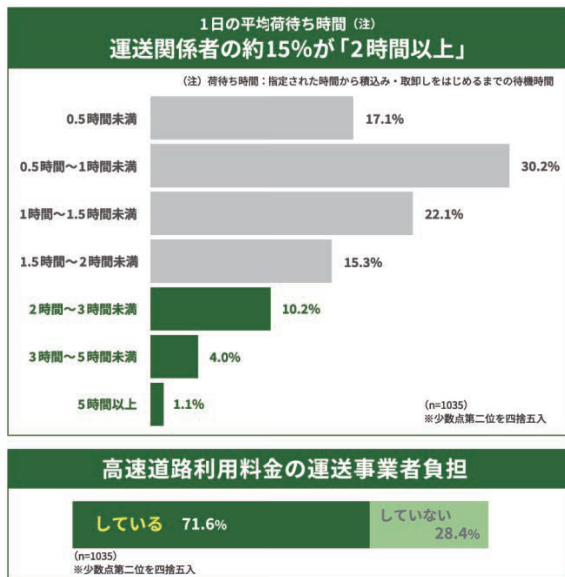
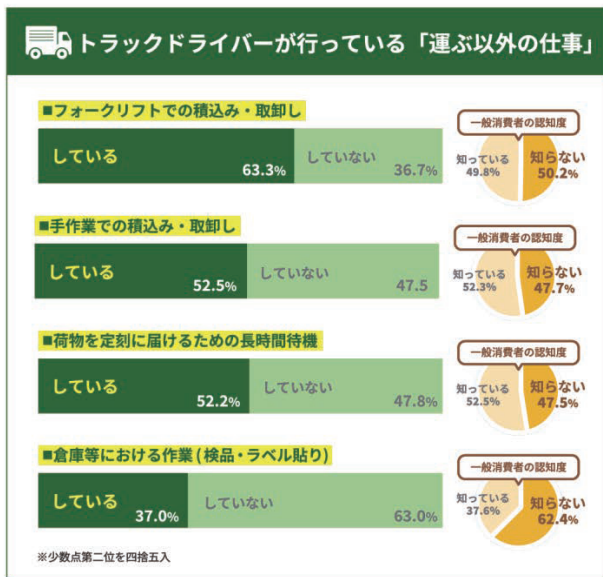

< 調査概要 >
 調査地域：神奈川県
 対象者条件（サンプル数）：運送関係者 1,035人、20～69歳の一般消費者 3,000人
 調査手法：インターネットアンケート調査
 調査期間：運送関係者 2024年4月16日（火）～5月16日（木）
 一般消費者 2024年4月19日（金）～4月23日（火）

※このリリースでは、文章の分かりやすさを重視し、名称及びテキストの表記を変更しているところがあります。

監修者コメント

2024年4月1日、ついにトラックドライバーたちにも「働き方改革関連法」が施行されました。ニュースでよく聞く「物流の2024年問題」の源流はこの「働き方改革」にあります。言わずもがな、その改革は「トラックドライバー」のためのものではなく、国も荷主も消費者も「荷物」の心配ばかりしているように感じます。

目に見えにくく、カタチにも残らない「運ぶ仕事」。そのため、企業間輸送の荷主にも、宅配サービスを受ける消費者にも「運んでもらって当たり前」「輸送におカネをかけるのは馬鹿らしい」という意識が定着し、結果的に「送料無料」という言葉に違和感をもたない社会になってしまったのではないのでしょうか。

誰かが犠牲になるサービスは、もはやサービスではありません。今回のアンケート調査では、世間と現場の意識的なギャップが可視化されたように思います。今顔を上げて目に映るほぼすべてのモノが1度はトラックに載ってきているもの。理解や許容は、そんな気づきや知ることから始まります。

物流の2024年問題は、施行日がゴールなのではなく「スタート」です。今回の調査が、少しでもドライバーの状況を把握してもらえれば幸いです。

フリーライター/元トラックドライバー
橋本愛喜さん



TOPICS 03

令和6年度 神奈川県トラック協会 会長表彰式が 開催されました

6月21日(金)11時より、トラック総合会館7F大研修室において、令和6年度の神ト協会長表彰式並びに“安全性評価事業”長期認定事業所顕彰、全ト協表彰規程による表彰及び“正しい運転・明るい輸送運動”表彰の伝達式が開催されました。



式辞を述べる吉田会長

この神ト協会長表彰は、各種表彰制度の中で皆様方に最初にお取りいただきたい表彰となっており、長年に亘り業務に精励し、事業の発展に寄与し、その功績が顕著な方に贈られるもので、今年は役員8社9名、従業員・運転者31社89名が栄えある表彰を受けられ、受賞者を代表して小山田運輸(株)小山田宗弘氏が謝辞を述べられました。



謝辞を述べる小山田氏

また、“安全性評価事業”長期認定事業所顕彰は「安全性優良事業所」として、本年度で認定継続10年目を迎える59社98事業所を長期認定事業所として神奈川県貨物自動車運送適正化事業実施機関本部長より顕彰しました。

続いて行われた全ト協表彰規程による表彰では従



“安全性評価事業”長期認定事業所顕彰

業員・運転者6社26名と“正しい運転・明るい輸送運動”表彰については8事業所がそれぞれ伝達されました。

当日は、ご来賓として柳瀬神奈川運輸支局長、森下首席運輸企画専門官のご臨席をいただき、柳瀬支局長より祝辞を頂戴しました。



祝辞を述べられる柳瀬神奈川運輸支局長



閉会挨拶をする大竹副会長

TOPICS 04

令和6年 陸運関係功労者表彰 (神奈川運輸支局長) の表彰式が開催されました

陸運関係功労者の神奈川運輸支局長の表彰式が6月5日(水)14時より、神奈川県自動車会議所会議室(横浜市都筑区池辺町)において開催されました。

この表彰は、陸運事業の役員であって、当該事業の発展に寄与し公共の福祉の増進に貢献し、その功績が顕著な年齢50歳以上で役員歴が15年以上の方を対象に行われるもので、当協会からは、5名が功績を認められ、栄えある表彰を受賞されました。



受賞者名	会社名
有賀 宏一	(株)大三ロジテック
有田 浩之	八洲フォワーディング(株)
栗田 直人	真栄運輸(株)
鈴木 紀夫	(株)上神谷運送厚木
中里 稔	(株)中里実業

(敬称略・受賞者50音順)

TOPICS 05

令和6年 陸運関係功労者表彰 (関東運輸局長) の表彰式が開催されました

陸運関係功労者の関東運輸局長の表彰式が6月21日(金)14時より、横浜市開港記念会館において開催されました。

この表彰は、陸運事業の役員であって、運輸支局長表彰を受け、功績が顕著な年齢53歳以上で役員歴が18年以上の方を対象に行われるもので、当協会からは、4名が功績を認められ、栄えある表彰を受賞されました。誠におめでとうございます。



受賞者名	会社名
秋元 伸介	秋元運輸倉庫(株)
沖島由二郎	川崎北部市場運送サービス(株)
川延 克己	(有)丸真運輸
松本 隆利	(株)松本陸送

(敬称略・受賞者50音順)



正副会長等の新執行部

(敬称略)



会 長
吉田 修一



副会長
(横浜ブロック長)
藤木 幸二



副会長
(川崎ブロック長)
高橋 浩治



副会長
(県南ブロック長)
大竹 浩



副会長
飯沼 健史



副会長
(県央ブロック長)
金谷 智司



副会長
東海林 憲彦



副会長
(相模原ブロック長)
高橋 英樹



監 事
東 順治



監 事
石井 敦子



監 事
三原 輝美

員外理事

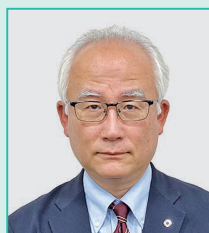

専務理事
永島 和弘



常務理事
寺崎 慎一



常務理事
会田 修

TOPICS 06

過労死等防止対策セミナーが開催されました

6月10日(月)神奈川県トラック総合会館大研修室にて、過労死等の防止並びに健康起因事故の削減を図ることを目的に標記セミナーが開催されました。

SOMPO リスクマネジメント(株)中濱春樹氏が講師となり、過労死等や健康起因事故の現状、生活習慣病等についての座学が行われ、グループワークでは健康チェックシートを用いた意見交換や他社の健康職場づくりの取組事例の共有を行うなど、60名の参加者は熱心に受講され、他社の取組を知ることができ良かった等の感想をいただきました。



TOPICS 07

【新しい「運行管理規程」の販売開始いたします】

4月1日に適用された、「自動車運転者の労働時間等の改善のための基準の一部を改正する件(令和4年厚生労働省告示第367号)」に伴い、当協会にて販売しております「運行管理規程」(株輸送文研社発行)が新しくなりましたのでご案内致します。

今月号のトラック時報に同規程を1部同封しておりますので、ご活用くださいますようお願いいたします。

神ト協本部または各サービスセンターにて販売しております。郵送販売(※会員限定)をご希望の場合は、HP会員専用よりご注文いただくか、神ト協本部 総務広報課までお問い合わせください。

※5部以上お買い求めの際は希望の販売窓口まで事前にお問い合わせください。

1. 主な変更箇所

- (1) 『第23条 異常気象の措置』内に冬用タイヤの点検を追加
- (2) 『トラック運転者の改善基準告示の内容(一覧表)』の修正

※特定自動運行、IT点呼、遠隔点呼、業務後自動点呼につきましては掲載していません。

運行管理規程(令和6年5月改訂版・B5) 1部 税抜230円 税込253円

令和6年 陸運関係従事者表彰候補者推薦について 関東運輸局長・神奈川運輸支局長表彰

■問合せ先 総務部 総務広報課 TEL 045-471-5511

令和6年陸運関係従事者の関東運輸局長表彰並びに神奈川運輸支局長表彰の推薦が本年も行われます。この表彰は、陸運関係に従事する中間管理職であって永年当該業務に精励し、成績優秀とともに他の模範となる者で、事業の振興に貢献した方々を対象に行われているものです。

貴事業所において、それぞれの表彰で候補者がおられましたら、推薦書類一式を協会本部総務広報課までご提出ください。

なお、推薦書類一式は神ト協HP会員専用ページよりダウンロードできます。

関東運輸局長表彰

<資格要件>

1. 陸運関係従事者（神奈川運輸支局長）表彰を受けた者。
2. 事務所・団体に従事する従事者（中間管理職）であって、30年以上に亘って当該業務に精励し、年齢50歳以上の者で、同一事業所に10年以上勤務していること。
(但し、取締役等、役員の方は除く)

<提出書類>

① 功績調書	2部
② 履歴書	2部
③ 戸籍抄本	本書1部
④ 在職証明書	2部
⑤ 無事故無違反証明書 (安全運転センター発行) ※無事故無違反期間は3年以上であること。	本書1部
⑥ 自認書	2部
⑦ 会社の事業概況等調	2部
⑧ 団体の規模	協会の方で準備します
⑨ 従事者（神奈川運輸支局長）表彰状の写し	1部
⑩ 神ト協会長表彰又は全ト協会長表彰の表彰状の写し	1部

<推薦締切日>

令和6年7月29日(月)

神奈川運輸支局長表彰

<資格要件>

- 事務所・団体に従事する従事者（中間管理職）であって、20年以上に亘って当該業務に精励し、年齢45歳以上の者で、同一事業所に10年以上勤務していること。
(但し、取締役等、役員の方は除く)

<提出書類>

① 功績調書	2部
② 履歴書	2部
③ 戸籍抄本	本書1部
④ 在職証明書	2部
⑤ 無事故無違反証明書 (安全運転センター発行) ※無事故無違反期間は3年以上であること。	本書1部
⑥ 自認書	2部
⑦ 会社の事業概況等調	2部
⑧ 団体の規模	協会の方で準備します
⑨ 神ト協会長表彰又は全ト協会長表彰の表彰状の写し	1部

<推薦締切日>

令和6年8月19日(月)

<提出先>

〒222-8510 横浜市港北区新横浜2-11-1
(一社)神奈川県トラック協会
総務部 総務広報課

全ト協 優秀運転者顕章(金・銀)候補者の推薦について

■問合せ先 総務部 総務広報課 TEL 045-471-5511

貨物自動車運送事業等運転者に対する顕章が実施されます。

貴事業所に候補者がおられましたら、是非ともご推薦くださるようお願いいたします。

<資格要件>

現在運転者であって、過去の期間を通して次の各項に定める期間無事故であり、かつ無違反であったもの。

◎金十字章

満20年以上（但し、そのうちトラック事業の運転者として15年以上勤務している者）

◎銀十字章

満10年以上（同7年以上）

<提出書類>

推薦書をトラック時報6月号の3ページをコピーしていただくか、神ト協HP（会員専用）よりダウンロードし、各該当種別(金・銀)、候補者名とふりがな、生年月日、会社名、無事故・無違反期間（令和6年5月末より遡って記入）、運転免許証番号、備考欄には以前受章された年と種別を記入してください。（同種の2回以上の受章はできません。）

※無事故無違反証明書等は不要です。

<推薦締切日>

令和6年7月29日(月)

顕章伝達は、令和7年2月頃に伝達されます。

<提出先>

〒222-8510

横浜市港北区新横浜2-11-1

(一社)神奈川県トラック協会

総務部 総務広報課 谷原

第56回 全国トラックドライバーコンテスト神奈川県大会出場者募集 目指せ！日本一のプロドライバー

■問合せ先 事業部 交通環境課 TEL 045-471-8882

今年度も「全国トラックドライバーコンテスト神奈川県大会」を開催いたします。
部門・参加資格・日程等は次のとおりです。皆様のご参加をお待ちしております。

☆部 門☆

・4トン部門、11トン部門、トレーラ部門、女性部門

☆参加資格☆

会員事業所の在籍従業員で、出場推薦日において過去3年間人身事故を起こしたことがなく、かつ過去1年間無事故無違反であること。

なお、次の①又は、②に該当する方は参加できません。

①全国大会の各部門で優勝した方

②総務庁長官賞又は内閣官房長官賞受賞者及び全国大会へ2回以上出場した方

ただし、全国大会への出場は、全部門を通じて同一事業者から1名限り（女性部門を除く）とします。

☆開催日程☆

・日 時 令和6年7月20日(土) 10時00分～

・場 所 神奈川県トラック総合会館（横浜市港北区新横浜2-11-1）

・競技内容 学科競技（交通法規・構造問題・運転常識）

※当日は、運転免許証と筆記用具を持参ください。

☆参加申込み☆

お申し込みは、別紙の参加申込書に記入し、所属の事業所を通じてFAX又は郵送にてお申し込みください。

・F A X 045-471-9055

・郵 送 〒222-8510 横浜市港北区新横浜2-11-1

（一社）神奈川県トラック協会 事業部 交通環境課 宛

※申込締切：7月11日(木)必着

※後日、参加申込確認書をFAXにて送付いたします。

Information

事業部 交通環境課 宛 (FAX 045-471-9055)

令和 年 月 日

第56回 全国トラックドライバーコンテスト神奈川県大会参加申込書

会員番号		事業者名			
所在地	〒 ー				
担当者		TEL		FAX	

【4トン部門】

No.	氏名	生年月日・年齢	参加資格 確認 ※確認済みの場合は□にレ点
1	(フリガナ)	S・H 年 月 日	<input type="checkbox"/>
		年齢 歳	
2	(フリガナ)	S・H 年 月 日	<input type="checkbox"/>
		年齢 歳	

【11トン部門】

No.	氏名	生年月日・年齢	参加資格 確認 ※確認済みの場合は□にレ点
1	(フリガナ)	S・H 年 月 日	<input type="checkbox"/>
		年齢 歳	
2	(フリガナ)	S・H 年 月 日	<input type="checkbox"/>
		年齢 歳	

【トレーラ部門】

No.	氏名	生年月日・年齢	参加資格 確認 ※確認済みの場合は□にレ点
1	(フリガナ)	S・H 年 月 日	<input type="checkbox"/>
		年齢 歳	
2	(フリガナ)	S・H 年 月 日	<input type="checkbox"/>
		年齢 歳	

【女性部門】

No.	氏名	生年月日・年齢	参加資格 確認 ※確認済みの場合は□にレ点
1	(フリガナ)	S・H 年 月 日	<input type="checkbox"/>
		年齢 歳	
2	(フリガナ)	S・H 年 月 日	<input type="checkbox"/>
		年齢 歳	

※不足分は、このページをコピーしてお使いください。

※いただいた個人情報については、当該用務以外には使用しません。情報等については厳重に管理します。

運行管理者試験受験対策セミナーのご案内

■問合せ先 事業部 SC統括課 TEL 045-471-8882

令和6年度第1回運行管理者試験に向けた受験対策セミナーを開催しますので、受験される方は是非ご参加ください。

今年度より、2日間講座（基本講座）の廃止に伴い、1日講座（集中講座）のみを開催することとなり、名称も「運行管理者試験受験対策セミナー」と改称いたしましたのでお知らせいたします。

※本セミナーは受験資格を得るための講習（基礎講習等）や運行管理者試験の申し込みではありません。

1. 対象者 運行管理者試験を受験する予定の方（神奈川県内営業所に所属の方に限ります）
2. 開催日程 申込書を参照
3. セミナー講師・内容

講座名	受講方式	講座内容
運行管理者試験受験対策セミナー	1日間座学	講師／小田原ドライビングスクール 専属講師 ・試験に向けて専属の講師が、全分野のポイントを中心に1日に集中して行う講座
	動画配信	集中講座の内容を令和6年6月24日から動画配信予定 【視聴について】お申し込みの方に、後日視聴方法や資料の送付等についてご案内を差し上げます。また、動画配信期間中はいつでもご視聴いただけます。 ※パソコン・スマートフォン等での受講です。動画視聴にはデータ通信料がかかりますので、Wi-Fi環境での視聴をおすすめいたします。

4. 持参品 筆記用具・受講票
5. 申込方法 申込書に必要事項を記載の上FAXしてください。
6. 申込締切 各講習日の10日前まで（先着順） ※各回定員に達し次第締切ります。
定員の残数については神ト協のHP→会員専用ページ→（試験対策）をご確認ください。
7. 受講料 無料

感染症拡大等の状況により、急遽開催の延期等させていただく場合がありますので、その際には前日までに神ト協HPにて案内いたします。

【お問合せ先】（一社）神奈川県トラック協会 事業部SC統括課 ☎045-471-8882

＜受験対策セミナー申込書＞

F A X 返信先 0 4 5 - 4 7 1 - 9 0 5 5

申込後、各受講日の7日前までに受講票をFAXいたします(動画配信の方は除く)ので、当日は必ずご持参ください。

ご希望する日程の出席欄に○を付けてください。

複数名の申込の場合は1名ごとにお申込みください。

※座学・動画配信の両方を受講することも可能です。

講座名	日 程	会 場	定 員	出席欄
運行管理者試験受験対策セミナー	令和6年6月8日(土) 9:30~18:30	神奈川県トラック総合会館 7階大研修室 (横浜市港北区新横浜2-11-1)	75名	終了いたしました。
	令和6年6月22日(土) 9:30~18:30	プロミティあつぎ 8階AB会議室 (厚木市中町4-16-21)	60名	終了いたしました。
	令和6年7月27日(土) 9:30~18:30	神奈川県トラック総合会館 7階大研修室 (横浜市港北区新横浜2-11-1)	75名	
動画配信	＜予定＞令和6年6月24日(月)から令和6年9月1日(日)まで			

会員番号		会社名	
担当者名		受講者名	
電 話		F A X	

【いただいた個人情報については、セミナー用務以外に使用しません。情報等については厳重に管理します。】
 ※受験対策セミナーの効果を実証するため、後日、合否結果の回答をしていただきますのでご協力をお願いします。

「標準的な運賃」等相談窓口について

■問合せ先 事業部 業務課 TEL 045-471-8882

令和2年4月に告示したトラックの標準的運賃について、運賃水準を8%引き上げるとともに、荷役の対価等を加算した、新たなトラックの標準的運賃が令和6年3月に告示されたところです。

(一社)神奈川県トラック協会では、税制金融委員会の事業の一環として、当業界の運転者不足の解決に必要な賃金等の労働条件改善や適正運賃収受に向け、標記の新たなトラックの標準的運賃の告示制度及び荷主等運送委託者との取引環境の改善のための個別相談窓口を以下のとおり開催いたします。

つきましては、申し込みをご希望される方は、必要記載事項をご記入の上、同申込書をFAXにてご返信くださいますようお願いいたします。

1. 開設日時：令和6年7月30日(火)10時～17時まで
1会社あたり原則1時間。なお、希望者のみ2時間まで延長可能。
ただし、窓口利用申し込み多数の場合は1時間となります。
2. 相談場所：神奈川県トラック総合会館（当日は必ず5階事業部業務課までご来訪ください）
3. 相談内容：標準的な運賃の告示制度に関する相談、申入れ文書作成に関する相談、燃料サーチャージに関する相談、下請法及び物流特殊指定等に関する相談等
その他荷主との取引環境改善に向けた諸相談等
4. コンサルタント：日本PMIコンサルティング(株) 代表取締役 税理士 小坂 真弘 氏
5. その他：貴社で作成した荷主等への申し入れ文書等について、事前にコンサルタントへ送付することが可能です。希望される場合は事務局へご相談ください。

.....切り取らずに、このままFAXしてください.....

事業部 業務課 宛 (FAX 045-471-9055) 令和 年 月 日

※申込FAX到着後、予約状況を踏まえ、改めて「受講票」をFAX致します。当日「受講票」をご持参願います。

会社名	担当者名	電話番号	FAX 番号
希望時間帯 (○で囲んで下さい)	①午前希望 ・ ②午後希望		
相談時間延長希望 (○で囲んで下さい)	①通常時間(1時間)希望・②延長希望(相談時間1時間を2時間へ変更)		
相談内容			

※個別企業の相談内容につきましては、外部に漏えいすることはありません。(電話：業務課 045-471-8882)

燃料価格高騰対策セミナー開催のご案内

■問合せ先 事業部 業務課 TEL 045-471-8882

トラック運送事業では、燃料価格高騰・高止まりにより、損益を押し下げるなど、非常に厳しい事業環境であり、2024年問題への対応にも影響を及ぼす要因となっております。そのため、燃料価格が上昇したコストアップ分を運賃・料金に転嫁することが望まれますが、価格転嫁が遅々として進まない実態を踏まえ、燃料価格上昇等によるコストアップ分の転嫁を進めるべく、燃料価格高騰対策本部並びに税制金融委員会にて下記セミナーを開催いたします。

つきましては、参加ご希望の方は、下記の申込書に記入の上、FAXにて7月22日(月)までにお申し込みください。

1. 日 時 令和6年7月29日(月)13時30分～15時30分(予定)
※受付は、13時00分より開始します。
2. 場 所 神奈川県トラック総合会館 7階研修室 定員80名(先着順)
3. 内 容
 - (1) 燃料価格の動向
 - ・原油・為替、ウクライナ紛争等を踏まえた燃料価格の動向と対応
 - (2) 過去から学ぶ(過去の燃料価格高騰時に起こったことを踏まえた対応)
 - ・燃料価格上昇による燃料上昇分の転嫁状況
 - ・荷主等による燃料価格下落時の対応
 - ・成功事例
 - (3) 燃料価格高騰対策
 - ・燃料サーチャージと運賃転嫁
 - ・運賃転嫁による注意点
 - (4) 燃料価格上昇分を転嫁するための交渉
 - ・交渉の手順
 - ・交渉資料の作成 他

講師/日本PMIコンサルティング(株)代表取締役・税理士 小坂 真弘 氏

.....切り取らずに、このままFAXしてください.....

事業部 業務課 宛 (FAX 045-471-9055) 令和 年 月 日

※個人情報については、研修会以外の目的には使用しません。情報等については厳重に管理します。

※当日は本申込書をお持ちください。(当日の参加証になります。)

「燃料価格高騰対策セミナー」参加申込書

受講者名		会員番号	
会社・営業所名			
TEL		FAX	

「健診後のフォローアップセミナー」・「健康相談窓口」 開催のご案内

■問合せ先 事業部 SC統括課 TEL 045-471-8882

近年、自動車運転者の健康に起因する事故が社会問題となっており、健康管理への取組が強化されるなか、健康診断受診後のフォローアップについても重要な取り組みの一つとされています。そのような状況を踏まえ、「健診後のフォローアップセミナー」と「健康相談窓口」を開催しますので、参加ご希望の方は、下記に必要な記載事項をご記入の上、FAXにてお申し込みください。

1. 開催日時・会場

日 程	会 場
令和6年7月11日(木)	神奈川県トラック総合会館 6階第1研修室 (横浜市港北区新横浜2-11-1)
令和6年7月24日(水)	プロミティあつぎ (厚木市中町4-16-21 プロミティあつぎビル8階)

2. 開始時間・定員等

健診後のフォローアップセミナー	1.開始時間 <u>13時00分</u> ～ (約50分) 2.内 容 「健診後のフォローアップについて」(健診結果の見方・ハイリスク者の発見・再検査や二次健診の受診勧誘など) 3.定 員 各開催日とも30名
健康相談窓口	1.開始時間 午前10時～12時 午後14時～16時 ※1事業所1時間 2.相談内容 従業員の健康管理の相談(健康診断結果の見方、フォローアップ方法の相談、ドライバーの健康管理について) 3.定 員 各開催日とも 午前2社、午後2社(最大4社) 4.そ の 他 当日は健康診断結果を持参してください。 医師の意見聴取を必要とする相談は除きます。

- 3. 対 象 者 経営者/管理者※健康相談窓口については、従業員50人未満の事業所を優先にします。
- 4. 講師・相談員 渡辺哲 医学博士(神奈川産業保健総合支援センター所長)
- 5. そ の 他 感染症拡大等の状況により、急遽開催の延期等させていただく場合がございます。
- 6. 申込締切 各開催日の一週間前。(先着順にさせていただきます。)

.....切り取らずに、このままFAXしてください.....

事業部 SC統括課宛 (FAX 045-471-9055) 令和 年 月 日

※受講票を、開催の5日前までにFAXします。※相談内容につきましては、外部に漏洩することはありません。

※いただいた個人情報は、当該用途以外には使用しません。情報等については厳重に管理します。

会 社 名	会 員 番 号	電 話 番 号
	参 加 者	F A X 番 号
事業所の従業員数 (人)		
希 望 日 (どちらかにチェックしてください)	<input type="checkbox"/> 7/11 (木) 神奈川県トラック総合会館	<input type="checkbox"/> 7/24 (水) プロミティあつぎ
参加を希望する欄に チェックをしてください	<input type="checkbox"/> フォローアップセミナーのみ参加	<input type="checkbox"/> 相談窓口のみ参加 <input type="checkbox"/> 両方参加
健康相談窓口を希望される方は、下記事項にチェックをしてください。		
1. 相談窓口の参加希望時間帯	<input type="checkbox"/> 午前希望	<input type="checkbox"/> 午後希望
2. 健康相談は治療目的ではないことを理解しています。	はい <input type="checkbox"/>	
3. 本事業の実施に必要な個人情報の提供について同意します。	はい <input type="checkbox"/>	

熱中症対策セミナー動画配信のご案内

■問合せ先 事業部 SC統括課 TEL 045-471-8882

労働衛生・ブロック事業委員会では、運転者の健康状態に起因する事故防止対策を推進しています。昨年に引き続き、熱中症対策セミナーの動画を東京海上日動火災保険(株)神奈川支店様よりご提供があり、協会HPにて配信中です。

当セミナーでは熱中症のリスク傾向、WBGT（暑さ指数）による現場環境を把握したうえで熱中症防止対策を解説しており、熱中症にかかりやすい人の傾向や応急処置方法等を含めて運送業における対策に役立つ内容となっております。

熱中症対策が大変重要な時期になっておりますので、ぜひ各事業所においてご活用ください。

1. 研修テーマ

「熱中症対策」(約20分)

制作：東京海上日動火災保険株式会社

(内容)

- ・熱中症の発生状況
- ・熱中症のリスク傾向
- ・労働災害における熱中症リスク
- ・WBGT値（暑さ指数）の把握
- ・熱中症対策
- ・熱中症にかかりやすい人
- ・熱中症チェックシート、応急処置ほか



2. 視聴方法

神ト協HP→お知らせ「会員向け」→熱中症対策セミナー動画配信のご案内

※パスワードはトラック時報の表紙に掲載しております。

※資料は配信個所ページよりダウンロードできます。

配信期間：9月30日(月)まで

令和6年度睡眠時無呼吸症候群（SAS）対策セミナー 開催のご案内

■問合せ先 事業部 SC統括課 TEL 045-471-8882

ドライバーの健康と安全を確保していくうえで喫緊の課題である「睡眠時無呼吸症候群（SAS）対策」について、取り組み状況に合わせたオンラインセミナーを実施します。

1. 主 催 全日本トラック協会
2. セミナー講師 NPO法人ヘルスケアネットワーク
3. 内 容
 - 《ステップ1》・これから始めるSAS対策
 - 《ステップ2》・医療機関のかかり方から治療まで
 - 《ステップ3》・効果的なSAS対策の進め方

※説明の重点をマークで表示しています

講演内容	ステップ1	ステップ2	ステップ3
SASを疾病として解説し、その症状を述べる	◎	△	×
全ト協事業としての、SASスクリーニング検査を解説	◎	×	×
事故・病気との関連性	◎	○	×
精密検査から治療法	○	◎	△
医療機関の選び方から受診継続について	×	◎	○
社内のルールづくり（社内規定作成等）	○	○	◎
治療継続の手法と管理体制	×	○	◎
有効な活用と管理方法（定期健康診断・NAVI）との兼ね合い・点呼 ・睡眠教育等	×	○	◎
（その他） ・SAS & NAVI無料お悩み相談について ・啓発・教育ツールのご案内 （SAS対策Q&A50・SASポスター）			

4. 開催日程

ステップ1	ステップ2	ステップ3
令和6年5月15日(水)	令和6年7月17日(水)	令和6年9月18日(水)
令和6年11月13日(水)	令和7年1月22日(水)	令和7年3月12日(水)

5. 開催時間 午後2時～午後3時（60分）
6. 開催方法 「Zoom」を利用したオンラインセミナー
7. 申込方法 全日本トラック協会HPからお申し込みください。
全ト協トップページ → 会員の皆様へ → 労働対策 → SAS対策セミナー
8. 定 員 各セミナー100名

自動車運送事業の運行管理者表彰・整備管理者表彰の推薦について

■問合せ先 事業部 業務課 TEL 045-471-8882

自動車運送事業の運行管理者、整備管理者の表彰への推薦を下記のとおり行います。

この表彰は、自動車運送事業の運行管理者ならびに整備管理者として一定期間従事され、当該業務において優良と認められる方が対象となっております。貴事業所に、表彰対象者がおられましたら、期限内に必要な書類一式をご提出ください。必要書類の様式をご希望の方は問合せ先までご連絡ください。

※他の支局長表彰を受けている方は、本表彰を受けることはできませんのでご注意ください。

また、平成31年（令和元年）度に本表彰を受賞された方は、同表彰制度による関東運輸局長表彰の対象となる場合がありますので別途お問い合わせください。

提出期限：令和6年7月26日(金) 到着分まで

運行管理者表彰

【従事年数に関する要件】

自動車運送事業の運行管理者として本年の4月1日現在で10年以上従事している者であって、無事故無違反・行政処分等が無い期間が5年以上の者であること。

【功績等に関する要件】

1. 運行管理者の業務を十分に理解し適確に実施している者であること。
2. 運行管理業務に関する効果的な業務手法の考案又は改善等の功績を有する者であること。
3. 勤務状態等が優良な者であること。

【欠格事由】

1. 運転者による道交法第108条の34により通報のあった事故及び違反について、運行管理上最も責任ある者
2. 運転者が明らかに第一当事者となる自動車事故報告規則第2条に規定する事故について、運行管理上最も責任ある者
3. 運行管理者資格者証の返納の処分等を受けた又は受けるおそれがある者
4. 当該営業所が行政処分等を受けた場合又は受けるおそれがある場合

整備管理者表彰

【従事年数等に関する要件】

自動車運送事業の整備管理者として本年の4月1日現在で10年以上従事している者であって、同一事業者での勤務年数が5年以上、無事故無違反・行政処分等が無い期間が5年以上の者であること。

【功績等に関する要件】

1. 整備管理業務に関する効果的な業務手法の考案又は改善等の功績を有する者であること。
2. 整備管理者の業務を十分に理解し適確に実施している者であること。
3. 勤務状態等が優良な者であること。

【欠格事由】

1. 運転者による道交法第108条の34により通報のあった事故（自動車の装置の故障が主たる原因であるものに限る。）について、整備管理上最も責任ある者
2. 自動車事故報告規則第2条第11号及び第12号（タイヤ脱輪に限る。）に規定する事故（点検整備の実施方法等が不適切であった場合に限る。）について、整備管理上最も責任のある者
3. 整備管理者の解任の処分を受けたもの又は受けるおそれがある者
4. 当該営業所が行政処分等を受けた場合又は受けるおそれがある場合

適性診断(初任・適齢)受診料助成のお知らせ

■問合せ先 事業部 交通環境課 TEL 045-471-8882

標記助成事業について、下記、国土交通大臣の適性診断認定機関にて初任診断・適齢診断を受診した場合、受診料の助成を実施しております。助成額は、初任診断・適齢診断ともに2,400円(診断料4,800円)となります。当助成事業の利用方法につきましては、各認定機関により異なりますので、次ページ【所定の手続き】をご参照の上、ご利用いただきますようお願いいたします。

なお、助成対象は、神奈川県内の営業所に所属する運転者とし、助成可能人数は1社につき200名までとします。(当該事業予算を超えた場合は、その時点で助成を終了)

神ト協では、診断結果を一般診断と同等に扱うことのできる「可搬型運転操作検査器(アクセスチェッカー・ミニ)」を無料で貸出しております。お申し込み・お問合せは、お近くの神ト協各サービスセンターまでお願いいたします。(詳しくは28ページをご参照ください)

適性診断認定機関	住所／ホームページアドレス	営業日等 ※診断実施時間については、各認定機関にご確認ください
①(独)自動車事故対策機構 神奈川支所 TEL: 045-471-7401	〒222-0033 横浜市港北区新横浜2-11-1トラック総合会館3F (JR新横浜駅北口より徒歩8分) https://www.nasva.go.jp	月～金曜日(但し第一、第三土曜日は営業しますが、その翌週の月曜は休み)
②ヤマト・スタッフ・サプライ(株) 東京研修センター TEL: 03-6426-0193	〒134-0084 東京都江戸川区東葛西6-2-3 第三須三ビル 2F (東京メトロ東西線「葛西」駅より徒歩2分) https://www.y-staff-supply.co.jp	年中無休 【年末年始・館内休館日(12月第2週の日曜日)を除く】
③神奈川県自動車交通共済協同組合 TEL: 045-475-2197	〒222-8582 横浜市港北区新横浜2-13-4 (JR新横浜駅北口より徒歩8分) https://shinkokyo.or.jp	共済カレンダーによる ※土曜日営業有
④都南自動車教習所 TEL: 046-253-5151	〒252-0021 座間市緑ヶ丘4-20-1 (小田急線相武台前駅南口より徒歩5分) https://www.tonan-go.jp	火～日曜日 ※土・日曜日営業 ※月曜日休校
⑤三共自動車学校 TEL: 0466-81-3706	〒251-0875 藤沢市本藤沢1-11-23 (小田急線藤沢本町駅から徒歩約5分) https://safety-sankyou.co.jp	三共自動車学校 実施予定表による ※土曜日営業有
⑥小田原ドライビングスクール TEL: 0465-36-1215	〒250-0865 小田原市蓮正寺540-2 (小田急線螢田駅から徒歩5分) https://odawara-ds.com/	火～土曜日 実施予定による ※月曜日休校
⑦飛鳥ドライビングカレッジ川崎 安全研修センター TEL: 044-380-5510	〒210-0025 川崎市川崎区下並木97 (京急線八丁畷駅から徒歩2分) https://aska-stc.co.jp	月曜日休校 ※土・日・祝日営業有 ※平日夜間営業有

Information

Information



●【所定の手続き】 ※ご予約は神奈川県トラック協会ではなく、各認定機関に直接行ってください。

認定機関①の場合

手続き1 / 空き状況を確認後、ご予約（インターネット）⇒予約確認書が発行されます。
 手続き2 / 下記【受診料助成を利用した際のご負担分について】をご参照の上、受診当日に窓口にて受診料をお支払いください。

認定機関②～⑦の場合

手続き1 / 空き状況を確認後、ご予約（インターネットまたはFAX）⇒予約確認書（認定機関により名称が異なる）が発行されます。
 手続き2 / ご予約された認定機関に「神奈川県トラック協会適性診断受診申込書」をFAXしてください。
 手続き3 / 下記「初任・適齢診断受診料助成を利用した際のご負担分について」をご参照の上、受診当日に窓口にて受診料をお支払いください。
 ※ FAXでのご予約の際は予約する認定機関にご連絡していただき、各認定機関専用の申込書をお取り寄せください。
 ※ 「神奈川県トラック協会適性診断受診申込書」は当協会ホームページよりダウンロードしてください。
 ※ 各認定機関により、手続きが若干異なる場合がございますので、詳細は各認定機関にお問合せください。

●【初任・適齢診断受診料助成を利用した際のご負担分について】

初任診断・適齢診断については、受診当日申し込んだ認定機関の窓口において、一人当たり2,400円をお支払いください。但し、交通共済組合員が③の交通共済にて初任・適齢診断を受診される場合は2,400円の支払いは必要ありません。

参考

- 初任診断は、運転者として常時選任するために新たに雇い入れた者であって、当該貨物自動車運送事業者において初めて事業用自動車に乗務する前3年間に初任診断を受診したことが無い者に受診義務があります。
- 65歳以上の高齢者を新たに雇い入れた場合、初任診断ではなく、適齢診断のみの受診で問題ありません。
- 事故対策機構では、過去10年以内の診断結果は謄本という形で支所にて再発行（1通400円）を受付けております。名前と生年月日から過去履歴を検索可能です。個人情報となりますので、ご本人様が直接支所に来ていただき、身分証（運転免許証等）による本人確認の後にお渡しいたします。

可搬型運転操作検査器(アクセスチェッカー・ミニ)貸出のご案内 ～運転適性を「アクセスチェッカー」で簡易診断します～

事故防止対策事業の一環として、「可搬型運転操作検査器（アクセスチェッカー・ミニ）」を会員の皆様に貸し出ししております。

本検査器は、いつでも、どこでも、運転者の空き時間を利用し、短時間で簡単に検査ができ、検査後即時に検査結果の解析データが得られます。

本検査器は各サービスセンターに配置しております。是非、運転者に対する安全教育、交通事故防止にご活用ください。

【注意事項】

本検査器における診断結果は、貨物自動車運送事業輸送安全規則により受診が義務付けられている初任診断及び適齢診断等の診断結果として取扱うことはできませんが、一般診断（任意診断）の診断結果と同等に取扱うことができます。なお、本検査器における診断は、安全性評価事業（Gマーク）における「安全性に対する取組の積極性」事項の「特定の運転者以外にも適性診断（一般診断）を計画的に受診させている」の項目において加点の対象となります。

《運転操作検査の内容と構成機器》

運転操作検査器	①単純反応検査……………反応の速さと正確さを測定（約5分） ②選択反応検査……………操作の選択と正確さを測定（約5分） ③ハンドル操作検査……………正確なハンドル操作を測定（約5分） ④注意配分・複数作業検査……………複数課題への注意配分を測定（約5分）
検査所要時間	1人当たり約20分、結果表の印刷は即時に可能
構成機器	①ハンドル・ペダル・パソコン・プリンター ②構成機器はスーツケースに収納



《貸出について》…可搬型運転操作検査器運用規程の抜粋

貸出対象地域	神奈川県内
貸出期間	1週間
貸出費用	無料
申込方法	電話にて予約の上、利用申込書を提出してください。

《貸出申込み・問合せ》※お近くのサービスセンターにお申し込みください。

申込先	連絡先
川崎サービスセンター	TEL 044-544-2217 / FAX 044-555-8855
横浜サービスセンター	TEL 045-471-8884 / FAX 045-620-5201
相模原サービスセンター	TEL 046-285-1919 / FAX 046-286-2384
県南サービスセンター	TEL 0466-52-7502 / FAX 0466-52-8035
県央サービスセンター	TEL 046-281-7704 / FAX 046-281-9908

貨物自動車運転手の合同面接会のご案内（10月開催分）

■問合せ先 事業部 業務課 TEL 045-471-8882

神奈川県労働局・各ハローワークと連携して、求職者（ドライバー志望の方）の方と面談する面接会を以下の日程にて開催します。

参加を希望される会員事業者の方は、下記の申込書をFAXしてください。

◆日時・会場（※管轄区域に人事採用権を有する事業所を有していることが面接会参加要件です。）

日時	会場	ハローワークの管轄区域
10月8日(火) 14:30~16:30	ハローワーク相模原 相模原市中央区富士見6-10-10	相模原市 南区、中央区、緑区

◆内容 3社の求人運送事業者の方が、各ブースで自社の特色等に関し、求職者の方と個別面談で説明をする面接会です。

※参加は各社の人事権のある方に限り、コンサルタント、社労士等の同伴はできません。

※業界説明のブースを設置予定

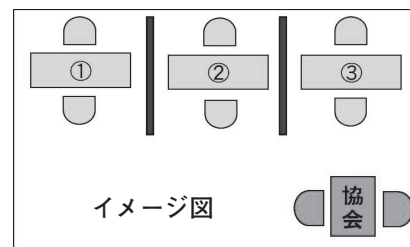

◆対象者 ①求人者：トラックドライバーの採用を予定する会員事業者

②求職者：トラックドライバーの仕事に関心のある方
※求職者への周知はハローワークが実施します。

- ◆その他
- ①参加事業者は管轄安定所へ面接会専用求人（正社員）の申込みが必要です。
 - ②各日時の定員に達しましたら受付を締切ります。（申込順）
 - ③申込事業者の方へは、別途詳細な案内を送付する予定です。（ハローワークから直接連絡が入る場合があります。また、面接会用取材等の協力がなされる場合があります。ご協力の程よろしくお願いたします。）
 - ④面接会開催前に1時間程、ハローワーク相模原主催にて求職者向けのトラックドライバーセミナーが同会場にて開催されます。
 - ⑤当日体調がよくない方は出席をご遠慮ください。

.....切り取らずに、このままFAXしてください.....

事業部 宛（FAX045-471-9055）

令和 年 月 日

※いただいた個人情報については、面接会業務以外には使用しません。情報等については厳重に管理します。

「貨物自動車運転手の合同面接会」参加申込書

事業者名	会員番号
参加者氏名 (1社2名まで)	
連絡先 TEL	FAX
管轄安定所への申込の有無 <input type="checkbox"/> 有り <input type="checkbox"/> 無し (いずれかに○をしてください。)	

ご確認ください！！

下記の報告書の提出はお済みですか？

事業報告書・事業実績報告書は関東運輸局に報告する義務があります。

◎事業報告書

当協会にて販売しております。

決算期後100日以内に提出

☆提出部数3部（控を含む）

※HPの会員専用ページからも様式をダウンロードできます。

（注）事業報告書のお買い求めはTEL 045-471-5511（総務部） また各SCへお問合せください。

◎事業実績報告書

4月に各事業者様に送付済です。

決算期にかかわらず7月10日までに提出

☆提出部数3部（控を含む）

☆事業実績報告書は、事業報告書の中に綴じず、別々にご提出ください。事業報告書の中に事業実績報告書を綴じて提出すると、事業実績報告書が未提出となってしまう恐れがあります。

☆上記の報告提出は、郵送も可。但し、一部（会社控分）受領印を押印して返送いたしますので、必ず返信用切手、封筒を同封してください。

☆休業日にはお受付できませんのでご注意ください。

◎提出先及び問合せ先 ※お近くのSC又は本部にご提出ください。

（一社）神奈川県トラック協会

SC名	郵便番号	所在地	電話番号
川崎SC	212-0022	川崎市幸区神明町2-43川崎地区貨物(協)内	044-544-2217
横浜SC	222-8510	横浜市港北区新横浜2-11-1 神ト総合会館2階	045-471-8884
相模原SC	243-0303	愛甲郡愛川町中津4077-3 北相貨物(協)内	046-285-1919
県南SC	252-0811	藤沢市桐原町22 湘南貨物(協)内	0466-52-7502
県央SC	243-0024	厚木市長沼235 (協)アツリュウ内	046-281-7704

（本部 事業部 業務課）

〒222-8510 横浜市港北区新横浜2-11-1 神ト総合会館5階 TEL：045-471-8882

Information

－ タイヤの空気圧をチェック －

タイヤゲージ使用モニター募集のお知らせ

■問合せ先 事業部 交通環境課 TEL 045-471-8882

全ト協が策定した「トラック運送業界の環境ビジョン2030」の環境改善対策の一環として、燃料消費量及びCO₂排出量の削減に繋がる車両の適正な点検整備を推進するため、タイヤの空気圧を測定する「タイヤゲージ」をモニター形式により配布（無償）をいたします。是非この機会にお試しく下さい。

モニターを希望される方は、下記の「申込書」に必要事項を記入し、FAXにてお申し込みください。

(注) 在庫に限りがありますので、ご希望に添えない場合があります。

■台数制限について

1事業者につき、1台となります。

■受渡方法について

神奈川県トラック協会 本部または各サービスセンター窓口で受渡します。

■結果報告について

「タイヤゲージモニターアンケート」を受渡から1ヶ月後にFAXにてご返送ください。

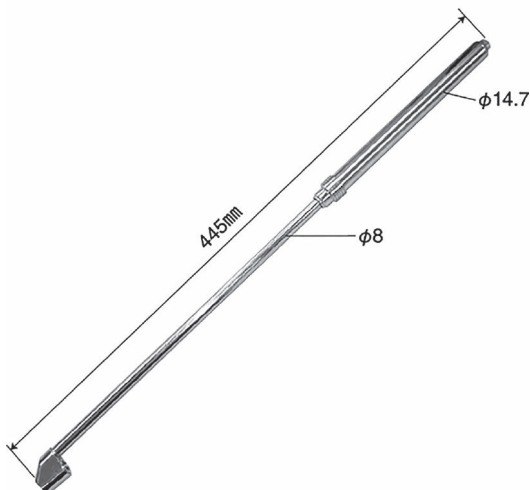

ゲージ部 (kPaのみ)

◆ 申込書 ◆

■ 会員番号 _____
 ■ 会社名 _____
 ■ 住所 〒 _____

 ■ TEL _____
 ■ FAX _____
 ■ 連絡担当者名 _____
 ■ 受渡場所に○を付けてください。
 神ト協本部・川崎SC・横浜SC・相模原SC・県南SC・県央SC

申込先

■ (一社)神奈川県トラック協会 事業部 交通環境課
 ■ 〒222-8510 横浜市港北区新横浜2-11-1
 ■ TEL 045-471-8882
 ■ FAX 045-471-9055
 ※申込受付後に受渡日等の連絡をさせていただきます。

事務局記入欄

受付日	受渡日	受付番号
/	/	

神奈川県トラック協会では働き方改革の関連情報を 特設ページに掲載しています

働き方改革への取組に神奈川県トラック協会HPをご利用ください



神奈川県トラック協会 働き方改革

検索

★ 主 な 掲 載 内 容

- 「物流革新に向けた政策パッケージ」等
- 働き方改革関連法について
- 改正改善基準告示について
- 就業規則・36協定の作成について
- 神ト協セミナー・研修会情報
- 厚生労働省助成金について
- 荷主向け関連情報
- 相談窓口（働き方改革推進支援センター、トラック運転者の長時間労働改善特別相談センターなど）
- 厚生労働省HP（働き方改革特設サイト、長時間労働改善に向けたポータルサイト） など

－働き方改革の主な内容－

ポイント1 2024年（令和6年）4月1日から、「時間外労働の上限規制」が
トラックドライバーにも適用されました。（罰則付き）

- ドライバーの上限規制が2024年（令和6年）4月1日からは、月45時間、年360時間を原則とし、臨時的な特別の事情がある場合でも、年960時間（休日労働※を含みません）が上限になりました。
- 「2～6か月平均」や「単月」などの1か月の上限規制はありません。
- 将来的には、一般則の適用を目指します。
※休日労働：毎週1日又は4週4休の法定休日に労働する時間を指します。

ポイント2 2024年（令和6年）4月1日から、改善基準告示が改正されました。

- 新しい改善基準告示の主な内容
 - ・1年の拘束時間：**3,300時間**以内 1か月の拘束時間：**284時間**以内
 - 【例外】労使協定により、次の通り延長可（①、②を満たす必要あり）
1年：3,400時間以内 1か月：310時間以内（年6か月まで）①284時間超は連続3か月まで②1か月の時間外・休日労働時間数が100時間未満となるよう努める
 - ・1日の拘束時間：**13時間**以内（上限15時間、14時間超は週2回までが目安）
 - 【例外】宿泊を伴う長距離貨物運送の場合（※）、16時間まで延長可（週2回まで）
※：1週間における運行がすべて長距離貨物運送（一の運行の走行距離が450km以上の貨物運送）で、一の運行における休息期間が住所地以外の場所におけるものである場合

ポイント3 2023年（令和5年）4月1日から、「月60時間超の時間外労働に対する割増賃金率」が25%から50%に引き上げられました。

●中小企業においても「月60時間超の時間外労働に対する割増賃金率が」50%に引き上げられました。

【荷主向け関連情報】ドライバーの労働時間削減にご協力ください！

- ・改善基準告示違反になるような長時間の荷待ちが疑われる場合は、労働基準監督署から荷主等に対し「要請」を行います。また、厚生労働省から国土交通省に情報提供を行い、国土交通省から荷主等に対して法に基づく「働きかけ等」を行います。
- ・発荷主に加えて、着荷主や元請運送事業者についても「要請」「働きかけ」等の対象となります。
- ・発荷主企業のみならず、着荷主企業も含め、適正な取引を阻害する疑いのある荷主企業・元請事業者の監視を強化するため、「トラックGメン」が創立されました。

※詳細は右のQRコードを読み取って頂くか、働き方改革特設ページをご覧ください。



（一社）神奈川県トラック協会 労働衛生・ブロック事業委員会

お問い合わせ先：事業部SC統括課 045-471-8882

予約制による健康診断の開催予定表(8月・9月)

■問合せ先 事業部 SC統括課 TEL 045-471-8882

(一社)神奈川県トラック協会では、下記の日程にて健康診断を計画しております。

申し込みは、神ト協HPから申込書をダウンロードしていただくか、下記日程表の案内に記載されているサービスセンターへご連絡していただければご案内させていただきます。

※年間の開催予定については神ト協HPに掲載しておりますのでご活用ください。

※会場によっては申し込みが終了している可能性があることをご了承ください。

※既に申し込みが終了している会場は掲載を省略しております。

【申込/○は予約可能・— は予約準備中 (今しばらくお待ちください)】 令和6年6月20日現在

日時	会場	住所	定員	医療機関	申込	案内	
8月	4日(日)	川崎北部市場	川崎市宮前区水沢1-1-1	126名	清水橋クリニック	○	川崎
	4日(日)	横須賀商工会議所	横須賀市平成町2-14-4	250名	湘南健康管理センター	○	県南
	4日(日)	協同組合アツリュウ	厚木市長沼235	215名	清水橋クリニック	○	県央
	11日(日)	川崎北部市場	川崎市宮前区水沢1-1-1	126名	清水橋クリニック	○	川崎
	25日(日)	秦野商工会議所	秦野市平沢2550-1	160名	清水橋クリニック	○	県央
9月	8日(日)	協同組合アツリュウ	厚木市長沼235	215名	清水橋クリニック	○	県央
	29日(日)	小田原卸商業団地協同組合	小田原市鬼柳172-9	180名	清水橋クリニック	○	県央

清水橋クリニックは「予約システム」
 (<https://select-type.com/p/shimizubashi-hta/>)にて行います。
 操作方法が分からない場合はお問合せください。TEL045-847-5533



【サービスセンター連絡先】

川崎 SC : TEL044-544-2217 横浜 SC : TEL045-471-8884 相模原 SC : TEL046-285-1919
 県南 SC : TEL0466-52-7502 県央 SC : TEL046-281-7704

参考：神ト協のHPに、日曜日に受診可能な医療機関及び巡回型健診が対応可能な医療機関などの紹介をしております。詳しくは [トップページ](#) → [健康診断の開催予定/健康診断実施機関一覧](#) をご覧ください。

令和6年度改善基準告示解説セミナーの開催について

■問合せ先 事業部 SC統括課 TEL 045-471-8882

平素は、当協会の業務運営に、格別のご理解、ご協力を賜り厚くお礼申し上げます。

さて、当協会では、令和6年4月から適用された自動車運転者の労働時間等の改善のための基準（改善基準告示）について、事業者において改正内容に円滑な対応が行えるよう今般の改正内容や事業者が取り組むべき内容などについて解説する標記セミナーを開催いたします。

つきましては、ご多用の折りとは存じますが、是非ともご参加賜りますようお願いいたします。

記

1. 日 時 令和6年8月8日(木)13:30~15:00
2. 場 所 神奈川県トラック総合会館 7階大会議室（横浜市港北区新横浜2-11-1）
3. 講 師 株式会社NX総合研究所 シニア・コンサルタント 金澤 匡晃 氏
4. 内 容 (1) 改善基準告示改正の趣旨
(2) 改善基準告示の改正内容の解説
(3) Q & Aの解説
5. 対 象 者 経営者及び運行管理者等
6. 定 員 100名
※先着順となりますので、定員になり次第締め切りますのでご了承ください。
受講者に対しては、後日受講票をFAXにて送付します。当日ご持参ください。
7. 申込方法 下記の申込書に必要事項を記載の上、FAXしてください。
8. 主 催 (公社)全日本トラック協会、(一社)神奈川県トラック協会
9. その他 感染症拡大等の状況により、急遽開催の延期等をさせていただく場合がございます。その際は前日までにご連絡いたします。

.....切り取らずに、このままFAXしてください.....

事業部 SC統括課宛 (FAX 045-471-9055)

令和 年 月 日

会員番号		参加者名	(役職)
会社名			
TEL		FAX	

※いただいた個人情報については、セミナー用務以外使用しません。情報等については厳重に管理します。

—神奈川県弁護士会所属弁護士による—

□ **無料法律相談のお知らせ** □

※ 事前予約制（事業部 業務課 TEL 045-471-8882まで）※

毎月第2月曜日（祝日の場合翌週月曜日）が無料法律相談開催日です。

7月の相談日は、7月8日(月)です。

8月の相談日は、8月19日(月)です。

開催時間：①13時30分～②14時30分～ 各枠1社1時間

場所：神奈川県トラック総合会館個室（港北区新横浜2-11-1）

※ 各地域の神奈川県弁護士会法律相談センターでの相談もご利用いただけます。

（いずれも事前予約制となります。必ず業務課までご連絡ください。）



気軽に相談
してね！

労使問題、経営問題、金銭トラブル、
損害賠償、交通事故問題や事業継承
など…法律問題全般にお答えします。



**全日本トラック協会「同一労働同一賃金WEBセミナー」のお知らせ
(オンライン開催・会員限定)**

平成30年6月に働き方改革関連法が成立し、正規雇用労働者と非正規雇用労働者（短時間労働者、有期雇用労働者）との間の不合理な待遇差の解消を目指すパートタイム・有期雇用労働法が令和2年4月に施行し、令和3年4月より中小企業においても適用されております。

全日本トラック協会では、専門の講師が解説しているWEBセミナーを開催しております。

同一労働同一賃金への対応が必要な事業者におかれましては、今後の対応の参考としてご活用ください。

【WEBセミナーはこちらから視聴できます】（会員専用）

神奈川県トラック協会HP→働き方改革特設ページ→神ト協働き方改革関連セミナー研修会情報等→パートタイム・有期雇用労働法に対応したトラック運送事業者のための同一労働同一賃金WEBセミナーについて

なお、セミナーのテキストについてはWEBセミナー画面からダウンロードしてください。

また、セミナーの内容について、ご質問がある方は、全日本トラック協会企画部（03-3354-1037）までお問い合わせください。

02 初任運転者安全教育講習開催のお知らせ

■問合せ先 事業部 交通環境課 TEL 045-471-8882

当講習は国土交通省告示に基づく内容にて実施しており、法令に則したものとなっております。社内に新規採用者が在籍する方、社内の新人教育担当者におかれましては、是非当講習をご活用ください。

初任運転者に対しては、「座学及び実車を用いた15時間以上の指導」と「実際にトラックを運転させ、安全な運転方法の20時間以上の指導」を実施する必要があることから、当講習においては「座学及び実車を用いた15時間以上の指導」の内、6時間分（計12項目の内5項目）を国土交通省の告示に基づいたカリキュラムにて実施します。

	開催日	場所	講習時間(予定)	定員	申込〆切
第4回	9月7日(土)	飛鳥ドライビングカレッジ川崎 (川崎市川崎区下並木97)	9時50分～17時00分	10名	8月29日(木)

対象者 会員事業者所属ドライバー（県内営業所所属ドライバーに限ります）で、入社後1年以内の新規採用ドライバー、及び新人ドライバーの教育担当者 ※マニュアル車の運転経験の無い方は申し込み前にご連絡ください。

参加費 1,000円（当日徴収します。）

申込み 下記の申込書によりFAXにてお申し込みください。1社1名でお願いします。（定員を超えた場合は抽選とさせていただきます。受講決定者には後日決定通知書をFAXにて送付させていただきます。）

★初任運転者の方でなくても受講可能ですが、初任運転者（入社後1年以内）の方を優先させていただきます。また、当日の講習は車両に乗車しての実技講習があります。当日免許証を確認させていただきます。

*講習終了後、修了証を発行します。

※お車でご来場される方については、駐車場をご用意します。（事前予約制／小田原ドライビングスクールのみ）

※感染拡大等の状況により、急遽開催の延期等させていただく場合がございます。

.....切り取らずに、このままFAXしてください.....

事業部 交通環境課 宛(FAX 045-471-9055)

令和 年 月 日

※いただいた個人情報については、当該用務以外には使用しません。情報等については厳重に管理します。

「初任運転者安全教育講習」参加申込書

講習日	9月7日(土)		
会員番号.....	事業者名		
参加者氏名.....	連絡担当者		
連絡先 TEL.....	FAX.....		
参加者情報 入社歴.....年.....ヶ月	事業用自動車の運転歴.....年.....ヶ月		
実技講習時希望車両	2t車 4t車 10t車 <いずれかに○を>		

参考

関連団体である神奈川県自動車交通共済協同組合においても初任運転者を対象とした特別指導講習を別途開催しておりますので、両講習をご受講いただいた場合、両講習で実施していない2項目（下表太枠の項目）及び補足が必要な項目については自社等にて3時間以上実施してください。

※開催日時、申込方法等の詳細は神奈川県自動車交通共済協同組合 安全推進部までお問合せください。

TEL 045-475-2197 E-mail anzen@shinkokyo.or.jp

一般的な指導及び監督の内容	カリキュラム（両団体とも6時間）	
	神奈川県トラック協会	神奈川県自動車交通共済協同組合
①トラックを運転する場合の心構え	○	○
②トラックの運行の安全を確保するために遵守すべき基本事項	○	○
③トラックの構造上の特性	○	○
④貨物の正しい積載方法	○	○
⑤過積載の危険性	○	○
⑥危険物を運搬する場合に留意すべき事項	○	○
⑦適切な運行の経路及び当該経路における道路及び交通の状況	○	○
⑧危険の予測及び回避並びに緊急時における対応方法	○	○
⑨運転者の運転適性に応じた安全運転	○	○
⑩交通事故に関わる運転者の生理的及び心理的要因及びこれらへの対処方法	○	○
⑪健康管理の重要性	○	○
⑫安全性の向上を図るための装置を備えるトラックの適切な運転方法	○	○

03 ドライバー向けエコドライブ講習会開催のご案内 (Gマーク加点対象)

■問合せ先 事業部 交通環境課 TEL 045-471-8882

標記講習会を交通環境委員会の事業計画の一環として実施しています。参加を希望される方は申込書に記入の上、FAXにてお申し込みください。

- 1. 受講対象者** 会員事業者のドライバー・ドライバー教育担当者・運行管理者 など
 - ・講習車両は4t平ボディーです。
 - ・限定中型以上（詳細は申込書参照）の免許取得者を対象としますので、準中型免許では受講できません。
 - ・マニュアル車を使用した実車講習となりますので、講習当日運転可能な方に限ります。
 - ・4t以上・マニュアル車の運転経験の無い方は受講をご遠慮ください。
 - ・受講後に簡単なアンケート調査を行いますので、ご回答いただける方のご参加をお待ちしております。
 - ・グリーン経営認証に有効であり、Gマークの加点対象となります。講習会終了後、修了証を発行します。

2. 日程（開始時間は9時30分、終了時間は17時頃です）

	開催日	場所	使用車両	定員	申込〆切
第3回	8月24日(土)	協同組合アツリユウ (厚木市長沼235)	4t	16名	8月13日(火)

3. 研修内容（予定）

- ①主旨・走行コースなど説明
- ②トラック走行講習（通常運転）
- ③省エネ運転方法説明
- ④トラック走行講習（エコドライブ）
- ⑤エコドライブマイスター認定試験
- ⑥運転データなど解説

4. 今後の開催予定会場

決定次第、お知らせいたします

5. 受講料

1名につき1,000円（受講当日徴収）



実際の運転と同様、積荷を載せて運転します



参加者にエコドライブをサポートする資料等を配布します



エコドライブのテクニックを座学でも研修してもらいます

総合安全プラン2025

6. 申込方法

下記「ドライバー向けエコドライブ講習会申込書」にご記入の上、FAXにてお申し込みください。

- ※ 定員を超えた場合は抽選とさせていただきます。また、なるべく広くエコドライブを普及するため1社あたりの受講人数を制限させていただく事がございますので、予めご了承ください。また、エコドライブ普及の目的のため、初めて当講習会に参加する事業者を優先させていただく事がございます。
- ※ 申込書に記入漏れのある場合は受付できません。
- ※ 当講習会は、受講決定通知と免許証の提示のない方、また運転に適さない服装の方の受講はできません。
- ※ やむをえない場合には中止になることもございますのでお含みおきください。

※**感染拡大等の状況により、急遽開催の延期等させていただく場合がございます。**

.....切り取らずに、このままFAXしてください.....

事業部 交通環境課 宛(FAX 045-471-9055)

令和 年 月 日

※いただいた個人情報については、当該用途以外には使用しません。情報等については厳重に管理します。

「神協ドライバー向けエコドライブ講習会」申込書

参加希望日	8月24日(土)		会員番号	
事業者名			営業所名	
グリーン経営認証	取得している ・ していない ・ 取得を目指している (いずれかに○)			
住所	〒			
フリガナ			受講者役職	<input type="checkbox"/> ドライバー <input type="checkbox"/> 運行管理者(乗務 あり・なし) <input type="checkbox"/> その他()
受講者氏名			TEL	
連絡先	担当者名	FAX		
当日連絡先 ※受講者の携帯電話番号等、講習日当日に連絡の取れる番号をお願いします。			TEL	
受講者情報				
所有免許	限定中型 ・ 中型 ・ 大型 ※4t・マニュアル車による講習のため、限定中型免許以上(AT限定免許不可)の方が対象 ※準中型免許では受講できません ※限定中型 ⇒ 平成19年6月1日以前に取得した普通免許			
普通免許取得日	昭和・平成・令和		年	月 日
免許有効期限	平成・令和		年	月 日
エコドライブ講習会受講履歴	初めて・受講したことがある【 回 主催団体： 】			
日常乗務車 (該当するもの全てに○)	日常乗務の有無	乗務車種		乗務車両シフト
	乗車している・乗車していない	2t・4t 10t・トラクタ		マニュアル・オートマ
注) 4t以上・マニュアル車の運転経験の無い方は受講をご遠慮ください				

- ※ 留意点 定員を超えた場合は抽選とさせていただきます。なお、申込多数の場合には1社あたりの受講人数を制限させていただきますので、予めご了承ください。
開催日の10日前までに、ご担当者あてにFAXにて当落の通知及び受講決定通知書を送付いたします。
この申込書は、当落結果が送付されるまで保管してください。

初任運転者法定15時間 オンラインセミナーのご案内

標記セミナーにつきましては、初任運転者向けの指導・監督指針12項目15時間の座学セミナーを、オンライン（ZOOM）により受講していただけるセミナーとなっております。
ナビゲーターの進行により、トラックを運転する場合の心構え、安全を確保するために遵守すべき基本的事項、危険予測、健康管理の重要性等12項目の内容に合わせて各分野の専門家が動画等で解説しますので是非ご利用ください。

対象者	神奈川県トラック協会会員事業者所属ドライバー（県内営業所所属に限ります） で入社後1年以内の新規ドライバー。	
受講料	無料	
申込先	https://www.kta.or.jp/pub/onlineseminar.html/ こちらのQRコードからも申し込み可能。	
日 程	7月～9月のスケジュールは以下のカレンダーの通り（1日5時間×3日間）	
時 間	9:30～16:00（休憩時間：昼休憩60分、その他30分）	

2024年 7月							2024年 8月							2024年 9月						
月	火	水	木	金	土	日	月	火	水	木	金	土	日	月	火	水	木	金	土	日
1	2	3	4	5	6	7				1	2	3	4							1
8	9	10	11	12	13	14	5	6	7	8	9	10	11	2	3	4	5	6	7	8
15	16	17	18	19	20	21	12	13	14	15	16	17	18	9	10	11	12	13	14	15
22	23	24	25	26	27	28	19	20	21	22	23	24	25	16	17	18	19	20	21	22
29	30	31					26	27	28	29	30	31		23	24	25	26	27	28	29
														30						

注意事項 ZOOMを用いて双方向で行います。パソコン、マイク、カメラ等につきましては各自でご準備ください。また、可能な限り静かな場所での受講をお奨めします。
その他注意事項はホームページにてご確認ください。

《予約・内容に対する問合せ先》

株式会社ディ・クリエイト

電話：050-3145-2579 メール：info@de-create.com

〈その他 問い合わせ先〉

一般社団法人 神奈川県トラック協会 事業部 交通環境課
電話：045-471-8882 メール：info@kta.or.jp

適正化だより



2024年度「安全性評価事業」 窓口受付会場

※新規、更新A・C方式事業所対象

窓口受付期間／2024年7月1日(月)～12日(金)

窓口受付時間／9:30～11:30・13:00～16:00

	月曜日	火曜日	水曜日	木曜日	金曜日	土曜日	日曜日
① 週目	7 / 1	2	3	4	5	6	7
	協会本部	協会本部	協会本部	協会本部 県央SC	協会本部	窓口受付 不可	窓口受付 不可
② 週目	7 / 8	9	10	11	12	13	14
	協会本部 県央SC	協会本部	協会本部	協会本部	協会本部 窓口受付 (最終日)	窓口受付 不可	窓口受付 不可

【受付会場】

- ◆協会本部 適正化事業部／横浜市港北区新横浜2-11-1 ☎045 (471) 5877
- ◆県央SC／厚木市長沼235 協組アツリュウ内 ☎046 (281) 7704

※各会場とも申請状況の混雑により、受付時にお待たせする場合がございますので、あらかじめご容赦願います。

※例年、窓口受付の最終日は混み合いますので、早めの申請をお願いします。

※郵送による申請の場合は、上記の協会本部/適正化事業部へ郵送してください。

(7月12日迄必着)

※Web申請受付期間は、7月1日(月)～7月14日(日)までとなっています。

適正化だより

巡回指導項目【自主点検チェックシート】を活用してください！

神奈川県適正化事業実施機関では、運送事業者の営業所を訪問する巡回指導を実施しており、これからの時期は安全性評価事業（Gマーク）に係る巡回指導も実施されます。巡回指導の期間が空き、巡回指導に不安を感じている事業者の方は、是非とも、巡回指導項目を網羅した「自主点検チェックシート」をご活用していただき、事業所のコンプライアンス経営を推進してください。

巡回指導項目【自主点検チェックシート】

この冊子は、巡回指導項目ごとに、法律ではどのような取り決めがあるか、法令上どこまでの記載が求められているかを取り纏めており、これらの項目を一つひとつチェックしていただくことで適正な事業運営がされているかが自主点検できます。

※適正化HPにWeb版を追加しましたので、自主点検チェックシートの用紙と併用することでWeb上でもチェック出来るようになりました！

貨物自動車運送適正化事業
巡回指導項目《自主点検チェックシート》
2024年3月作成/第13版

事業者名 _____
営業所名 _____
自主点検日 _____年 ____月 ____日 ____点検者

自主点検チェックシートの活用方法について
①この「自主点検チェックシート」は、各事業者様が自ら日常的に、また定期的に適正な運送事業を行っているかをチェックしていただくための冊子です。
②適正化巡回指導項目ごとに、法律ではどのような取り決めがあるか、法令上どこまでの記載が求められているか、これらを取り纏めてありますので、一つひとつチェックしていただくことで適正な事業運営がされているかが自主点検できます。※各項目ごとの又又は各項目の自主点検をしてください。
③特に注意していただくポイントを「自主点検ポイント」として右側に記載してありますので参考にしてください。また、黄色く色塗りされている項目は重点指導項目となるため、特に注意してください。
④この「自主点検チェックシート」のご利用は任意ですが、事業所の「コンプライアンス経営」にぜひ、お役立て下さい。

神奈川県貨物自動車運送適正化事業実施機関
一般社団法人 神奈川県トラック協会

自主点検チェックシート（Web版）の利用について

自社にて各項目の自主チェックを行い、自主点検チェックシートの「通」「否」の結果をWeb版に入力していただくことで自分の評価が閲覧できます。日頃から定期的なチェックを行い、評価向上を目指して、コンプライアンス経営にお役立てください。

【注意事項】
●動作確認がまだ不十分であるため、重要項目に変更された項目は異なる場合があります。
●各項目の「通」には、詳細項目が安全確認の旨は利用しない旨を必ず入力してください。
※自主点検チェックシート（Web版）は、適正化事業実施機関HPのトップメニュー「巡回指導」に掲載しています。

貨物自動車運送適正化事業・巡回指導項目（自主点検チェックシート）

項目番号	項目名	項目内容	項目のチェック	項目の解説
1	1. 運送事業者及び営業所の名称、住所に誤りはないか。	運・否	誤り、住所と名称は正しい確認します。 住所は必ずしも〒記号でなくても構いません。	
2	2. 営業所に係る事業用自動車の種類及び数に誤りはないか。	運・否	総数と営業所に保有している車両数を確認します。 営業用自動車として登録されているかどうかを確認してください。	
3	3. 自動車運転免許の取得及び有効期限に誤りはないか。	運・否	運転・整備員に必要ないや確認します。 運転・整備員に必要ない場合は必ず確認してください。 必要とする場合は必ず確認してください。	
4	4. 運転免許の種類、種類別取得の年数、有効期限が適正か。	運・否	運転・整備員に必要ないや確認します。 必要とする場合は必ず確認してください。	
5	5. 運転免許の種類、種類別取得の年数、有効期限が適正か。	運・否	運転・整備員に必要ないや確認します。 必要とする場合は必ず確認してください。	
6	6. 適正な事業に必要はないか。 （営業・整備・検査業務に必要ない場合は「非該当」と記入）	運・否	運転・整備員に必要ないや確認します。 必要とする場合は必ず確認してください。	
7	7. 自動車運転免許の取得年数及び有効期限（自ラック内保管）は正しいか。	運・否	運転・整備員に必要ないや確認します。 必要とする場合は必ず確認してください。	
8	8. 運転免許、事業の開始し年が正しいか。	運・否	運転・整備員に必要ないや確認します。 必要とする場合は必ず確認してください。	



【参考】令和5年度 巡回指導項目ワースト10

順位	指導項目	否件数	否割合
1	特定運転者への特別指導	258	42.6%
2	運行指示書の作成	42	35.6%
3	健康診断の実施	258	31.5%
4	特定運転者への適性診断	171	28.3%
5	定期点検の実施・記録保存	200	24.3%
6	点呼の実施・記録保存	196	23.8%
7	整備管理者研修の受講	151	22.5%
8	運行管理者講習の受講	156	22.1%
9	乗務員への指導監督	179	21.8%
10	事業報告・実績報告の提出	100	19.9%

《指導項目ワースト上位の主な注意点》

特定運転者（初任・高齢・事故惹起）に対する特別指導や適性診断は、実施時期に注意の上、忘れずに実施してください。「初任運転者の事故歴把握」「高齢運転者（65歳以上）への教育未実施」の否割合が多く見受けられます。

また、健康診断の実施についても、全ての選任運転者の方に年1回、深夜業務の年2回を忘れずに実施してください。「定期健診（年1回）の一部未受診」「深夜従事者（6カ月毎に1回）の未受診」の否割合が多く見受けられます。

※両指導項目ともに安全性評価事業（Gマーク）における配点が高い項目となっていますので、ご留意ください。

適正化だより

安全性評価事業（Gマーク） 認定事業所を訪問しました！

神奈川県適正化事業実施機関では、安全性評価事業（Gマーク）推進計画の一環として、Gマーク認定事業所を紹介して参ります。
今回は、内外液輸株式会社伊藤社長にGマーク取得について取材してきました。
これからGマーク取得を目指す会員事業者の方のご参考にさせていただければ幸いです。

内外液輸株式会社 川崎営業所



■会社概要■

代表者 伊藤 貴康
会社設立 昭和38年
従業員数 45人
車両数 99台

Gマーク認定年度 平成24年



貴社の事業内容について教えてください。

当社は、液体貨物のローリー輸送を主軸としたアルコール類及びケミカル類の輸送業務を行っています。

Gマークを取得した目的を教えてください。

荷主企業側でも取得を推進していた経緯があり、Gマークを取得しました。

Gマークを取得して良かった点を教えてください。

荷主企業には、安全面についてのアピールができたと思っています。
また、社内的にもGマーク制度の内容に基づく乗務員教育を実施・記録するようになり、運行・整備管理面でも今までバラバラでありましたが、一体運用ができるようになりました。



Gマークの申請等で苦労した点を教えてください。

乗務員教育はある程度実施していましたが、記録が不十分だったり、定期的な計画を策定し実行するまでには至りませんでした。また、帳票類や運行・車両管理等の書類、乗務員教育記録がバラバラに運用されていたため、一体運用させるのに手間がかかりました。

Gマーク事業所として貴社の安全への取組みについて教えてください。

重大事故の撲滅のため、外部講習会に参加することにより、運転者のレベルアップを図っています。
更に、酒気帯び運転の撲滅を図るために、社内会議で酒気帯び運転の代償と罰則等について周知しています。



適正化だより

適正化巡回指導報告 令和6年2月分

神奈川県貨物自動車運送適正化事業実施機関

1. 巡回件数

種類	通常	新規	特別（労基通報）	特別（監査フォロー）	集合（霊柩）	合計
件数	60	20	3	0	0	83

2. 総合評価

評価	A / 大変良い	B / 良い	C / 普通	D / 悪い	E / 大変悪い	F / その他	合計
件数	14	23	26	14	3	3	83

3. 指導項目・件数

指 導 内 容		指導件数	ワースト10
I. 事業計画等			
	(1) 主たる事務所及び営業所の名称、位置に変更はないか	3	
	(2) 営業所に配置する事業用自動車の種別及び数に変更はないか	6	
	(3) 自動車庫の位置及び収容能力に変更はないか	6	
	(4) 乗務員の休憩・睡眠施設の位置、収容能力は適正か	3	
	(5) 乗務員の休憩・睡眠施設の保守、管理は適正か	3	
	(6) 届出事項に変更はないか（役員・社員、特定貨物に係る荷主の名称変更等）／本社巡回のみ	1	
	(7) 自家用貨物自動車の違法な営業類似行為（白トラの利用等）はないか	1	
	(8) 名義貸し、事業の貸渡し等はないか	0	
II. 帳票類の整備、報告等			
	(1) 事故記録が適正に記録され、保存されているか	0	
	(2) 自動車事故報告書を提出しているか	2	
	(3) 運転者台帳が適正に記入等され、保存されているか	4	
	(4) 車両台帳が整備され、適正に記入等がされているか	1	
	(5) 事業報告書及び事業実績報告書を提出しているか（本社巡回に限る）	20	⑥
III. 運行管理等			
	(1) 運行管理規程が定められているか	0	
○	(2) 運行管理者が選任され、届出されているか	6	
	(3) 運行管理者に所定の講習を受けさせているか	11	
	(4) 事業計画に従い、必要な運転者を確保しているか	0	
○	(5) 過労防止を配慮した勤務時間、乗務時間を定め、これを基に乗務割が作成され、休憩時間、睡眠のための時間が適正に管理しているか	20	⑥
	(6) 過積載による運送を行っていないか	0	
○	(7) 点呼の実施及びその記録、保存は適正か	27	③
	(8) 乗務等の記録（運転日報）の作成・保存は適正か	4	
	(9) 運行記録計による記録及びその保存・活用は適正か	14	⑩
	(10) 運行指示書の作成、指示、携行、保存は適正か	8	
○	(11) 乗務員に対する輸送の安全確保に必要な指導監督を行っているか	20	⑥
○	(12) 特定の運転者に対して特別な指導を行っているか	33	①
○	(13) 特定の運転者に対して適性診断を受けさせているか	22	④
IV. 車両管理等			
	(1) 整備管理規程が定められているか	2	
○	(2) 整備管理者が選任され、届出されているか	3	
	(3) 整備管理者に所定の研修を受けさせているか	10	
	(4) 日常点検基準を作成し、これに基づき点検を適正に行っているか	7	
○	(5) 定期点検基準を作成し、これに基づき、適正に点検・整備を行い、点検整備記録簿等が保存されているか	22	④
V. 労基法等			
	(1) 就業規則が制定され、届出されているか	6	
	(2) 36協定が締結され、届出されているか	13	
	(3) 労働時間、休日労働について違法性はないか（運転時間を除く）	0	
○	(4) 所要の健康診断を実施し、その記録・保存が適正にされているか	32	②
VI. 法定福利			
	(1) 労災保険・雇用保険に加入しているか	12	
	(2) 健康保険・厚生年金保険に加入しているか	17	⑨
VII. 運輸安全マネジメント			
	(1) 運輸安全マネジメントの実施は適正か	14	⑩
指 導 件 数 合 計		353	

○印：重点項目

ブロックだより

●● 川崎ブロック ●●

第2回ブロック運営会議を開催しました。

6月11日(火)10時30分より、川崎貨協2階理事会室にてZOOMを併用した第2回川崎ブロック運営会議を開催いたしました。当日の議題内容は以下の通りです。

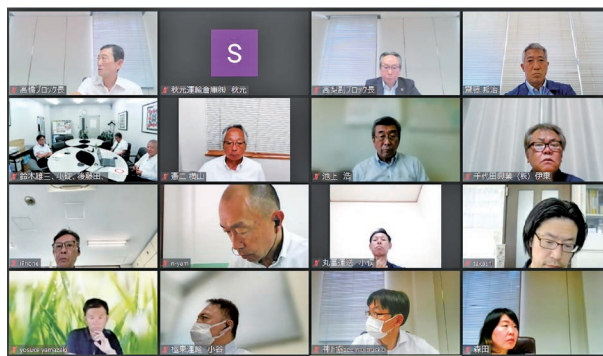

議 題

- ①各政党市議団への要望（案）について
- ②交通安全教室の開催（案）について
- ③運転者研修会の開催（案）について
- ④川崎みなと祭り市制100周年イベント協賛金について
- ⑤その他
 - 1.【報告】黄綬褒章受章：山一産業(株) 会長 山下 恭一様
 - 2.【報告】交通安全動画完成（川崎市教育委員会）
 - 3.【報告】予約制健康診断実施状況・実施計画

ブロックだより

●● 横浜ブロック ●●

令和6年度 第1回 ブロック運営会議を開催しました

5月20日(月)11時00分より神奈川県トラック総合会館にて「令和6年度第1回横浜ブロック運営会議」を開催しました。議題は以下の通りです。



1. 報 告：
 - 横浜ブロック関連事業の報告について
2. 議 題：
 - (1) ブロック推薦理事変更について
 - (2) 常任委員会委員推薦について
 - (3) 自民党横浜市連・公明党横浜市議団ヒアリングについて
 - (4) 令和6年度 運転者研修会の開催（案）について

ブロックだより

●● 横浜ブロック ●●

令和7年度横浜市予算要望ヒアリングを行いました

6月13日(木)に日本維新の会横浜市議員団、6月19日(水)に自由民主党横浜支部連合会及び公明党横浜市議員団所属の議員に対し、令和7年度横浜市予算要望ヒアリングが実施されました。当日は、藤木ブロック長、伊藤副ブロック長、野村副ブロック長、阿部副ブロック長、飯沼理事におきまして、以下の5点について要望いたしました。

- 1 燃料高騰支援措置について
- 2 「物流革新に向けた政策パッケージ」に係る荷主・消費者の行動変容について
- 3 横浜市防災拠点施設の整備について
- 4 首都高速道路料金制度について
- 5 交通事故等の発生要因である道路構造等に関する改善提案について



自民党横浜市連



公明党横浜市議団



日本維新の会横浜市議団

ブロックだより

青年部会だより

01

第1回全体会議を開催しました

青年部会では5月25日(土)に神奈川県トラック総合会館において、第1回全体会議を開催いたしました。

第1部の通常総会では、来賓として神ト協金谷智司副会長と會田修常務理事をお迎えし、下記議案について審議を行い、滞りなく承認されました。

- ・ 第1号議案 2023年度 事業報告 (案) 承認の件
- ・ 第2号議案 2023年度 決算報告 (案) 承認の件及び監査報告
- ・ 第3号議案 2024年度 役員監事 (案) 承認の件
- ・ 第4号議案 2024年度 収支補正予算 (案) 承認の件

また、通常総会の終了後には山内直前部会長へ近藤部会長より記念品が贈呈されました。

第2部の研修会では、「災害時にこそ重要な運輸業のBCP・2024版」とのテーマのもと、本年度1回目の研修会を開催いたしました。講師には合同会社ソナエルワークス代表社員の高荷智也氏をお招きし、神奈川県周辺で想定される災害リスクについて確認し、運送業において必要なBCPのポイントを学びました。

ご出席された皆様、ありがとうございました。



近藤部会長



金谷副会長



山内直前部会長と近藤部会長



研修会講師 高荷 智也氏

青年部会だより

02

(一社)神奈川県トラック協会青年部会 入会のご案内

■問合せ先 総務部 総務広報課 担当：谷原 TEL 045-471-5511 FAX 045-471-9055

私達（一社）神奈川県トラック協会青年部会は近藤智平部会長を中心に、会員相互の親睦と連携を密にし、研鑽をつみながら当協会の事業活動への参画・協力を通じて貨物自動車運送事業の振興を図るとともに、社会一般の福祉の増進に役立てることを目的に活動しています。また、当部会は45歳以下のトラック協会会員事業所の経営者および、経営に携わる若手社員にて構成しています。主な活動内容としては、「経営・人材育成研修」として常設研修会や国内外

視察研修会を開催。また、「他都道府県トラック協会青年部会との交流」など、さまざまな活動しております。興味をお持ちの方は事務局までご連絡ください。



(一社)神奈川県トラック協会青年部会に入会して 為になったことは？（会員の感想より）

- *会社の中では孤立してしまい、異業種の友人などでは閉鎖的なこの業界の内容がわからず自分をさらけ出すことができない。しかし、青年部会に入会して同業の仲間ができ自分をさらけ出すことができるようになった。
- *同業者が集まるので、運賃や給料など他社との比較ができ情報交換などもできるようになった。
- *99%が中小企業という孤独になりがちなトラック業界において、トラック協会青年部会に入会し仲間作りができ、視野が広がった。また、青年部会の中で他社の経営戦略や経営論（会議の仕方・事業計画の立て方等）を学べ、それを自社にどう生かすことができるかを学べる場でもある。
- *はじめは同業者であるが故、敵会社同士がなぜ集まらなければならないのかと思っていたが、同業の中にも多種多様の経営があり、また他社の経営等を参考にできた。
- *神奈川県下の情報を広く得られるようになり、仕事のやり取りも気軽にできるようになった。
- *青年部会の運営が会社経営の模範としてできるし、その運営の仕方も勉強になる。



毎月の幹事会の様子



今年度もさまざまな事業を検討しております

NEWS BOX

★ 今後の主な会議・行事予定

第3回広報委員会
7月16日(火) 15:30~

第3回交通環境委員会
7月24日(水) 11:00~

理事懇親会
7月17日(水) 16:00~
新横浜プリンスホテル

第3回経営改善委員会
7月25日(木) 11:00~

第3回労働衛生・ブロック事業委員会
7月19日(金) 11:00~

第3回税制金融委員会
7月23日(火) 11:00~

第3回総務企画委員会
7月23日(火) 16:00~

★ 新規入会

令和6年6月21日現在 会員総数 2,300社

月日	会社名	主な連絡先(所在地)	電話番号	車両数	ブロック
6.1	(株)小島建材	高座郡寒川町岡田1-20-11	0467-74-5380	25両	県南

★ 県内の交通事故

(令和6年3月)

月・年累計区分	発生件数	死者数	負傷者数
3月中	1,772件	12人	2,067人
3月末	5,061件	25人	5,873人
増減数	-152件	-4人	-284人
増減率	-2.9%	-13.8%	-4.6%

★ 都道府県別交通事故死者数ワースト3

(令和6年3月)

順位	1位	2位	3位	4位
都道府県	千葉	愛知	東京	兵庫
3月中	10人	13人	13人	8人
3月末	35人	35人	34人	30人
増減数	+5人	±0	+8人	+6人

★ 一般貨物自動車運送事業用車両(トレーラーを除く)の推移

車種別

	令和5年3月末		令和6年3月末				令和6年4月末			
	車両数	車両数	対前年度末		車両数	対前月		対前年度末		
			増減数	比率		増減数	比率	増減数	比率	
普通	46,784	46,697	△87	99.8	46,740	43	100.1	43	100.1	
小型	4,402	4,426	24	100.5	4,429	3	100.1	3	100.1	
特種普通	19,028	19,176	148	100.8	19,184	8	100.0	8	100.0	
特種小型	778	774	△4	99.5	777	3	100.4	3	100.4	
合計	70,992	71,073	81	100.1	71,130	57	100.1	57	100.1	

1) 神奈川運輸支局 自動車保有台数調べより引用 2) 特種には、乗用の特種車を含む。

NEWS BOX

ラッピングトラックの 協力事業者募集!



第25回夢を運ぶ「トラックデザインコンテスト」の最優秀賞3作品が7月開催の広報委員会にて決定する予定です。

毎年最優秀作品はトラックの側面に作品を貼る「ラッピングトラック」を実施しており、今年度もラッピングトラックへの協力事業者様を募集いたします。

現在神奈川県内では会員事業者様のご協力を得て16台のトラックがラッピングトラックとして走っております。



※前年度のラッピングトラックです。

ご興味のある事業者様は、総務広報課までお問い合わせください。

問合せ先

総務部 総務広報課 TEL 045-471-5511

もってけカナちゃん

水田恐竜

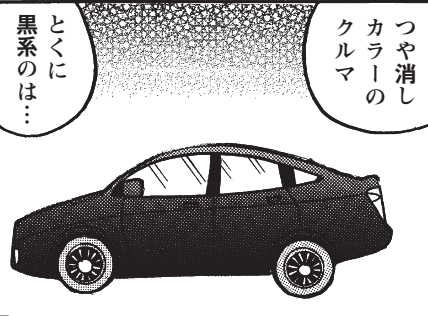

NEWS BOX

2024年5月・月間ベストセラーズ (総合部門)

1位	成瀬は天下を取りに行く	著者名 宮島未奈 出版社 新潮社 1,705円(税込)	6位	書いてはいけない	著者名 森永卓郎 出版社 フォレスト出版 1,650円(税込)
2位	心に効く美容	著者名 MEGUMI 出版社 講談社 1,650円(税込)	7位	変な家 2	著者名 雨穴 出版社 飛鳥新社 1,650円(税込)
3位	キレイはこれでつくれます	著者名 MEGUMI 長尾沙也加 出版社 ダイアモンド社 1,650円(税込)	8位	クスノキの女神	著者名 東野圭吾 出版社 実業之日本社 1,980円(税込)
4位	俺たちの箱根駅伝 上	著者名 池井戸潤 出版社 文藝春秋 1,980円(税込)	9位	俺たちの箱根駅伝 下	著者名 池井戸潤 出版社 文藝春秋 1,980円(税込)
5位	成瀬は信じた道をいく	著者名 宮島未奈 出版社 新潮社 1,760円(税込)	10位	横濱建築 記憶をつなぐ建物と暮らし	著者名 中井邦夫 出版社 トゥーヴァージンズ 2,200円(税込)

文庫・コミック除く
2024年05月01日(水)~2024年05月31日(金) 有隣堂全店ベストセラーズ

神貨協連情報

神奈川県貨物自動車事業協同組合連合会 TEL045-471-7323

熱中症対策商品特価販売のご案内

当連合会では、ミドリ安全(株)のクールファンベスト、クールコアTシャツ、遮熱ヘルメット、経口補水液、塩熱サプリ (栄養機能食品)、ネッククーラー、(株)日本トリムの電解水素水整水器といった熱中症対策商品を斡旋しており、公式通販サイト価格より割引価格でお買い求めいただけます。 会員協同組合に加入している組合員事業者様だけでなく、トラック協会の会員様もご利用可能です。詳しくは上記連絡先までお問合せください。



塩熱サプリ
電解質をクイックチャージ

「安全性」はそのままに、
「快適性」をプラス。

屋外での保管、
持ち運びが多い作業に。

コップ一杯の水と一緒に摂取!

栄養機能食品

欲しいのは、健康
それは、いつでも。

Trim Ion Refine

会員協同組合に加入している組合員事業者様におかれましては、ミドリ安全(株)のアルコールチェッカー、腰部保護ベルト、腰部保護一体型パンツ、サングラス仕様保護メガネ、アングルガード付スニーカーなどの安全用品もミドリ安全公式通販よりお安くお買い求めいただけます。詳しくはお問合せください。(組合未加入の事業者様は対象外)



弊会では会員協同組合の組合員様限定で、一般価格よりお安く購入できる商品を多数ご用意しています。詳しくはホームページ(※「神貨協連」で検索)をご覧ください。

陸災防神奈川県支部情報

陸上貨物運送事業労働災害防止協会 神奈川県支部 TEL045-472-1818

陸災防神奈川県支部 令和6年度通常総会が開催されました

令和6年度通常総会が、6月13日(木)トラック総合会館において開催されました。当日は多数の会員が出席し、またご来賓に神奈川労働局労働基準部長池田伸好様他、陸災防本部総務部長 木口昌子様他のご臨席をいただき、以下の議案について審議され、いずれも原案とおり承認されました。ありがとうございました。

第1号議案

令和5年度事業報告の承認について

第2号議案

令和5年度収支決算書、貸借対照表及び財産目録の承認について

第3号議案

剰余金処分(案)の承認について

第4号議案

令和6年度事業計画(案)の承認について

第5号議案

令和6年度収支予算書(案)の承認について

第6号議案

役員改選について

役員改選については、慣例により(一社)神奈川県トラック協会の会員理事を当支部の理事、監事を当支部の監事、会長及び副会長を当支部長・副支部長としております。これにより、(一社)神奈川県トラック協会の第51回通常総会の役員等の改選において選任された理事以上の各役員が当支部の役員に就任しました。本年度承認された正副支部長・監事は次の通りです。

支部長	吉田 修一 (再任)		
副支部長	藤木 幸二 (再任)	高橋 浩治 (再任)	
	飯沼 健史 (再任)	大竹 浩 (再任)	
	金谷 智司 (再任)	東海林憲彦 (再任)	
	高橋 英樹 (新任)		
監事	東 順治 (再任)	石井 敦子 (再任)	
	三原 輝美 (新任)		



挨拶する吉田支部長

以下に承認されました本年度の事業計画の基本方針(抜粋)を掲載いたします。

令和6年度事業計画

第1 基本方針

1 安全の確保と健康の保持

(1) 陸運業界の動向

令和6年度の陸運業界は、本年4月から自動車運転の業務にも時間外労働の上限規制が適用され、改正改善基準告示も適用されるなど、働き方改革への対応が求められ、厳しい状況が続くと考えられる。しかし、いかなる状況下においても労働災害を防止し、安全と健康を確保することは企業経営における最優先課題と認められる。

2 労働災害等の動向と課題

(1) 概況

令和5年の神奈川県下の道路貨物運送業の労働災害は、令和4年と比較し下記のとおり。

①死傷災害は93名減少の842名となり増加傾向に歯止めがかかっている。陸上貨物取扱業を含めた陸運業全体では1,112名と4年連続で1,000人を超え、業種別では令和5年は社会福祉施設の1,712名に次ぐワースト2位になり、依然として高い水準で推移している。

②死亡災害は道路貨物運送業では死亡者8名の全員が運転者であり、陸上貨物取扱業では構内作業員の1名であった。

*道路貨物運送業での運転者の死亡者8名の年齢構成をみると、70歳代後半が1名、60歳代前半が1名、50歳代後半が1名、50歳代前半が4名、40歳代後半が1名であった。

*陸上貨物取扱業での死亡者1名は50歳代前半であった。

*道路貨物運送業での運転者の死亡者8名の事故の型をみると、墜落・転落と交通事故が同数の3名、はさまれ・巻き込まれと激突されが各1名であった。

*陸上貨物取扱業での事故の型は激突されが1名であった。

③陸運業全体の死傷災害は、業種別でワースト2位が続いていることから、労働災害を抑制し陸運業のイメージ低下を防ぎ、高年齢労働者をはじめ誰もが安心して働ける職場の形成が急務である。

(2) 個別的状況

①陸運業のうち主たる業種であり労働災害発件数が陸運業全体の7割5分以上を占める道路貨物運送業では、[動作の反動(4.8%減で180名)] [転倒災害(14.5%減で141名)] 及び [交通事故(24.1%減で41名)] が減少したものの、[墜落・転落災害(8.8%増で235名)]、[はさまれ・巻き込まれ(17.6%増で80名)]が増加となった。特に墜落・転落災害は全体に占める比率が27.9%と4人に1人を占めており早急に防止対策を講ずる必要が認められる。

②道路貨物運送業の死傷災害で [墜落・転落]、[動作の反動・無理な動作]、[転倒]の合計が556名となり死傷災害全体の66.0%を占めているが、これらの災害は大半が荷役運搬(関連)作業中の災害であるため荷役運搬作業の労働災害防止対策を徹底する必要がある。

③陸上貨物取扱業では、[動作の反動・無理な動作]と[転倒災害]の2種類で労働災害全体の4割以上となるため、施設・設備の安全対策と併せて基本動作を励行する等の作業行動に起因する労働災害の防止対策が必要と認められる。

④定期健康診断の結果の有所見率は、道路貨物運送業では63.2%となり、3人に2人は有所見者となっている。陸上貨物取扱業でも59.9%である。従業員の健康を確保するためには、健康診断の確実な実施と事後措置の完全履行・健康指導はもとより長時間労働の抑制などが事業場に求められるが、併せて従業員一人一人の健康保持に対する意識の高揚を図ることが必要と認められる。

3 荷役作業の安全化

昨年労働災害の発生状況を検討すると、[墜落・転落]、[転倒]、[動作の反動・無理な動作]が全体の3分の2を占めているが、この大半が荷役作業中の災害であるため荷役作業の安全化を図ることが重要である。このためには厚生労働省が策定した「荷役安全ガイドライン」に示された陸運事業者および荷主等の実施事項の取組が求められている。

このため、神奈川労働局が労働局及び各労働基準監督署に陸運業者団体と荷主団体で構成する連携・連絡協議会を設置しているが、この場を通じ荷主の理解・協力を推進するため積極的に関与する必要がある。併せて荷主の理解・協力を得るためには先ずは陸運事業者として「荷役安全ガイドライン」に示されている、陸運事業者の取組むべき事項を積極的に実施することが求められている。

また、荷役作業中の災害防止を目的として昨年10月に改正労働安全衛生規則が施行となり、荷役安全ガイドラインも改正となってい

ることから、改正労働安全衛生規則及び改正荷役安全ガイドラインの周知が必要である。

4 令和6年度の安全と健康確保の対策

(1) 基本的方針

令和6年度の安全の確保と健康の保持のための事業運営は、前述第1の2「労働災害等の動向と課題」等を踏まえ、本年度は次の5項目を基本的方針と定め事業を推進することとする。

1. 経営首脳が先頭に立った組織的・継続的な安全衛生活動の推進
2. 荷役運搬作業の安全確保対策の推進
3. 改正労働安全衛生規則、改正荷役安全ガイドラインの周知と特別教育の受講機会の確保
4. 過重労働による健康障害防止および健康の確保・増進対策の推進
5. 交通労働災害防止対策の推進

(2) 支部特別重点対策

労働災害の大幅減少を図るため下記の対策を特に重点とし、会員の積極的な活動により、労働災害の発生を抑制し、第14次労働災害防止計画の目標達成を図ることとする。

1. 労働災害発生の現況認識と安全意識の高揚
増加している労働災害の性質、状態等を正確に認識し、それに対する的確な対策の実施を意識することにより、労働災害防止活動の気運の高揚を図る。
2. 改正労働安全衛生規則及び改正荷役安全ガイドラインの周知とテールゲートリフター特別教育の実施の徹底を図る。

以上の令和6年度の事業運営は、関係行政機関、関係団体などとの連携を図る。

特に（一社）神奈川県トラック協会との密接な協力関係に配慮しつつ、各事業を積極的に推進し、労働災害防止等の実効を期し、もって会員企業の健全な発展に寄与する。

議案書の詳細等は支部にご連絡ください。

令和6年度 全国安全週間

<スローガン> 「危険に気付くあなたの目 そして摘み取る危険の芽 みんなで築く職場の安全」

<実施期間> 令和6年7月1日～7月7日

全国安全週間は、労働災害防止活動の推進を図り、安全に対する意識と職場の安全活動のより一層の向上に取り組む週間です。

昭和3年から実施されており、今年度で97回を迎えます。この間、事業場では労使が協調して労働災害防止対策が展開されてきました。

本年度も7月1日(月)から7月7日(日)までを安全週間として実施します。

この週を契機として、労働災害防止の重要性についての認識をさらに深め、安全活動の着実な実行を図っていただきますようお願いいたします。

実施要項等、詳細は次のURLからご覧ください。

https://www.mhlw.go.jp/stf/newpage_39684.html

または 安全週間2024 厚労省 で 検索

令和6年度 陸上貨物運送事業 夏期労働災害防止強調運動実施中

陸災防では、全国安全週間に呼応して、労働災害防止強調運動を実施しています。

*実施期間は 7月1日～7月31日 の1か月間です。

*実施要綱については、支部ホームページをご覧ください。

*期間中、陸運災防指導員が事業場にお伺いしますので、ご協力をお願いいたします。

■フォークリフト講習等 資格取得のご案内 (令和6年7月~9月)

陸災防神奈川県支部

陸災防神奈川県支部では、フォークリフト講習をはじめ、各種講習会を実施しております。従業員の資格取得に活用してください。いずれの講習も席に余裕がありますのでぜひ受講してください。なお、科目により雇用調整助成金の教育訓練に該当することもあります。詳細は神奈川県労働局職業安定部職業対策課（神奈川県労働局ホームページ→各種法令手続き→助成金・給付金→雇用調整助成金）をご参照ください。

科 目	日 時	会 場	受 講 料
フォークリフト運転技能講習	7/6(土)7(日)13(土)14(日)締切り	北相貨物自動車協同組合 (愛川) (学科・実技)	40,150円 ↓ 38,500円 ※テキスト代 (1,650円) 割引中!!
	9/21(土)22(日)28(土)29(日)		
	7/20(土)21(日)27(土)28(日)	川崎総合物流運輸協同組合 (学科・実技)	
	8/24(土)25(日)31(土)9/1(日)		
小型移動式クレーン運転技能講習	7/26(金)27(土)28(日)	北相貨物自動車協同組合 (愛川) (学科・実技)	31,400円
はい作業主任者技能講習	7/5(金)6(土)締切り	神奈川県トラック総合会館 (学科)	9,300円
	8/6(火)7(水)		
安全衛生推進者初任時講習	7/2(火)締切り	神奈川県トラック総合会館 (学科)	8,030円
車両系荷役運搬機械等作業指揮者教育	7/4(木)締切り	神奈川県トラック総合会館 (学科)	7,420円
	9/9(月)		
積卸し作業指揮者教育	7/23(火)	神奈川県トラック総合会館 (学科)	7,420円
	9/18(水)		
フォークリフト運転業務従事者安全衛生教育	9/1(日)	北相貨物自動車協同組合 (愛川) (学科・実技)	8,030円
荷役災害防止担当管理者教育	7/8(月) (陸運事業者向け)	神奈川県トラック総合会館 (学科)	5,100円
	7/12(金) (荷主向け)		
交通労働災害防止担当管理者教育	9/12(木)	神奈川県トラック総合会館 (学科)	4,700円

新横浜…神奈川県トラック総合会館 川崎…川崎総合物流運輸協同組合

愛川…北相貨物自動車協同組合 (神ト協相模原SC)

〈問合せ・申込先〉

陸災防神奈川県支部

〒222-0033 横浜市港北区新横浜2-11-1 トラック総合会館内 TEL 045-472-1818 FAX 045-472-1305

案内書・申込書を送付いたします。

ホームページ… [陸災防神奈川県支部](#) [検索](#) 案内書・申込書を取り出せるほか空き状況も掲載しています。

フォークリフト安全運転競技大会 出場選手募集

本年度「神奈川県フォークリフト安全運転競技大会」を開催いたします。

本年度「一般の部」に加え「女性の部」を設けます。

皆様のご参加をお待ちしています。

なお、上位入賞者（「一般の部」「女性の部」とも1名）は9月28日（土）29日（日）開催の「第39回全国フォークリフト運転競技大会」（全国大会）への参加推薦が受けられます。

また、県内に本社のある規模300人未満の企業の選手には特別賞を付与することがありますので、ふるってご参加ください。

- 日 時 令和6年9月8日(日)
9:00~16:00
- 会 場 北相貨物自動車協同組合
(神ト協相模原SC)
愛甲郡愛川町中津4077-3
- 参加資格
 - 陸災防会員事業場の従業員であって、フォークリフト運転技能講習修了後1年以上経過していること
 - フォークリフト又は自動車運転による事故が1年間、かつ人身事故が3年間無い方
- 定員 10名（一般の部、女性の部合計）(予定)
※定員を超えて申し込みがあった場合には1事業場の参加人数を調整させていただきます。
- 参加費 無料
- 競技種目 (1) 学科 (2) 点検 (3) 運転
- 参加締め切り 7月31日(水)
- 申込み・お問い合わせ
参加申し込み、競技大会実施細目などのお問い合わせは、陸災防神奈川県支部 (TEL 045-472-1818) までお問い合わせいただくか、支部ホームページをご参照ください。

【陸災防会員事業場向けサービス】

中小規模事業場

個別サポート事業

費用は
無料です！

ご活用ください！

こんなお悩みはありませんか？

物損事故、労災
事故が発生した

職員の安全
マインドを高めたい

安全管理体制を
整備したい

知識・経験豊富な安全衛生の専門家が事業場にお伺いし、作業現場や作業の問題点を明らかにして、事故防止に向けたアドバイスを行います。また、フォローアップとして、社員教育を行うことも可能です。



費用

無料（厚生労働省補助事業のため）

対象

陸災防会員事業場（概ね100人未満）

内容

現場診断（2時間程度）
安全衛生管理に関するアドバイス
フォローアップ教育の実施 等

実施者

陸災防安全管理士等

お問い合わせ

陸上貨物運送事業労働災害防止協会

神奈川県支部

TEL 045-472-1818

FAX 045-472-1305

広告

神交共 安全情報・事故事例

No.201

後退時の確認不足が招く事故！

総賠償額 550万円

事故の状況

大型貨物車を運転するAは、構内でバックにて入庫した際、後方のシャッターに衝突し破損させた。

運転者の話

平日に毎日通っている納品場所で、シャッターはいつも開いている状態でした。たまたま土曜日の納品の依頼があり、いつも通りシャッターは開いているから大丈夫だろうと思い後退したら、シャッターが完全に上がっておらず衝突してしまいました。

事故防止のポイント

この事故の原因は、シャッターがいつも通り開いていると思い込み、後退時に後方の安全確認を怠ってしまったことです。

構内では、バックモニターなどに頼り過ぎないように、下車して構内の状況を目視で安全確認する習慣を身につけましょう。

構内で車を動かす際は事故への警戒心を高め、下車確認の徹底で構内事故を根絶しましょう。

事故状況図

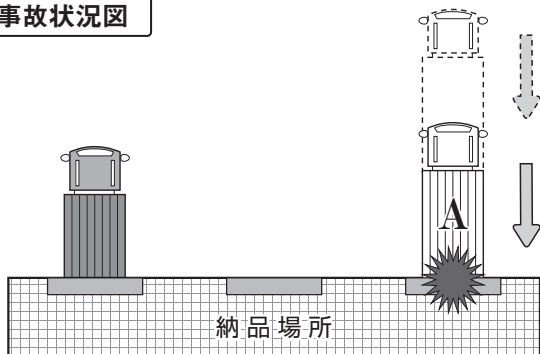

～コメンタリー運転で事故防止～

“後方・上方 注意！”などと声に出して確認
構内事故を防ぐため、コメンタリー運転を実践しましょう。



7月の安全推進重点項目は、

構内事故の防止
～「下車確認」の励行～ です。

7月の安全運転推進スローガン

バック事故
見えない死角は
降車から

神奈川県自動車交通共済協同組合にご加入ください

私たちは、トラック運送事業者の皆様へ、“安心”の自動車共済・自賠償共済と“安全”の事故防止事業を通じて、皆様の事業運営の一助となるよう共に歩みを進めている組合です。

交通共済の特徴

自賠償共済セット契約割引

対人共済契約に、自賠償共済をセット契約いただくと、対人共済掛金から一定額を割引いたします。

Gマーク割引 | (安全性優良事業所認定割引)

Gマークの認定を得ている組合員のご契約に際しては、一定条件のもと共済掛金を割引いたします。

神交共ロードサービス

当組合契約車両が所定のロードサービスをご利用の場合、1回のご利用毎に20万円を限度にご負担いたします。(自己負担金5万円あり)

配当金の還元

事業利益が生じた年度は組合員の皆様に還元しています。昭和55年度から令和4年度までの配当金総額は60億円にもなります。

対人事故の場合の「臨時費用」、自損事故の場合の「特別費用」、車両事故の場合の「搬送費用」など、組合独自の費用共済金があります。

安心と安全を無料でご提供!!

(ご加入いただくと全て無料でご利用いただけます)

安全運転トレーニングセンター

輸送安全規則に基づく「特別指導講習」

輸送安全規則に基づく「特別適性診断」

可搬型事故防止機器

運転者講習会の講師派遣

事故防止メールマガジン配信

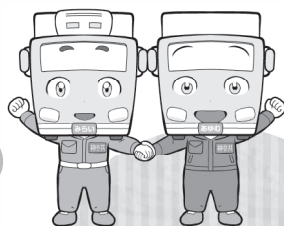

全国トラック交通共済協同組合連合会
(交協連)のCMが放映中!

日本テレビ系列
サタデー
毎週土曜日 6時30分
〜7時00分頃放映

支え合う安心が、
トラック運送を強くする。

支えつづける。走りつづける。
全国 トラック交通共済

全国トラック交通共済協同組合連合会

お問い合わせは業務部契約課宛にご連絡をお願いします!!

TEL. 045-475-2007 / FAX. 045-475-2009 E-mail : keiyaku@shinkokyo.or.jp



神奈川県自動車交通共済協同組合

詳しくはこちらから



広告

信頼のネットワークで日本のハイウェイを結ぶ



宇佐美

いつでもどこでも、よりよい品をより安く、しかも確かな技術で。

株式会社 東日本宇佐美 東京神奈川支店

〒113-0033 東京都文京区本郷2-22-2 宇佐美第一本郷ビル5階
 TEL 03-6801-5242 FAX 03-6801-5230 URL <http://usami-net.com> 携帯URL <http://usami-net.com/keitai/>

広告

YAKO

WRECKER ROAD SERVICE

◆最高品質ロードサービス◆

故障・事故 365日24時間出動

- ☆普通車・中型～大型トラック・バス・トレーラー 対応可能
- ☆レッカー車・サービスカー 37台常時待機
- ☆日野自動車・いすゞ自動車・UDトラックス・三菱ふそう
各保険・リース提携 JHRネットワークサービス株式会社加盟
- ☆首都高速道路・NEXCO東日本・各社協定 保険切替え可能

各営業所案内

- 本社(鶴見区)
- 横浜湾岸営業所(神奈川区)
- 東京支店(大田区新蒲田)
- 麻布営業所(港区三田)



(有)矢向自動車工業

TEL(045)581-2815

〒230-0001 横浜市鶴見区矢向1-5-39
 URL <http://www.carclap.co.jp>
 E-MAIL yako@carclap.co.jp



広告

全国トラック事業グループ保険 (災害保障特約付団体定期保険)

■問合せ先 総務部 経理課 TEL 045-471-5511



2018年度
給付実績

保険金・給付金	件数	金額
死亡保険金または高度障害保険金	30件	67,700千円
障害給付金	2件	3,400千円
入院給付金	24件	約2,988千円



医師による診査はなく
 (簡単な告知のみ)
 加入申込み手続は
 簡単です!

ご加入の際には、パンフレットにて
 詳細を必ずご確認ください。

広告

テレコムAIドライブレコーダーサポートプログラム <https://dr-license.jp/>

Drライセンス NEW!

運転中のスマホ操作なども
イベント撮影できる

AIで運送事業者の交通事故削減をサポート。

最大48%の事故削減効果を実証

※10万走行kmあたりの事故発生件数。また、効果は実証実験での参考値です。

トラック500台

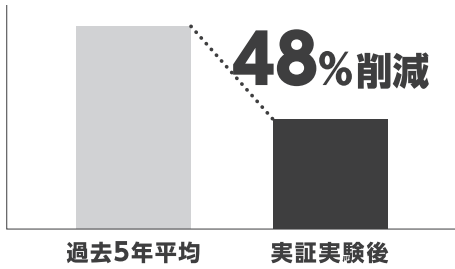

Dr.ライセンスイメージキャラクター

Drライセンスとは?

AIの画像認識技術と危険検知アルゴリズムにより、脇見運転・一時停止違反・車間距離不足などこれまでのドライブレコーダーでは測定することが難しかった「軽度のリスク運転行動」についてAIが気づきを与え運転行動の改善へと導く交通事故削減支援サービスです。

今まで見過ごされていた「脇見」や「車間距離不足」などを確認することができます。

脇見

車間距離不足

一時不停止

速度超過

急加速

急減速

急ハンドル

前方衝突警報

車間距離警報

後付けできる衝突防止補助システム

モービルアイの警告情報が事務所のデジタコ画面で確認できます。



- クラウド型運行支援サービスにより、モービルアイの警報、位置情報もリアルタイムに把握。
- 各種帳票を作成するツールとモービルアイが連携、効率的に運用可能。
- 安全運転指導を強力にサポート。



Mobileye 570

違反・ヒヤリハットの
警報情報も事務所に
タイムリーに通知します

**速度超過にも対応した
6つの警報で追突事故を防止**

追突警報

低速時追突警報

車間警報

車線逸脱警報

歩行者警報

株式会社 **テレコム** 東京本社
 〒143-0006東京都大田区平和島4-1-23 JSプロブレビル11階 **TEL:03-3762-5091**
 ●ホームページからのお問い合わせは <https://www.telcom-net.co.jp/contact.html>



広告

神奈川県トラック協会・全日本トラック協会 指定研修施設



総合交通安全センター

ドライビングアカデミー小田原

トラック協会指定研修

- ◆ 1日研修（1日間）
- ◆ 一般研修（2日間）
- ◆ 特別研修（3日間）

※いずれも安全教育訓練促進助成対象コースです。



国土交通省認定

運行管理者講習

- ◆ 一般講習・基礎講習…（貨物・旅客）

適性診断

- ◆ 初任診断、一般診断・適齢診断・特定診断 I

運行管理者講習日程

- ◆ 基礎講習（貨物）令和6年7月19、20、21日
- ◆ 一般講習（貨物）令和6年8月22日

お申し込みは小田原ドライビングスクールHPからお願いします。

※上記以降の日程は順次小田原ドライビングスクールHPでお知らせします。

テールゲートリフター
荷役作業特別講習

テールゲートリフターの操作に係る特別教育が義務化！

※ 講習日程等はドライビングアカデミー小田原HPでご確認ください。

（右のQRコードをご利用ください。）



運営 小田原ドライビングスクール

住所 小田原市蓮正寺540-2

☎ 0465-36-1215

FAX 0465-37-4603

ホームページURL

<http://odawara-ds.com/>



広告

神奈川県公安委員会指定

飛鳥 Driving College
ドライビングカレッジ川崎



安全研修センター

ドライバーの育成(免許取得・初任診断)から運行管理者講習までワンストップ対応



国土交通省認定

適性診断

日曜・祝日の他、平日の夜も診断実施
日々の業務に支障なく受診することが可能

- ・初任診断
- ・適齢診断
- ・特定診断 I
- ・一般診断



国土交通省認定

運行管理者講習

飛鳥ドライビングカレッジならではの交通心理士によるアドバイスを含めた講習内容

- ・貨物（基礎講習・一般講習）
- ・旅客（基礎講習・一般講習）



企業研修

交通心理士を中心とした講師陣が研修を担当
各企業様のニーズに応えた研修を実施

- ・新入社員研修
- ・事故者向け再教育
- ・出張講義 等



ドライバー養成・育成

業務に必要な様々な車種をラインナップ
企業様ごとに最適な免許取得スケジュールをご提案

- 普通・大型・大型特殊・けん引・普通二種・大型二種

お問い合わせはこちらまで

適性診断・運行管理者講習はWEBからご予約が可能です

安全研修センターWEBサイト

飛鳥ドライビングカレッジ川崎

〒210-0025 神奈川県川崎市川崎区下並木 97
京浜急行本線・JR南武線 八丁畷駅より徒歩2分

安全研修センター直通

☎ 044-380-5510 FAX 044-380-6610

受付時間 9:00~20:00(日祝は17:30)

定休日 月曜日



<https://aska-stc.co.jp/>

広告



天然ガストラックは物流の エネルギーセキュリティ向上と 大気環境改善を実現します。

石油系燃料に頼らない天然ガストラックは東日本大震災直後でも、大半が運行を停止することがありませんでした。

天然ガスの産地は世界中にあり、エネルギーセキュリティ性が高いことが特徴です。

さらに天然ガストラックはCO₂やNO_x、PMなどの排出量が少ないため大気環境改善に貢献しています。



© 2013 ISUZU MOTORS LIMITED



東京ガス株式会社 企画部 NGV 事業グループ

〒105-8527 東京都港区海岸 1-5-20 TEL 03-5400-6774

<http://eee.tokyo-gas.co.jp/product/ngv>

神奈川県トラック協会 会員事業者様 限定

相模原サービスセンターでの適性診断 (初任診断・適齢診断)のご案内

【実施日及び開始時間】

7月と8月の開催はありません。

- 受診手数料は神奈川県トラック協会からの助成があるため2,400円です。
ただし、助成可能人数を超える場合、全額(4,800円)の負担となります。
- ご予約は実施月の最初の営業日にお電話にて承ります。(045-471-7401)
- なお、相模原サービスセンターへのお問い合わせはご遠慮ください。

適性診断貸出用機器のお知らせ

自社で
いつでも!
一般診断
受診できます

好きな時間に
受診できます



自動車事故
減少に繋がります



《ご利用料金》

一般診断
手数料

2,400円/人

運搬費用

お客様負担

機器ご利用
料金

1,100円/日

《ご利用の流れ》

1 ご利用契約

※ご利用前に、お貸しする機器の動作確認および取り扱い説明をさせていただきます。

2 機器の搬送

3 ご都合の良い時間に受診

4 機器の返却

5 受診料金等のご精算

※NASVAにて機器のご利用期間及び受診者数に応じた請求書を月ごとに発行いたします。
※指定の期日までお支払いください。

独立行政法人 自動車事故対策機構 神奈川支所
横浜市港北区新横浜2-11-1 神奈川県トラック総合会館3階
TEL 045-471-7401 FAX 045-471-7405

運行管理者等基礎講習・一般講習のご案内

○ご予約はインターネット (<https://k-yoyaku.nasva.go.jp/yoyaku-user>) からお願いいたします。携帯電話、スマートフォンからご予約いただけます。

携帯電話・スマートフォンの方はコチラ



基礎講習

開催日	会場	会場住所	予約開始日
7月17日(水)～7月19日(金)	神奈川県トラック総合会館	横浜市港北区新横浜 2-11-1-7F	4月1日(月)
8月21日(水)～8月23日(金)	厚木商工会議所	厚木市栄町 1-16-15	5月1日(水)
9月4日(水)～9月6日(金)	神奈川県トラック総合会館	横浜市港北区新横浜 2-11-1-7F	6月1日(土)
10月16日(水)～10月18日(金)	厚木商工会議所	厚木市栄町 1-16-15	7月1日(月)
11月27日(水)～11月29日(金)	神奈川県トラック総合会館	横浜市港北区新横浜 2-11-1-7F	8月1日(木)

一般講習 ※会場名に(動画)と記載のものは録画映像により受講する動画視聴方式です。

開催日	会場	会場住所	予約開始日
7月2日(火)	ユニコムプラザさがみはら(動画)	相模原市南区相模大野 3-3-2-3F	4月1日(月)
7月3日(水)	ユニコムプラザさがみはら(動画)	相模原市南区相模大野 3-3-2-3F	4月1日(月)
7月10日(水)	茅ヶ崎市民文化会館	茅ヶ崎市茅ヶ崎 1-11-1	4月1日(月)
7月11日(木)	茅ヶ崎市民文化会館	茅ヶ崎市茅ヶ崎 1-11-1	4月1日(月)
7月25日(木)	厚木商工会議所	厚木市栄町 1-16-15	4月1日(月)
7月26日(金)	厚木商工会議所	厚木市栄町 1-16-15	4月1日(月)
8月28日(水)	かながわ労働プラザ	横浜市中区寿町 1-4	5月1日(水)
8月29日(木)	かながわ労働プラザ	横浜市中区寿町 1-4	5月1日(水)
9月19日(木)	茅ヶ崎市民文化会館	茅ヶ崎市茅ヶ崎 1-11-1	6月1日(土)
9月20日(金)	茅ヶ崎市民文化会館	茅ヶ崎市茅ヶ崎 1-11-1	6月1日(土)
11月13日(水)	神奈川県トラック総合会館	横浜市港北区新横浜 2-11-1-7F	8月1日(木)
11月14日(木)	神奈川県トラック総合会館	横浜市港北区新横浜 2-11-1-7F	8月1日(木)
11月21日(木)	茅ヶ崎市民文化会館	茅ヶ崎市茅ヶ崎 1-11-1	8月1日(木)
11月22日(金)	茅ヶ崎市民文化会館	茅ヶ崎市茅ヶ崎 1-11-1	8月1日(木)

支所内開催

開催日	会場	会場住所	予約開始日
月初を除く平日開業日	NASVA 神奈川支所(動画)	横浜市港北区新横浜 2-11-1-3F	原則開催月 3カ月前より

※詳細についてはインターネット講習予約システムよりご確認ください。
 なお、お申し込みの際は業態(貨物・旅客)をお間違いのないようご注意ください。

【お問合せ先】

独立行政法人 自動車事故対策機構 神奈川支所 指導講習担当
 横浜市港北区新横浜 2-11-1 神奈川県トラック総合会館 3階
 電話番号：045-471-7401

図書資料室ご利用案内

■問合せ先 神ト協横浜サービスセンター TEL 045-471-8884

(一社)神奈川県トラック協会では、視聴覚資料(DVD)を収蔵した図書資料室を開設し、貸出を行っております。

利用方法

- ・神ト協会員事業者及び従業員の方、関係団体の方はどなたでもご利用になれます。
- ・初めての方は利用者カード(無料)を発行します。
利用者カードの発行には、住所・氏名・連絡先を確認できるもの(運転免許証・健康保険証等)を添えて、申込書に必要事項を記載してください。
- ・貸出は無料です。
- ・横浜サービスセンター(トラック総合会館2階)までお越しください。
資料室前の内線電話で呼び出すこともできます。



図書資料室 利用者カード

開室時間

月一金	
9:00~12:00	13:00~16:30

休室日

- ◆土曜日、日曜日、祝祭日、年末年始(神ト協休業日に準ずる)

貸出

種類	冊数・期間
DVD	3本 7日間

※書籍の貸出は令和6年3月31日をもって中止させていただきます。

返却

- ・貸出されたDVDは期限内に返却してください。

※(一社)神奈川県トラック協会ホームページからも図書資料室の情報を見ることができます。

<https://www.kta.or.jp/pub/library/> をクリック!

DVD新着情報	
タイトル	時間
「交差点事故多発の「なぜ?」～死角に隠れた危険を予測する～」	19分
「交通事故における企業・ドライバーの責任」	23分
「できていますか?歩行者を守る運転」	19分
「ベテランドライバーこそ要注意!～安全運転を怠っていませんか?～」	18分
「いのちを守る!運転者の責任」	20分
「重大事故につながる眠気!睡眠時無呼吸症候群の早期発見、早期治療」	24分
「あなたのための熱中症対策～災害事例から考えよう!～」	25分

過失又は故意により破損・汚損して使用できなくなった場合又は紛失した場合は、実費弁償をお願い致します。

2024 今月の星占い

7月★July



おひつじ座

Aries
3.21~4.19

牡羊座の7月は、なにごとともこんを詰めず、ペース配分を考えて動きましょ。余裕をもつことで新しい出会いや良縁に期待ができそうです。金運や勝負運の運氣にも恵まれているようです。



おうし座

Taurus
4.20~5.20

牡牛座の7月は、良くも悪くも周囲の影響を受けそうな気配があります。前向きな人と組んだり、一緒に行動することで良い結果が表れそうです。旅運があるので、少し遠出してみましょう。



ふたご座

Gemini
5.21~6.21

双子座の7月は、新しい取引先が増えたり、色々と学べる相手と縁があったりと、対人運がとても良いようです。自分から積極的に動くことで、共通点のある人との縁も期待できそうです。



かに座

Cancer
6.22~7.22

蟹座の7月は、仕事や日常生活において、無理をしまいそうです。適度な休息をとるように心がけましょ。対人運は好調、金運は波があるので、勝負事では直感を信じましょ。



しし座

Leo
7.23~8.22

獅子座の7月は、自分を追い込むことで眠っていた才能や魅力などが開花し、意外な力を発揮することができそうです。金運は穏やかで良くも悪くもなく、安定している状態のようです。



おとこめ座

Virgo
8.23~9.22

乙女座の7月は、新しい趣味や興味の対象が増える気配があります。無理に関わる必要はなく、興味に向くままで良いでしょう。小旅行などの旅行運は吉。良い結果に出会えることでしょ。



てんびん座

Libra
9.23~10.23

天秤座の7月は、対人運が低調のようです。些細なことで衝突が生まれ、トラブルが多い月になりそうです。健康運も下降気味なので、無理を避け、日頃から気を配っておく必要があります。



さそり座

Scorpio
10.24~11.22

蠍座の7月は、ものごとくに優先順位をきちんとつけ、ひとつひとつを堅実に片付けてから次へ動きましょ。他者との距離感を上手く保つことで良い関係を構築できそうです。金運は低調。



いて座

Sagittarius
11.23~12.21

射手座の7月は、全体運が好調のようです。気持ちの切り替えを行い、リフレッシュすることで良い結果を連鎖させることができそうです。金運は波もなく穏やかなひと月になりそうです。



やぎ座

Capricorn
12.22~1.19

山羊座の7月は、運氣は絶好調のようです。自分から動いてもよし、誰かに導いてもらうもよし、いずれも良い結果に結び付くでしょう。対人運も良く、良縁に期待できそうです。



みずがめ座

Aquarius
1.20~2.18

水瓶座の7月は、なにかと他人に振り回されることになりそうです。自由な時間は趣味に没頭したり、なにかしら楽しみを見付けると良いでしょう。対人運は良い出会いに期待が持てます。



うお座

Pisces
2.19~3.20

魚座の7月は、生活習慣を見直すことで良い運氣を呼び込めるでしょう。仕事運、対人運が上昇気味ですので、得られるものが多くなりそうです。金運は下降気味のため、儉約ましょ。

神奈川トラック時報 第780号 令和6年7月1日

- 発行所 一般社団法人 神奈川県トラック協会 〒222-8510 横浜市港北区新横浜2-11-1 TEL.045(471)5511 FAX.045(471)9055
- 編集発行人 広報委員長 伊藤保義
- 編集委員 森 修一、大門ヒロ子、秋元伸介、柏倉恵太、小泉恵子、村石久美
- 購読料1部 100円 (本紙の購読料は月会費に含まれております)



※本紙には重要な項目が含まれておりますので、社内回覧などをお願いいたします。

回 覧										
--------	--	--	--	--	--	--	--	--	--	--



※植物油インキマークは印刷インキ工業連合会が定めた、植物油を使用してNL規制に準拠した印刷インキに表示できるマークです。
※この製品は、適切に管理されたFSC® 認証林、再生資源およびその他の管理された供給源からの原材料で作られています。