

神奈川



トラック時報

6

VOL.779
2024 June



パソコン・スマホ版へ
簡単アクセス!



有効期限

神ト協会員専用ページのパスワード
5 / 16 ~ 6 / 15 まで **6636** です。
6 / 16 ~ 7 / 15 まで **7642** です。

《June Photo》
梅雨晴れの横須賀しようぶ園

TOPICS

- ◆山一産業(株)山下会長が黄綬褒章を受章されました
- ◆「緊急物資輸送に関する連絡会議」を開催しました
- ◆全ト協 優秀運転者顕章(金・銀)候補者の推薦について



一般社団法人
神奈川県トラック協会

CONTENTS

TOPICS

- 1 山一産業(株)山下会長が黄綬褒章を受章されました
／「緊急物資輸送に関する連絡会議」を開催しました
- 2 全ト協 優秀運転者顕章(金・銀)候補者の推薦について
- 4 県内の中小貨物運送事業者の皆さまに支援金を交付します！
- 6 運転者(局長・支局長)表彰の候補者推薦について
- 7 令和6年度 第1回(通算203回)理事会が開催されました

Information

- 8 6月は環境月間、不正改造車排除強化月間です
- 9 「健診後のフォローアップセミナー」・「健康相談窓口」開催のご案内
- 10 運行管理者試験受験対策セミナーのご案内
- 12 第56回 全国トラックドライバーコンテスト神奈川県大会出場者募集
目指せ！日本一のプロドライバー
- 14 令和6年(第60回)事業用自動車事故防止コンクールの実施について
- 15 環境省 令和6年度「商用車の電動化促進事業(トラック・充電機器)」、
「低炭素型ディーゼルトラック普及加速化事業」説明会の開催について
- 16 令和6年度／各種助成事業
- 18 働き方改革への取組に神奈川県トラック協会HPをご利用ください
- 19 令和6年度睡眠時無呼吸症候群(SAS)対策セミナー開催のご案内
- 20 令和6年度上半期パソコン教室の開催のご案内
- 22 「標準的な運賃」等相談窓口について
- 23 予約制による健康診断の開催予定表(7月・8月)
- 24 適性診断(初任・適齢)受診料助成のお知らせ
- 26 可搬型運転操作検査器(アクセスチェッカー・ミニ)貸出のご案内
- 27 「標準的な運賃・標準貨物自動車運送約款」の手続きについて
- 28 令和6年度第1回 運行管理者試験のご案内
- 30 タイヤゲージ使用モニター募集のお知らせ
- 31 無料法律相談のお知らせ
／全日本トラック協会「同一労働同一賃金WEBセミナー」のお知らせ
- 32 「トラック運送事業者のためのわかりやすいモデル就業規則2024」(全日本トラック協会)
を同封しました／標準貨物自動車運送約款の頒布について

総合安全プラン2025

- 33 安全教育リーダー養成講座のご案内(Gマーク加点対象)
- 34 ドライバー向けエコドライブ講習会開催のご案内(Gマーク加点対象)
- 36 運転者スキルアップ講習開催のお知らせ(Gマーク加点対象)
- 37 初任運転者安全教育講習開催のお知らせ
- 38 初任運転者法定15時間オンラインセミナーのご案内

適正化だより

- 39 2024年度「安全性評価事業」窓口受付会場
- 40 安全性評価事業(Gマーク)個別相談会開催のお知らせ
- 41 2024年度貨物自動車運送事業安全性評価事業 安全の証し「Gマーク」
- 42 Gマーク認定取得への各種サポート実施中！
- 44 令和5年度 巡回指導における指摘項目(否)ワースト10 令和5年4月～令和6年3月
～ 協会に寄せられた苦情について～
- 46 適正化巡回指導報告 令和6年1月分

ブロックだより

- 47 【相模原ブロック】交通遺児募金の寄付贈呈を行いました
／【県央ブロック】令和6年度 第1回ブロック運営会議を開催しました

青年部会だより

- 48 (一社)神奈川県トラック協会青年部会入会のご案内

NEWS BOX

- 49 今後の主な会議・行事予定／労働保険のお知らせ／新規入会／県内の交通事故
／交通事故死者数ワースト3／一般貨物自動車運送事業用車両(トレーラーを除く)の推移
- 50 社労士百科／もってけ カナちゃん／月間ベストセラーズ

神貨協連情報

- 51 熱中症対策商品特価販売のご案内

陸災防情報

- 52 フォークリフト講習等 資格取得のご案内(令和6年6月～8月)
- 53 テールゲートリフター特別教育講師(インストラクター)養成講座のご案内
- 54 STOP！熱中症 クールワークキャンペーン

広告

- 56 神奈川県自動車交通共済協同組合

TOPICS 01

山一産業(株)山下会長が黄綬褒章を受章されました

山一産業(株)会長であり、(一社)神奈川県トラック協会の元理事である山下恭一様が長年のトラック運送業界への業務精励の功績から令和6年春の褒章(黄綬褒章)を受章され、5月14日(火)に国土交通省にて伝達式が開催されました。



TOPICS 02

「緊急物資輸送に関する連絡会議」を開催しました

総務企画委員会災害対策小委員会の所管事業として、4月23日(火)に神奈川県トラック総合会館7階大研修室にて「緊急物資輸送に関する連絡会議」を開催しました。

神ト協が主催するこの連絡会議は、国土交通省、神奈川県警察本部、神奈川県、横浜市、川崎市及び相模原市の各機関から防災部局の参加を得て、緊急支援物資の輸送に関する情報共有や課題解決等について検討することを目的に例年開催しています。

当日は、各機関及び神ト協の災害対策に関する取り組み報告が行われたほか、能登半島地震被災地への救援物資輸送の取組みを踏まえた情報交換を行いました。

今回の会議では、緊急物資輸送に従事するドライバーの安全確保について改めて認識を共有したほか、神奈川県が被災した際の救援物資集積所の整備等に関する課題について意見が交わされ、各機関が課題解決に向けた意識を共有しながら引き続き協力して取り組みを進めていくことを確認しました。





全ト協 優秀運転者顕章（金・銀）候補者の推薦について

貨物自動車運送事業等の運転者に対する顕章が本年も実施されます。

貴事業所に候補者がおられましたら、次項の候補者推薦書をご記入いただき、是非ともご推薦くださるようお願いいたします。

<資格要件>

現在運転者であって、過去の期間を通して次の各項に定める期間無事故であり、かつ無違反であったもの。

◎金十字章

満20年以上（但し、そのうちトラック運送事業の運転者として15年以上勤務している者）

◎銀十字章

満10年以上（同7年以上）

■問合せ先 総務部 総務広報課 TEL 045-471-5511

<提出書類>

推薦書を神ト協HP（会員専用）よりダウンロードし、各該当種別（金・銀）、候補者名とふりがな、生年月日、会社名、無事故・無違反期間（令和6年5月末より遡って記入）、運転免許証番号、備考欄には以前受章された年と種別を記入してください。（同種の2回以上の受章はできません。）

※無事故無違反証明書等は不要です。

<推薦締切日>

令和6年7月29日（月）

顕章伝達は、令和7年2月頃に伝達されます。

<提出先>

〒222-8510

横浜市港北区新横浜2-11-1

（一社）神奈川県トラック協会

総務部 総務広報課 谷原

(神奈川県トラック協会)

優秀運転者顕章候補者推薦書

ふりがな 氏名 生年月日	事業所名	章の種類	無事故・無違反期間 年 月 日 年 月 日 年 月 日 年 月 日 年 月 日 年 月 日 年 月 日 年 月 日 年 月 日 年 月 日	年数	運転免許証番号(12桁)	備考
昭・平 年 月 日生			自 昭・平 年 月 日 至 令和 6年 5月 末日	年 第	号	
昭・平 年 月 日生			自 昭・平 年 月 日 至 令和 6年 5月 末日	年 第	号	
昭・平 年 月 日生			自 昭・平 年 月 日 至 令和 6年 5月 末日	年 第	号	
昭・平 年 月 日生			自 昭・平 年 月 日 至 令和 6年 5月 末日	年 第	号	
昭・平 年 月 日生			自 昭・平 年 月 日 至 令和 6年 5月 末日	年 第	号	
昭・平 年 月 日生			自 昭・平 年 月 日 至 令和 6年 5月 末日	年 第	号	
昭・平 年 月 日生			自 昭・平 年 月 日 至 令和 6年 5月 末日	年 第	号	
昭・平 年 月 日生			自 昭・平 年 月 日 至 令和 6年 5月 末日	年 第	号	
昭・平 年 月 日生			自 昭・平 年 月 日 至 令和 6年 5月 末日	年 第	号	

○金章…平成16年6月1日以前
○銀章…平成16年6月2日から平成26年6月1日まで

ページ

推薦者名簿の通し番号
※当推薦書に記載された候補者の情報(個人情報)は優秀運転者顕章表彰以外には使用いたしません。



県内の 中小貨物運送事業者 の皆さまに**支援金**を交付します！

地域経済を支える重要な社会インフラである物流を維持するために、**燃料価格高騰の影響を受けている県内の中小貨物運送事業者の皆さまに支援金を交付します。**

対象者

県内の中小貨物運送事業者のうち、要件を満たす方。
 ※裏面の「支援金交付フローチャート」をご確認ください。
 ※詳細は、県ポータルサイトでご案内します。

交付額

- ・一般/特定貨物自動車運送事業用の自動車：1台につき **23,000円**
- ・貨物軽自動車運送事業用の軽自動車：1台につき **8,000円**

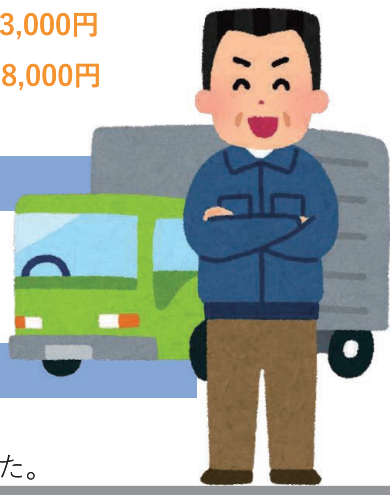

申請受付期間

令和6年3月4日（月）～ 令和6年6月28日（金）

申請について

電子申請システムと郵送のどちらでも申請いただけます。
 ※電子申請は令和6年3月29日（金）19時から開始しました。

「貨物運送事業者燃料高騰対応支援金」に係る申請に必要な書類や最新の情報等は、
 下記ホームページをご確認ください。

- ①専用ポータルサイト <https://kamotsushien.pref.kanagawa.jp/>
- ②県ホームページ **貨物運送事業者燃料価格高騰対応支援金**

神奈川県 貨物運送 支援金

①専用サイト



②県HP



(令和6年3月29日版)

支援金交付フローチャート

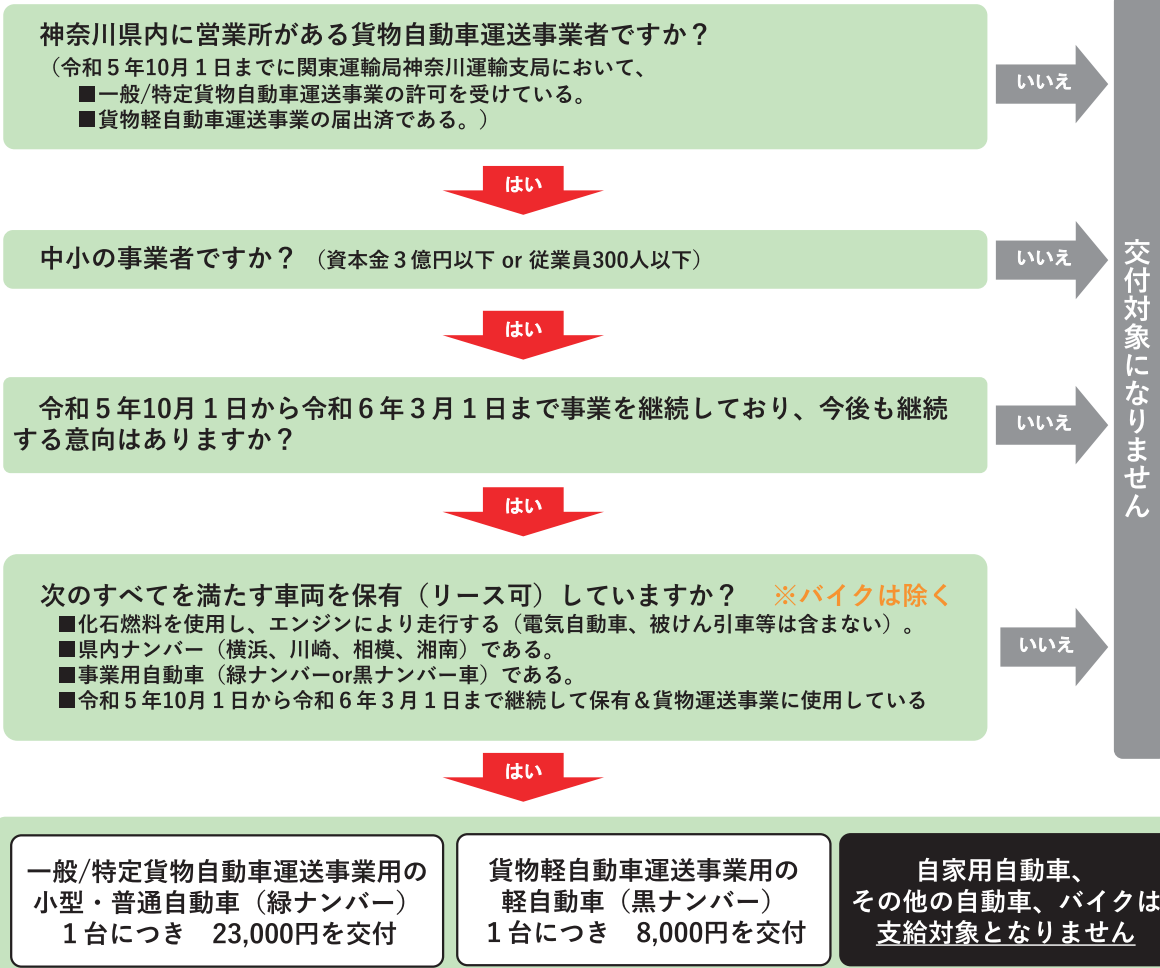

よくあるお問合せ (FAQ)

- Q1. 車両要件の保有期間ですが、例えば、令和6年2月末に納車された車両も支援金の対象となりますか？
 A1. 対象になりません。対象となる車両は令和5年10月1日から令和6年3月1日の全期間にわたって保有している車両となります(ただし、車両の買い替えなら認められる場合があります)。
- Q2. 本社は神奈川県外ですが、県内に営業所があります。支援金の対象になりますか？
 A2. 本社でなくとも、営業所等の事業拠点が県内にあれば構いません。車両のナンバーが県内の車両が対象となります。
- Q3. 神奈川県内に車庫はあるのですが、営業所はありません。支援金の対象になりますか？
 A3. 対象となりません。一方で県内に営業所があり、車庫が県外にある場合は、車両のナンバーが県内であれば対象となります。

【問合せ先】
 神奈川県貨物運送事業者燃料高騰対応支援金事務局コールセンター
 電話 045-900-4165
 <受付時間> 月曜から金曜まで(祝日除く) 10時から19時まで

本支援金は「物価高騰対応重点支援地方創生臨時交付金」を活用した事業です。



運転者（局長・支局長）表彰の候補者推薦について

■問合せ先 総務部 総務広報課 TEL 045-471-5511

運転者（局長）表彰の候補者推薦について	運転者（支局長）表彰の候補者推薦について
<p>貨物自動車運送事業運転者（関東運輸局長）表彰の推薦が本年も行われます。</p> <p>この表彰は、事業用自動車の運転者を対象に行われているものです。</p> <p>貴事業所に下記の資格要件を満たす運転者がおられましたら、是非ともご推薦くださるようお願いいたします。</p> <p>※10月に行われる予定の表彰式に出席が必須となります（代理可）。ご承知おきください。</p> <p><資格要件></p> <ol style="list-style-type: none"> 1. 神ト協会長表彰及び運輸支局長表彰を受けた者。 2. 運転者として本年5月31日時点で満15年以上運輸業界に勤務している者で、その間責任事故がなく、また、本年5月31日時点から遡って5ヵ年の間に交通違反がない者。 3. 上記勤務期間のうち、現在勤務する事業所に本年5月31日時点から遡って5年以上引き続き勤務している者。 <p><提出書類></p> <ol style="list-style-type: none"> ① 功績調書 ② 履歴書 ③ 在職証明書 〔現職場にて在職15年未満の場合、前職（貨物の運転者として勤務に限る）の在職期間証明書も必要となります〕 ④ 無事故無違反証明書（本書） 〔自動車安全運転センターで本年5月31日以降発行のもの〕 ⑤ 責任事故に対する申立書 ⑥ 協会長表彰及び運輸支局長表彰の賞状の写し <p>※提出書類の様式は神ト協 HP ページからダウンロードしてください。（https://www.kta.or.jp 会員専用ページ→表彰関係→運転者→局長表彰）</p> <p><提出部数></p> <p>各3部（3部のうち2部はコピー可）</p> <p><推薦締切日></p> <p>令和6年6月14日（金）必着</p> <p><提出先></p> <p>〒222-8510 横浜市港北区新横浜2-11-1 （一社）神奈川県トラック協会 総務部 総務広報課 村石</p>	<p>貨物自動車運送事業運転者（神奈川運輸支局長）表彰の推薦が本年も行われます。</p> <p>この表彰は、事業用自動車の運転者を対象に行われているものです。</p> <p>貴事業所に下記の資格要件を満たす運転者がおられましたら、是非ともご推薦くださるようお願いいたします。</p> <p><資格要件></p> <ol style="list-style-type: none"> 1. 神ト協会長表彰を受けた者。 2. 運転者として本年5月31日時点で満10年以上運輸業界に勤務している者で、その間責任事故がなく、また、本年5月31日時点から遡って5ヵ年の間に交通違反がない者。 3. 上記勤務期間のうち、現在勤務する事業所に本年5月31日時点から遡って5年以上引き続き勤務している者。 <p><提出書類></p> <ol style="list-style-type: none"> ① 功績調書 ② 履歴書 ③ 在職証明書 〔現職場にて在職10年未満の場合、前職（貨物の運転者として勤務に限る）の在職期間証明書も必要となります〕 ④ 無事故無違反証明書（本書） 〔自動車安全運転センターで本年5月31日以降発行のもの〕 ⑤ 責任事故に対する申立書 ⑥ 協会長表彰の賞状の写し <p>※提出書類の様式は神ト協 HP ページからダウンロードしてください。（https://www.kta.or.jp 会員専用ページ→表彰関係→運転者→支局長表彰）</p> <p><提出部数></p> <p>各2部（2部のうち1部はコピー可）</p> <p><推薦締切日></p> <p>令和6年6月21日（金）必着</p> <p><提出先></p> <p>〒222-8510 横浜市港北区新横浜2-11-1 （一社）神奈川県トラック協会 総務部 総務広報課 村石</p>

TOPICS 05

令和6年度 第1回（通算203回）理事会が開催されました

5月23日(木)13時30分より、令和6年度 第1回（通算203回）理事会 が、神奈川県トラック総合会館7階大研修室にて開催されました。議題は以下の通りとなります。

報告事項

定款25条に基づく業務執行理事の業務報告について

議 題

- (1) 令和5年度事業報告（案）の承認について
- (2) 令和5年度収支決算（案）の承認について
- (3) 令和5年度公益目的支出計画実施報告書（案）の承認について
- (4) 員外理事候補者の選任（案）の承認について
- (5) 理事候補者の選任（案）の承認について
- (6) 監事候補者の選任（案）の承認について
- (7) 「神ト協表彰規程」による表彰の被表彰者選考（案）について
- (8) 「安全性評価事業」長期認定事業所への顕彰（案）について
- (9) 理事懇談会の開催（案）について
- (10) 神ト協 役員退職慰労金支給規程の一部改訂（案）について
- (11) 韓国 京畿道貨物自動車運送事業協会との相互理解と友好協力促進に係る覚書締結（案）について
- (12) 会員の入会・退会の承認（案）について
- (13) 第51回通常総会のスローガン（案）について
- (14) 第51回通常総会の開催日時・場所並びに附議すべき議案について
- (15) 路線事業部会担当理事の変更（案）について
- (16) その他



6月は環境月間、不正改造車排除強化月間です

■問合せ先 事業部 交通環境課 TEL 045-471-8882

6月は、環境にやさしい活動を推進する環境月間（環境省主唱）ならびに不正改造車排除強化月間（国土交通省主唱）です。

会員のみなさまにおかれましては、エコドライブの実施等、環境保全運動へより一層取り組まれますようお願いいたします。

環境保全のための啓発物（ステッカー・冊子類）をご入用の方は上記問合せ先までご連絡ください。

不正改造車排除強化月間の詳細については、全日本トラック協会ホームページ（https://jta.or.jp/member/anzen/fuseikaizou_haijo2024.html）をご覧ください。

◎環境保全のための啓発物◎



内容については下枠をご覧ください

◎環境保全のための啓発物◎

- ・ステッカー類（画像上1つ）・・・ 車両に貼付するステッカーです。
 - ①エコドライブ実施中 アイドリング・ストップ宣言!!
- ・小冊子（手帳）類（画像下2つ）・・・ ドライバー教育用の小さな冊子です。
 - ①エコドライブ推進手帳
 - ②トラックドライバーが日常行うべき事項
- ・冊子類（A4サイズ）・・・ 社内での教育・事業所に置くための冊子です。
 - ①エコドライブ推進マニュアル
 - ②事業用トラックの点検整備ハンドブック

「健診後のフォローアップセミナー」・「健康相談窓口」 開催のご案内

■問合せ先 事業部 SC統括課 TEL 045-471-8882

近年、自動車運転者の健康に起因する事故が社会問題となっており、健康管理への取組が強化されるなか、健康診断受診後のフォローアップについても重要な取り組みの一つとされています。そのような状況を踏まえ、「健診後のフォローアップセミナー」と「健康相談窓口」を開催しますので、参加ご希望の方は、下記に必要記載事項をご記入の上、FAXにてお申し込みください。

1. 開催日時・会場

日 程	会 場
令和6年7月11日(木)	神奈川県トラック総合会館 6階第1研修室 (横浜市港北区新横浜2-11-1)
令和6年7月24日(水)	プロミティあつぎ (厚木市中町4-16-21 プロミティあつぎビル8階)

2. 開始時間・定員等

健診後のフォローアップセミナー	1.開始時間 <u>13時00分</u> ～ (約50分) 2.内 容 「健診後のフォローアップについて」(健診結果の見方・ハイリスク者の発見・再検査や二次健診の受診勧誘など) 3.定 員 各開催日とも30名
健康相談窓口	1.開始時間 午前10時～12時 午後14時～16時 ※1事業所1時間 2.相談内容 従業員の健康管理の相談(健康診断結果の見方、フォローアップ方法の相談、ドライバーの健康管理について) 3.定 員 各開催日とも 午前2社、午後2社(最大4社) 4.そ の 他 当日は健康診断結果を持参してください。 医師の意見聴取を必要とする相談は除きます。

3. 対象者 経営者/管理者※健康相談窓口については、従業員50人未満の事業所を優先にします。
4. 講師・相談員 渡辺哲 医学博士(神奈川産業保健総合支援センター所長)
5. その他 感染症拡大等の状況により、急遽開催の延期等させていただく場合がございます。
6. 申込締切 各開催日の一週間前。(先着順にさせていただきます。)

.....切り取らずに、このままFAXしてください.....

事業部 SC統括課宛 (FAX 045-471-9055)

令和 年 月 日

※受講票を、開催の5日前までにFAXします。※相談内容につきましては、外部に漏洩することはありません。

※いただいた個人情報は、当該用務以外には使用しません。情報等については厳重に管理します。

会 社 名	会 員 番 号	電 話 番 号
	担 当 者 名	F A X 番 号
事業所の従業員数 (人)		
希 望 日 (どちらかにチェックしてください)	<input type="checkbox"/> 7/11 (木) 神奈川県トラック総合会館	<input type="checkbox"/> 7/24 (水) プロミティあつぎ
参加を希望する欄に チェックをしてください	<input type="checkbox"/> フォローアップセミナーのみ参加	<input type="checkbox"/> 相談窓口のみ参加 <input type="checkbox"/> 両方参加
健康相談窓口を希望される方は、下記事項にチェックをしてください。		
1. 相談窓口の参加希望時間帯	<input type="checkbox"/> 午前希望	<input type="checkbox"/> 午後希望
2. 健康相談は治療目的ではないことを理解しています。	はい <input type="checkbox"/>	
3. 本事業の実施に必要な個人情報の提供について同意します。	はい <input type="checkbox"/>	

運行管理者試験受験対策セミナーのご案内

■問合せ先 事業部 SC統括課 TEL 045-471-8882

令和6年度第1回運行管理者試験に向けた受験対策セミナーを開催しますので、受験される方は是非ご参加ください。

今年度より、2日間講座（基本講座）の廃止に伴い、1日講座（集中講座）のみを開催することとなり、名称も「運行管理者試験受験対策セミナー」と改称いたしましたのでお知らせいたします。

※本セミナーは受験資格を得るための講習（基礎講習等）や運行管理者試験の申し込みではありません。

1. 対象者 運行管理者試験を受験する予定の方（神奈川県内営業所に所属の方に限ります）
2. 開催日程 申込書を参照
3. セミナー講師・内容

講座名	受講方式	講座内容
運行管理者試験受験対策セミナー	1日間座学	講師／小田原ドライビングスクール 専属講師 ・試験に向けて専属の講師が、全分野のポイントを中心に1日に集中して行う講座
	動画配信	集中講座の内容を令和6年6月24日から動画配信予定 【視聴について】お申し込みの方に、後日視聴方法や資料の送付等についてご案内を差し上げます。また、動画配信期間中はいつでもご視聴いただけます。 ※パソコン・スマートフォン等での受講です。動画視聴にはデータ通信料がかかりますので、Wi-Fi環境での視聴をおすすめいたします。

4. 持参品 筆記用具・受講票
5. 申込方法 申込書に必要事項を記載の上FAXしてください。
6. 申込締切 各講習日の10日前まで（先着順） ※各回定員に達し次第締切ります。
定員の残数については神ト協のHP→会員専用ページ→（試験対策）をご確認ください。
7. 受講料 無料

感染症拡大等の状況により、急遽開催の延期等させていただく場合がありますので、その際には前日までに神ト協HPにて案内いたします。

【お問合せ先】（一社）神奈川県トラック協会 事業部SC統括課 ☎045-471-8882

Information

＜受験対策セミナー申込書＞

F A X 返信先 0 4 5 - 4 7 1 - 9 0 5 5

申込後、各受講日の7日前までに受講票をFAXいたします(動画配信の方は除く)ので、当日は必ずご持参ください。

ご希望する日程の出席欄に○を付けてください。

複数名の申込の場合は1名ごとにお申し込みください。

※座学・動画配信の両方を受講することも可能です。

講座名	日 程	会 場	定 員	出席欄
運行管理者試験受験対策セミナー	令和6年6月8日(土) 9:30~18:30	神奈川県トラック総合会館 7階大研修室 (横浜市港北区新横浜 2-11-1)	75名	
	令和6年6月22日(土) 9:30~18:30	プロミティあつぎ 8階AB会議室 (厚木市中町 4-16-21)	60名	
	令和6年7月27日(土) 9:30~18:30	神奈川県トラック総合会館 7階大研修室 (横浜市港北区新横浜 2-11-1)	75名	
動画配信	＜予定＞令和6年6月24日(月)から令和6年9月1日(日)まで			

会員番号		会社名	
担当者名		受講者名	
電 話		F A X	

【いただいた個人情報については、セミナー用務以外に使用しません。情報等については厳重に管理します。】

※受験対策セミナーの効果を実証するため、後日、可否結果の回答をしていただきますのでご協力お願いします。

第56回 全国トラックドライバーコンテスト神奈川県大会出場者募集 目指せ！日本一のプロドライバー

■問合せ先 事業部 交通環境課 TEL 045-471-8882

今年度も「全国トラックドライバーコンテスト神奈川県大会」を開催いたします。
部門・参加資格・日程等は次のとおりです。皆様のご参加をお待ちしております。

☆部 門☆

・4トン部門、11トン部門、トレーラ部門、女性部門

☆参加資格☆

会員事業所の在籍従業員で、出場推薦日において過去3年間人身事故を起こしたことがなく、かつ過去1年間無事故無違反であること。

なお、次の①又は、②に該当する方は参加できません。

①全国大会の各部門で優勝した方

②総務庁長官賞又は内閣官房長官賞受賞者及び全国大会へ2回以上出場した方

ただし、全国大会への出場は、全部門を通じて同一事業者から1名限り（女性部門を除く）とします。

☆開催日程☆

- ・日 時 令和6年7月20日(土) 10時00分～
- ・場 所 神奈川県トラック総合会館（横浜市港北区新横浜2-11-1）
- ・競技内容 学科競技（交通法規・構造問題・運転常識）

※当日は、運転免許証と筆記用具を持参ください。

☆参加申込み☆

お申し込みは、別紙の参加申込書に記入し、所属の事業所を通じてFAX又は郵送にてお申し込みください。

・F A X 045-471-9055

・郵 送 〒222-8510 横浜市港北区新横浜2-11-1

（一社）神奈川県トラック協会 事業部 交通環境課 宛

※申込締切：7月11日(木)必着

※後日、参加申込確認書をFAXにて送付いたします。

Information

事業部 交通環境課 宛 (FAX 045-471-9055)

令和 年 月 日

第56回 全国トラックドライバーコンテスト神奈川県大会参加申込書

会員番号		事業者名			
所在地	〒 ー				
担当者		TEL		FAX	

【4トン部門】

No.	氏名	生年月日・年齢	参加資格 確認 ※確認済みの場合は□にレ点
1	(フリガナ)	S・H 年 月 日	<input type="checkbox"/>
		年齢 歳	
2	(フリガナ)	S・H 年 月 日	<input type="checkbox"/>
		年齢 歳	

【11トン部門】

No.	氏名	生年月日・年齢	参加資格 確認 ※確認済みの場合は□にレ点
1	(フリガナ)	S・H 年 月 日	<input type="checkbox"/>
		年齢 歳	
2	(フリガナ)	S・H 年 月 日	<input type="checkbox"/>
		年齢 歳	

【トレーラ部門】

No.	氏名	生年月日・年齢	参加資格 確認 ※確認済みの場合は□にレ点
1	(フリガナ)	S・H 年 月 日	<input type="checkbox"/>
		年齢 歳	
2	(フリガナ)	S・H 年 月 日	<input type="checkbox"/>
		年齢 歳	

【女性部門】

No.	氏名	生年月日・年齢	参加資格 確認 ※確認済みの場合は□にレ点
1	(フリガナ)	S・H 年 月 日	<input type="checkbox"/>
		年齢 歳	
2	(フリガナ)	S・H 年 月 日	<input type="checkbox"/>
		年齢 歳	

※不足分は、このページをコピーしてお使いください。

※いただいた個人情報については、当該用務以外には使用しません。情報等については厳重に管理します。

令和6年（第60回）事業用自動車事故防止コンクールの実施について

Information

本コンクールは、本年で60回目を迎え、旅客及び貨物の安全輸送を使命とする事業用自動車関係団体が一致協力し、会員事業者及び運転者の交通安全意識の高揚と安全運転の徹底に努め、交通事故の防止を目的としております。

なお、会員事業者は全社、本コンクールに参加することとなっておりますので、下記重点事項等を踏まえ、本コンクールを積極的に実施してくださいませようお願いいたします。

記

1 実施期間

令和6年6月1日(土)から令和6年8月31日(土)まで

2 スローガン

プロドライバーとしての模範運転を示そう
適切な運行管理で事故防止に努めよう

3 重点事項

- (1) 子ども・高齢者・障がい者等交通弱者への思いやり運転の励行
- (2) 歩行者、自転車、二輪車（電動キックボードを含む）に注意した運転の徹底
- (3) シートベルトの正しい着用の徹底
- (4) 交差点事故の防止
- (5) 飲酒運転、過労運転の根絶
- (6) 事業用自動車総合安全プラン2025の着実な推進
- (7) 健康に起因する事故を防止するための運行管理の徹底
- (8) 交差点付近では歩行者、自転車、二輪車等に注意し、特に左折時の巻き込み事故をなくそう

■問合せ先 事業部 交通環境課 TEL 045-471-8882

- (9) 適切な車間距離の厳守により、追突事故を防ごう
- (10) 深夜・早朝の運行時は視認性が低い為、道路状況に注意し適切な運行を徹底しよう
- (11) 適切な日常点検を実施し、整備不良事故を未然に防ごう

4 ステッカー及びポスター

郵送にてステッカー並びにポスターを配布いたしますので、上記期間中運転席左側ドア（ガラス部分を除く）に貼付してください。

また、ポスターにつきましても、事業所の目に付きやすい場所に掲示してください。

5 報告書の提出

会員事業者は、実施期間終了後、後日送付される報告書（9月初旬に往復葉書を送付します。）に、実施期間3ヶ月の延べ走行キロ数を記入し、9月20日(金)までに当協会に提出してください。報告書提出事業者は、実施要領の表彰規程に基づき、審査・表彰を行います。

なお、報告書が期日までに提出されませんとコンクール期間中、たとえ無事故であっても表彰審査の対象となりませんので報告書は必ずご提出ください。

6 表彰

表彰は、年間を通じて行政処分及び交通事故（人身事故等）が無く、且つ交通安全に寄与し、特異事案等の発生していない事業者を対象に、コンクール期間中の延走行キロ数に応じて、県警本部長及び運輸支局長表彰、主催団体各協会会長表彰、主催3協会連名顕彰に区分して表彰を行います。



環境省 令和6年度「商用車の電動化促進事業（トラック・充電機器）」、「低炭素型ディーゼルトラック普及加速化事業」説明会の開催について

一般財団法人環境優良車普及機構（LEVO）では、環境省から「商用車の電動化促進事業（トラック・充電機器）」、「低炭素型ディーゼルトラック普及加速化事業」について補助金執行事業の業務について指名されています。

つきましては、今年度の事業の募集に係る概要等についての説明を下記の会場、日程により行いますので、ご案内いたします。

なお、商用車の電動化促進事業（トラック）については、特例措置として、充電設備への補助について、令和5年度当初予算により電動車（トラック）を導入し、かつ経済産業省のインフラ措置事業による支援を受けていない場合に限り、導入した車両数に相当する充電設備（車両数 \geq 口数）を新たにこれから設置する場合については、申請が可能となっています。

つきましては、補助制度をより多くの事業者の方に理解いただくため、今般、下記の日程にて説明会を開催いたしますので、ご案内申し上げます。

1. 説明事業

- ・商用車の電動化促進事業（トラック・充電機器）
- ・低炭素型ディーゼルトラック普及加速化事業

2. 説明会開催日時・会場

- ・実施日時／令和6年6月17日（月）13：30～16：00
- ・会場／神奈川県トラック総合会館 7F 大研修室
- ・所在地／横浜市港北区新横浜 2-11-1
※13時10分より受付を開始いたします。
※会場へお越しの際は公共交通機関をご利用ください。

3. 申込方法

説明会へ出席を希望する方は、ホームページの参加受付フォーム又はFAX（説明会参加申込書はホームページからダウンロード）にてお申込みください。なお、電話での申し込みはできませんのでご注意ください。

<受付窓口>

一般財団法人環境優良車普及機構 補助事業執行部
HP：<https://www.levo.or.jp/subsidy/>
FAX番号：03（5341）4578

<説明会申込受付期間>

令和6年5月1日（水）～実施日の前日まで

<当日の受付>

当日は、お手数ですが名刺を受付までお出してください。

<問合せ先>

一般財団法人環境優良車普及機構 補助事業執行部
○商用車の電動化促進事業（トラック・充電機器）担当
電話：03-5944-0883、FAX：03-5944-0878
○低炭素型ディーゼル車普及加速化事業担当
電話：03-5341-4577、FAX：03-5341-4578

令和6年度／各種助成事業

Information

助成事業		主な助成対象
交通安全 労務対策事業	安全機器等導入促進助成事業 (ドライブレコーダー装置)	ドライブレコーダー装置 ※全ト協指定機器 A 簡易型 B 標準型 C 運行管理連携型
	安全機器等導入促進助成事業 (EMS (デジタコ等) 装置)	EMS (デジタコ等) 装置 ※全ト協指定機器
	① 安全機器等導入促進助成事業 (①バックセンサー装置) (②バックアイ装置) (③サイドビューカメラ装置) (④側方衝突監視警報装置) (⑤IT点呼に使用する携帯型アルコール検知器) (⑥アルコールインターロック装置) (⑦トルク・レンチ)	①バックセンサー ※後方を警報音等により確認できる機器 ②バックアイ ※全ト協指定機器 ③サイドビューカメラ ※全ト協指定機器 ※車両総重量7.5t以上の事業用車両の左側に装着した場合のみ ④側方衝突監視警報装置 ※全ト協指定機器 ※車両総重量7.5t以上の事業用車両の左側に装着した場合のみ ⑤IT点呼時に使用する携帯型アルコール検知器 ※全ト協指定機器 ※「安全性優良事業所 (Gマーク)」認定事業所のみ申請可 ⑥アルコールインターロック ※全ト協指定機器 ⑦トルク・レンチ ※600N・m以上の締め付け能力を有する機器
② ドライバー等安全教育訓練促進助成事業	・特別研修 (3日間) ・一般研修 (2日間) ※全ト協指定 ・1日研修 ※神ト協指定	
環境保全 対策事業	③ 環境対応車導入促進助成事業	・天然ガス自動車 ・ハイブリッド自動車 ・電気自動車 ・燃料電池自動車
	④ グリーン経営認証制度促進助成事業	グリーン経営認証制度の新規又は更新
	⑤ アイドリングストップ支援機器等 導入促進助成事業	①蓄熱マット ④エアヒーター ②蓄冷クーラー ⑤車載バッテリー式冷房装置 ③冷蔵・冷凍車向け 後付スタンバイ装置 ※④⑤は全ト協指定機器
健康管理 事業	⑥ 運転者健康診断受診促進助成事業	運転者の定期健康診断 (労働安全衛生規則第44条第1項に 規定する全ての項目を受診した者)
	⑦ 睡眠時無呼吸症候群 (SAS) スクリーニング検査助成事業	睡眠時無呼吸症候群 (SAS) スクリーニング検査 ※全ト協指定対象検査機関
	⑧ 脳ドック受診促進助成事業	運転者の脳ドック健診 (脳MRI健診を含む)
	⑨ 血圧計導入促進助成事業	血圧計 ※全ト協指定機器
改革 働き方 事業	⑩ 働きやすい職場認証制度取得 促進助成事業	①一つ星新規 神ト協 ②新規認証取得 (上位認証取得含む) 全ト協 ③同位認証継続 全ト協
	⑪ テールゲートリフター特別教育インストラクター養成講座受講促進助成事業	テールゲートリフター特別教育インストラクター養成講座の受講
経営改善 事業	⑫ 免許・資格取得費用助成事業	大型、中型、準中型、けん引免許の取得 フォークリフト運転技能資格の取得 特例教習の受講
	⑬ 全ト協若年ドライバー確保のための運 転免許取得支援助成事業	特例教習の受講 準中型免許のうち ①準中型免許の新規取得②5トン限定準中型免許の限定解除
基金運 営事業	⑭ 信用保証料助成事業	国が定めるセーフティーネット保証等を受けた融資等に係る保 証料
	⑮ 近代化基金推薦融資利子補給事業	近代化基金推薦融資を利用した際の利子の一部を補給

注1) 各助成事業の詳細については、「令和6年度各種助成事業のご案内」冊子に詳細な内容・申請書等が記載されていますので、申請される方は申請書部分をコピーしてご申請ください。
 2) 各助成事業の実施要綱については神ト協ホームページ (<https://www.kta.or.jp>) に掲載されていますので、必ず参照してください。
 3) 申請受付期間が設定されている助成事業もありますので、ご注意ください。
 4) 各助成事業ともに予算枠 (神ト協分、全ト協分) に達した時点で予告なく終了し、終了の告知はホームページに掲載します。

Information

神ト協助成額	全ト協助成額	問合せ先
1台 経費の1/2 上限 20,000円 会費請求台数まで 上限 15台	—	事業部 交通環境課 TEL 045-471-8882 FAX 045-471-9055
1台 経費の1/2 上限 30,000円 会費請求台数まで 上限 15台	—	
① 1台 経費の1/2 上限20,000円 ②～⑦ 令和6年3月1日～令和6年3月31日までに導入した場合のみ、1台経費の1/2 上限20,000円 (④については、1台経費の1/2 上限100,000円 ⑦については、1台経費の1/2 上限30,000円) 会費請求台数まで (⑦については営業所につき1台) 上限各5台 (但し②～⑦については全ト協助成と併せて上限各5台)	① なし ②～⑦ 令和6年4月1日以降導入した場合のみ、1台経費の1/2 上限20,000円 (④については、1台経費の1/2 上限100,000円 ⑦については、1台経費の1/2 上限30,000円) 会費請求台数まで (⑦については営業所につき1台) 上限各5台 (但し②～⑦については全ト協助成と併せて上限各5台)	
※1社5名まで 助成対象研修により、助成額が異なります。 詳細は「令和6年度各種助成事業のご案内」冊子または、神ト協ホームページをご確認ください。		
助成対象車両により助成額が異なります。 詳細は「令和6年度各種助成事業のご案内」冊子または、神ト協ホームページをご確認ください。		
新規 費用の1/2 上限 75,000円 更新 費用の1/3 上限 50,000円 1社1申請	—	
① 経費の1/2 上限 10,000円 会費請求台数まで 上限15枚 ②③ 経費の1/2 上限 40,000円 会費請求台数まで 上限 5台 ④⑤ 令和6年3月1日～令和6年3月31日までに導入した場合のみ、1台経費の1/2 上限60,000円 上限3台 (但し、全ト協助成と併せて上限3台)	①②③ なし ④⑤ 令和5年4月1日以降に導入した場合のみ、1台経費の1/2 上限60,000円会費請求台数まで 上限3台 (但し、神ト協助成と併せて上限3台)	
1人 3,000円 会費請求台数まで 上限延べ200名	—	
—	1人検査費用の1/2 上限 2,500円会費請求台数まで 上限延べ200名	
1人 受診費用の1/2 上限 10,000円 1社あたり上限5名	—	
—	1台経費の1/2 上限50,000円	
① 審査料・登録料の1/3 上限 20,000円 1社1申請	② 上限30,000 (一つ星、二つ星) ② 上限50,000 (三つ星) ③ 上限20,000	
1 会員事業者あたり1名までの受講料 上限13,000円 1社1申請	—	
免許種別等で助成金額が異なります。 詳細は「令和6年度各種助成事業のご案内」冊子または、神ト協ホームページをご確認ください。	—	事業部 業務課 TEL 045-471-8882 FAX 045-471-9055
—	(1)1人特例教習受講費用の1/3 上限10万円 (2)① 1人40,000円上限 ② 1人25,000円上限 1社30万円まで	
助成対象により助成額が異なります。 詳細は「令和6年度各種助成事業のご案内」冊子または、神ト協ホームページをご確認ください。		
0.5%利子補給		

- 5) 各助成事業の執行状況についてはホームページ等により広報します。
- 6) 安全機器等導入促進助成事業における1台当たりの助成額について、国・他団体の助成金を含む助成額の合計が、対象経費の総額の1/2を超えて助成しない。
- 7) ドラレコ・EMS装置一体型の助成総額は対象経費の総額の1/2を超えて助成しない。
- 8) 健康診断受診料の助成総額は対象経費の総額を超えて助成しない。

神奈川県トラック協会では働き方改革の関連情報を 特設ページに掲載しています

働き方改革への取組に神奈川県トラック協会HPをご利用ください



神奈川県トラック協会 働き方改革

検索

★ 主な掲載内容

- 「物流革新に向けた政策パッケージ」等
- 働き方改革関連法について
- 改正改善基準告示について
- 就業規則・36協定の作成について
- 神ト協セミナー・研修会情報
- 厚生労働省助成金について
- 荷主向け関連情報
- 相談窓口（働き方改革推進支援センター、トラック運転者の長時間労働改善特別相談センターなど）
- 厚生労働省HP（働き方改革特設サイト、長時間労働改善に向けたポータルサイト） など

－働き方改革の主な内容－

**ポイント1 2024年（令和6年）4月1日から、「時間外労働の上限規制」が
トラックドライバーにも適用されました。（罰則付き）**

- ドライバーの上限規制が2024年（令和6年）4月1日からは、月45時間、年360時間を原則とし、臨時的な特別の事情がある場合でも、年960時間（休日労働※を含みません）が上限になりました。
- 「2～6か月平均」や「単月」などの1か月の上限規制はありません。
- 将来的には、一般則の適用を目指します。
※休日労働：毎週1日又は4週4休の法定休日に労働する時間を指します。

ポイント2 2024年（令和6年）4月1日から、改善基準告示が改正されました。

- 新しい改善基準告示の主な内容
 - ・1年の拘束時間：**3,300時間**以内 1か月の拘束時間：**284時間**以内
 - 【例外】労使協定により、次の通り延長可（①、②を満たす必要あり）
1年：3,400時間以内 1か月：310時間以内（年6か月まで）①284時間超は連続3か月まで②1か月の時間外・休日労働時間数が100時間未満となるよう努める
 - ・1日の拘束時間：**13時間**以内（上限15時間、14時間超は週2回までが目安）
 - 【例外】宿泊を伴う長距離貨物運送の場合（※）、16時間まで延長可（週2回まで）
※：1週間における運行がすべて長距離貨物運送（一の運行の走行距離が450km以上の貨物運送）で、一の運行における休息期間が住所地以外の場所におけるものである場合

**ポイント3 2023年（令和5年）4月1日から、「月60時間超の時間外労働に対する
割増賃金率」が25%から50%に引き上げられました。**

●中小企業においても「月60時間超の時間外労働に対する割増賃金率が」50%に引き上げられました。

【荷主向け関連情報】ドライバーの労働時間削減にご協力ください！

- ・改善基準告示違反になるような長時間の荷待ちが疑われる場合は、労働基準監督署から荷主等に対し「要請」を行います。また、厚生労働省から国土交通省に情報提供を行い、国土交通省から荷主等に対して法に基づく「働きかけ等」を行います。
- ・発荷主に加えて、着荷主や元請運送事業者についても「要請」「働きかけ」等の対象となります。
- ・発荷主企業のみならず、着荷主企業も含め、適正な取引を阻害する疑いのある荷主企業・元請事業者の監視を強化するため、「トラックGメン」が創立されました。

※詳細は右のQRコードを読み取って頂くか、働き方改革特設ページをご覧ください。



（一社）神奈川県トラック協会 労働衛生・ブロック事業委員会

お問い合わせ先：事業部SC統括課 045-471-8882

令和6年度睡眠時無呼吸症候群（SAS）対策セミナー 開催のご案内

■問合せ先 事業部 SC統括課 TEL 045-471-8882

ドライバーの健康と安全を確保していくうえで喫緊の課題である「睡眠時無呼吸症候群（SAS）対策」について、取り組み状況に合わせたオンラインセミナーを実施します。

1. 主 催 全日本トラック協会
2. セミナー講師 NPO法人ヘルスケアネットワーク
3. 内 容
 - 《ステップ1》・これから始めるSAS対策
 - 《ステップ2》・医療機関のかかり方から治療まで
 - 《ステップ3》・効果的なSAS対策の進め方

※説明の重点をマークで表示しています

講演内容	ステップ1	ステップ2	ステップ3
SASを疾病として解説し、その症状を述べる	◎	△	×
全ト協事業としての、SASスクリーニング検査を解説	◎	×	×
事故・病気との関連性	◎	○	×
精密検査から治療法	○	◎	△
医療機関の選び方から受診継続について	×	◎	○
社内のルールづくり（社内規定作成等）	○	○	◎
治療継続の手法と管理体制	×	○	◎
有効な活用と管理方法（定期健康診断・NAVI）との兼ね合い・点呼・睡眠教育等	×	○	◎
（その他） ・SAS & NAVI無料お悩み相談について ・啓発・教育ツールのご案内 （SAS対策Q&A50・SASポスター）			

4. 開催日程

ステップ1	ステップ2	ステップ3
令和6年5月15日(水)	令和6年7月17日(水)	令和6年9月18日(水)
令和6年11月13日(水)	令和7年1月22日(水)	令和7年3月12日(水)

5. 開催時間 午後2時～午後3時（60分）
6. 開催方法 「Zoom」を利用したオンラインセミナー
7. 申込方法 全日本トラック協会HPからお申し込みください。
全ト協トップページ → 会員の皆様へ → 労働対策 → SAS対策セミナー
8. 定 員 各セミナー100名

令和6年度上半期パソコン教室の開催のご案内

■問合せ先 事業部 業務課 TEL 045-471-8882

本年度上半期のパソコン教室を以下の通り開催いたします。
受講希望の方はFAXにてお申込みください。

1. 開催日程及び会場 (時間は各回 9:30~16:30)

講座番号	日時	講座名／難易度目安	会場
7-1	7月2日(火)	エクセル入門 ★☆☆	Winスクール 横浜校 (横浜市西区高島2-12-6 7F)
7-2	7月3日(水)	ワード入門 ★☆☆	Winスクール 横浜校 (横浜市西区高島2-12-6 7F)
7-3	7月4日(木)	エクセル基礎 ★★☆	Winスクール 横浜校 (横浜市西区高島2-12-6 7F)
7-4	7月9日(火)	エクセル基礎 ★★☆	Winスクール 横浜校 (横浜市西区高島2-12-6 7F)
7-5	7月10日(水)	エクセル応用 ★★★★	Winスクール 横浜校 (横浜市西区高島2-12-6 7F)
7-6	7月11日(木)	エクセル業務効率化 ★★☆	Winスクール 横浜校 (横浜市西区高島2-12-6 7F)

- 2. 講師 Winスクール専任講師
- 3. 定員 各18名 (いずれも先着順)
- 4. 受講料 無料
- 5. 申込み 締切日：各講座開催日の10日前まで

※お申込み状況によっては1社あたりの人数を制限させていただきます。
 ※受講者へ各講座の3日前にFAXにて受講票をお送りします。
 ※少人数による講習のため、キャンセルはご遠慮ください。
 また、無断欠席の場合は以後の受講をお断りする事がございますのでご注意ください。

Information

Information

6. 講座内容 ※内容は変更になる場合がございますのでご了承ください。

講座名 難易度目安	受講対象者・講座内容（予定）
エクセル入門 ★☆☆	【対象者】 <u>パソコンの基本操作、文字入力ができる方</u> 【内 容】 データの入力、表の作成、グラフの作成、数式の入力（四則演算、基礎的な関数）等
ワード入門 ★☆☆	【対象者】 <u>パソコンの基本操作、文字入力ができる方</u> 【内 容】 ワードの基本操作、文字揃え、挨拶文の自動挿入、インデント、タブ、印刷設定、表の作成、罫線の設定、画像や写真・図形の挿入、差し込み印刷等
エクセル基礎 ★★☆	【対象者】 <u>エクセル入門を受講された方、又は入門の内容ができる方</u> 【内 容】 関数の利用（合計、平均、条件分岐等）、複合グラフの作成、並べ替え、オートフィルター、ショートカット機能 等
エクセル応用 ★★★	【対象者】 <u>エクセル基礎を受講された方、又は基礎の内容ができる方</u> 【内 容】 関数の利用（四捨五入・切捨て・切り上げ、順位、条件分岐等）、表作成の活用、データベースの活用、印刷設定、リボン操作 等
エクセル業務 効率化 ★★☆	【対象者】 <u>エクセル入門を受講された方、又は入門の内容ができる方</u> 【内 容】 エクセルの時間短縮を学びます マウスを使用せず、エクセルの起動、ファイルを開く、書式設定、シート移動や選択、その他一般的なショートカット、知っていると便利なウィンドウズショートカット 等

.....切り取らずに、このままFAXしてください.....

事業部 業務課 宛 (FAX 045-471-9055) 令和 年 月 日
 ※いただいた個人情報については、講習会業務以外には使用しません。

「令和6年度上半期パソコン教室申込書」

参加希望日 7月 日 () 講座名

事業者名 会員番号

フリガナ
参加者名 性別 男・女 役職

担当者名

連絡先 TEL FAX

※複数の講習をお申込みされる方は、お手数ですがコピーしてご利用ください。

「標準的な運賃」等相談窓口について

■問合せ先 事業部 業務課 TEL 045-471-8882

令和2年4月に告示したトラックの標準的運賃について、運賃水準を8%引き上げるとともに、荷役の対価等を加算した、新たなトラックの標準的運賃が令和6年3月に告示されたところです。

(一社)神奈川県トラック協会では、税制金融委員会の事業の一環として、当業界の運転者不足の解決に必要な賃金等の労働条件改善や適正運賃収受に向け、標記の新たなトラックの標準的運賃の告示制度及び荷主等運送委託者との取引環境の改善のための個別相談窓口を以下のとおり開催いたします。

つきましては、申し込みをご希望される方は、必要記載事項をご記入の上、同申込書をFAXにてご返信くださいますようお願いいたします。

1. 開設日時：令和6年6月27日(木)10時～17時まで
(1会社あたり原則1時間。なお、希望者のみ2時間まで延長可能。
ただし、窓口利用申し込み多数の場合は1時間となります)
2. 相談場所：神奈川県トラック総合会館（当日は必ず5階事業部業務課までご来訪ください）
3. 相談内容：標準的な運賃の告示制度に関する相談、申し入れ文書作成に関する相談、燃料サーチャージに関する相談、下請法及び物流特殊指定等に関する相談等
その他荷主との取引環境改善に向けた諸相談等
4. コンサルタント：日本PMIコンサルティング(株) 代表取締役 税理士 小坂 真弘 氏
5. その他：貴社で作成した荷主等への申し入れ文書等について、事前にコンサルタントへ送付することが可能です。希望される場合は事務局へご相談ください。

.....切り取らずに、このままFAXしてください.....

事業部 業務課 宛 (FAX 045-471-9055) 令和 年 月 日

※申込FAX到着後、予約状況を踏まえ、改めて「受講票」をFAX致します。当日「受講票」をご持参願います。

会社名	担当者名	電話番号	FAX 番号
希望時間帯 (○で囲んで下さい)	①午前希望 ・ ②午後希望		
相談時間延長希望 (○で囲んで下さい)	①通常時間(1時間)希望・②延長希望(相談時間1時間を2時間へ変更)		
相談内容			

※個別企業の相談内容につきましては、外部に漏えいすることはありません。(電話：業務課 045-471-8882)

予約制による健康診断の開催予定表(7月・8月)

■問合せ先 事業部 SC統括課 TEL 045-471-8882

(一社)神奈川県トラック協会では、下記の日程にて健康診断を計画しております。
 申し込みは、神ト協HPから申込書をダウンロードしていただくか、下記日程表の案内に記載されているサービスセンターへご連絡していただければご案内させていただきます。
 ※年間の開催予定については神ト協HPに掲載しておりますのでご活用ください。
 ※会場によっては申し込みが終了している可能性があることをご了承ください。
 ※既に申し込みが終了している会場は掲載を省略しております。

【申込／○は予約可能・— は予約準備中 (今しばらくお待ちください)】 令和6年5月15日現在

日時	会場	住所	定員	医療機関	申込	案内	
7月	7日(日)	協同組合アツリュウ	厚木市長沼235	380名	清水橋クリニック	○	県央
	14日(日)	秦野商工会議所	秦野市平沢2550-1	140名	清水橋クリニック	○	県央
	21日(日)	鶴見商工会館	横浜市鶴見区鶴見中央3-26-4	100名	清水橋クリニック	○	横浜
	27日(土)	川崎マリエン	川崎市川崎区東扇島38-1	—	清水橋クリニック	—	—
	27日(土)	横須賀商工会議所	横須賀市平成町2-14-4	—	湘南健康管理センター	—	—
	28日(日)	秦野商工会議所	秦野市平沢2550-1	140名	清水橋クリニック	○	県央
8月	4日(日)	川崎北部市場	川崎市宮前区水沢1-1-1	—	清水橋クリニック	—	—
	4日(日)	横須賀商工会議所	横須賀市平成町2-14-4	—	湘南健康管理センター	—	—
	4日(日)	協同組合アツリュウ	厚木市長沼235	—	清水橋クリニック	—	—
	18日(日)	川崎北部市場	川崎市宮前区水沢1-1-1	—	清水橋クリニック	—	—
	25日(日)	秦野商工会議所	秦野市平沢2550-1	—	清水橋クリニック	—	—

清水橋クリニックは「予約システム」
 (<https://select-type.com/p/shimizubashi-hta/>)にて行います。
 操作方法が分からない場合はお問合せください。TEL045-847-5533



【サービスセンター連絡先】

川崎SC：TEL044-544-2217 横浜SC：TEL045-471-8884 相模原SC：TEL046-285-1919
 県南SC：TEL0466-52-7502 県央SC：TEL046-281-7704

参考：神ト協のHPに、日曜日に受診可能な医療機関及び巡回型健診が対応可能な医療機関などの紹介をしております。詳しくは [トップページ](#) → [健康診断の開催予定／健康診断実施機関一覧](#) をご覧ください。

適性診断(初任・適齢)受診料助成のお知らせ

■問合せ先 事業部 交通環境課 TEL 045-471-8882

標記助成事業について、下記、国土交通大臣の適性診断認定機関にて初任診断・適齢診断を受診した場合、受診料の助成を実施しております。助成額は、初任診断・適齢診断ともに2,400円(診断料4,800円)となります。当助成事業の利用方法につきましては、各認定機関により異なりますので、次ページ【所定の手続き】をご参照の上、ご利用いただきますようお願いいたします。

なお、助成対象は、神奈川県内の営業所に所属する運転者とし、助成可能人数は1社につき200名までとします(当該事業予算を超えた場合は、その時点で助成を終了)。

神ト協では、診断結果を一般診断と同等に扱うことのできる「可搬型運転操作検査器(アクセスチェッカー・ミニ)」を無料で貸出しております。お申し込み・お問合せは、お近くの神ト協各サービスセンターまでお願いいたします。(詳しくは26ページをご参照ください)

適性診断認定機関	住所／ホームページアドレス	営業日等 ※診断実施時間については、各認定機関にご確認ください
①(独)自動車事故対策機構 神奈川支所 TEL：045-471-7401	〒222-0033 横浜市港北区新横浜2-11-1トラック総合会館3F (JR新横浜駅北口より徒歩8分) https://www.nasva.go.jp	月～金曜日(但し第一、第三土曜日は営業しますが、その翌週の月曜は休み)
②ヤマト・スタッフ・サプライ(株) 東京研修センター TEL：03-6426-0193	〒134-0084 東京都江戸川区東葛西6-2-3 第三須三ビル 2F (東京メトロ東西線「葛西」駅より徒歩2分) https://www.y-staff-supply.co.jp	年中無休 【年末年始・館内休館日(12月第2週の日曜日)を除く】
③神奈川県自動車交通共済協同組合 TEL：045-475-2197	〒222-8582 横浜市港北区新横浜2-13-4 (JR新横浜駅北口より徒歩8分) https://shinkokyo.or.jp	共済カレンダーによる ※土曜日営業有
④都南自動車教習所 TEL：046-253-5151	〒252-0021 座間市緑ヶ丘4-20-1 (小田急線相武台前駅南口より徒歩5分) https://www.tonan-go.jp	火～日曜日 ※土・日曜日営業 ※月曜日休校
⑤三共自動車学校 TEL：0466-81-3706	〒251-0875 藤沢市本藤沢1-11-23 (小田急線藤沢本町駅から徒歩約5分) https://safety-sankyou.co.jp	三共自動車学校 実施予定表による ※土曜日営業有
⑥小田原ドライビングスクール TEL：0465-36-1215	〒250-0865 小田原市蓮正寺540-2 (小田急線螢田駅から徒歩5分) https://odawara-ds.com/	火～土曜日 実施予定による ※月曜日休校
⑦飛鳥ドライビングカレッジ川崎 安全研修センター TEL：044-380-5510	〒210-0025 川崎市川崎区下並木97 (京急線八丁畷駅から徒歩2分) https://aska-stc.co.jp	月曜日休校 ※土・日・祝日営業有 ※平日夜間営業有

Information



●【所定の手続き】 ※ご予約は神奈川県トラック協会ではなく、各認定機関に直接行ってください。

認定機関①の場合

手続き1 / 空き状況を確認後、ご予約（インターネット）⇒予約確認書が発行されます。
 手続き2 / 下記【受診料助成を利用した際のご負担分について】をご参照の上、受診当日に窓口にて受診料をお支払いください。

認定機関②～⑦の場合

手続き1 / 空き状況を確認後、ご予約（インターネットまたはFAX）⇒予約確認書（認定機関により名称が異なる）が発行されます。
 手続き2 / ご予約された認定機関に「神奈川県トラック協会適性診断受診申込書」をFAXしてください。
 手続き3 / 下記「初任・適齢診断受診料助成を利用した際のご負担分について」をご参照の上、受診当日に窓口にて受診料をお支払いください。
 ※ FAXでのご予約の際は予約する認定機関にご連絡していただき、各認定機関専用の申込書をお取り寄せください。
 ※ 「神奈川県トラック協会適性診断受診申込書」は当協会ホームページよりダウンロードしてください。
 ※ 各認定機関により、手続きが若干異なる場合がございますので、詳細は各認定機関にお問合せください。

●【初任・適齢診断受診料助成を利用した際のご負担分について】

初任診断・適齢診断については、受診当日申し込んだ認定機関の窓口において、一人当たり2,400円をお支払いください。但し、交通共済組合員が③の交通共済にて初任・適齢診断を受診される場合は2,400円の支払いは必要ありません。

参考

- 初任診断は、運転者として常時選任するために新たに雇い入れた者であって、当該貨物自動車運送事業者において初めて事業用自動車に乗務する前3年間に初任診断を受診したことが無い者に受診義務があります。
- 65歳以上の高齢者を新たに雇い入れた場合、初任診断ではなく、適齢診断のみの受診で問題ありません。
- 事故対策機構では、過去10年以内の診断結果は謄本という形で支所にて再発行（1通400円）を受付けております。名前と生年月日から過去履歴を検索可能です。個人情報となりますので、ご本人様が直接支所に来ていただき、身分証（運転免許証等）による本人確認の後にお渡しいたします。

可搬型運転操作検査器(アクセスチェッカー・ミニ)貸出のご案内 ～運転適性を「アクセスチェッカー」で簡易診断します～

Information

事故防止対策事業の一環として、「可搬型運転操作検査器（アクセスチェッカー・ミニ）」を会員の皆様に貸し出ししております。

本検査器は、いつでも、どこでも、運転者の空き時間を利用し、短時間で簡単に検査ができ、検査後即時に検査結果の解析データが得られます。

本検査器は各サービスセンターに配置しております。是非、運転者に対する安全教育、交通事故防止にご活用ください。また、例年4月～6月のご利用は大変混み合いますので、早めのご利用をご検討ください。

【注意事項】

本検査器における診断結果は、貨物自動車運送事業輸送安全規則により受診が義務付けられている初任診断及び適齢診断等の診断結果として取扱うことはできませんが、一般診断（任意診断）の診断結果と同等に取扱うことができます。なお、本検査器における診断は、安全性評価事業（Gマーク）における「安全性に対する取組の積極性」事項の「特定の運転者以外にも適性診断（一般診断）を計画的に受診させている」の項目において加点の対象となります。

《運転操作検査の内容と構成機器》

運転操作検査器	①単純反応検査……………反応の速さと正確さを測定（約5分） ②選択反応検査……………操作の選択と正確さを測定（約5分） ③ハンドル操作検査……………正確なハンドル操作を測定（約5分） ④注意配分・複数作業検査……………複数課題への注意配分を測定（約5分）
検査所要時間	1人当たり約20分、結果表の印刷は即時に可能
構成機器	①ハンドル・ペダル・パソコン・プリンター ②構成機器はスーツケースに収納



《貸出について》…可搬型運転操作検査器運用規程の抜粋

貸出対象地域	神奈川県内
貸出期間	1週間
貸出費用	無料
申込方法	電話にて予約の上、利用申込書を提出してください。

《貸出申込み・問合せ》※お近くのサービスセンターにお申し込みください。

申込先	連絡先
川崎サービスセンター	TEL 044-544-2217 / FAX 044-555-8855
横浜サービスセンター	TEL 045-471-8884 / FAX 045-620-5201
相模原サービスセンター	TEL 046-285-1919 / FAX 046-286-2384
県南サービスセンター	TEL 0466-52-7502 / FAX 0466-52-8035
県央サービスセンター	TEL 046-281-7704 / FAX 046-281-9908

「標準的な運賃・標準貨物自動車運送約款」の手続きについて

国土交通省では、トラック運送事業における適正運賃及び料金の収受を推進するため、標準的な運賃（令和6年3月22日告示・施行）及び標準貨物自動車運送約款等（令和6年6月1日施行）が改正されました。つきましては、両内容の手続きが必要となる条件、不要になる条件を下記にまとめましたのでご参考までに確認ください。

○標準的な運賃 届出手続きについて

			今後の運賃			
			R6 標準運賃	R2 標準運賃	独自運賃	
					内容変更有り	内容変更無し
これまでの運賃	R2 標準運賃届出	➔	手続き不要 (※1)	手続き必要	手続き必要	手続き必要
	独自運賃届出	➔	手続き必要	手続き必要	手続き必要	手続き不要

(※1) R2標準的な運賃を届出済みの事業者が、R6標準的な運賃を適用する場合はみなし規定により手続き不要。

(令和6年3月22日付け国自貨第844号 標準的な運賃通達「4. 標準的な運賃の活用に係る手続」参照)

○標準貨物自動車運送約款 申請手続き

			今後の約款			
			R6 標準約款	H31 約款	独自約款	
					内容変更有り	内容変更無し
これまでの約款	H31標準約款申請	➔	手続き不要 (※2)	手続き必要	手続き必要 (※4)	手続き必要 (※4)
	独自約款申請	➔	手続き不要 (※3)	独自約款の手続き必要	手続き必要 (※4)	手続き不要 (※4)

(※2) H31標準約款手続き済みの事業者がR6標準運送約款を適用する場合は手続き不要。

(※3) 独自約款の事業者がR6標準約款を適用する場合は、制度上の手続きが無いため手続き不要と整理。

(※4) 標準運送約款の手続きに関しては、R6の改正で「利用運送手数料」が新たに加わったため、厳密には約款、運賃に「利用運送手数料」の記載の有無によって手続きの要不要が変わります。

【お問合せ先：事業部業務課 ☎045-471-8882】

令和6年度 第1回 運行管理者試験のご案内

試験方法は「CBT 試験」で行います。(筆記による試験は実施しません。)

- CBT 試験とは、テストセンターにおいてパソコンを使用して行う試験方法のことです。(CBT = Computer Based Testing) 問題用紙やマークシートを使用せず、パソコンの画面に表示される問題を見てマウス等を用いて解答する試験です。

試験会場



問題画面 (イメージ)

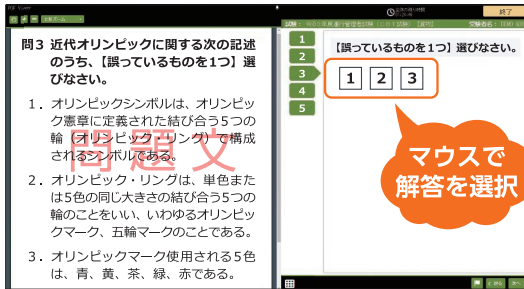

- 試験会場と日時は指定された範囲内で申請者が選択できます。また、空きがあれば試験会場と日時を変更することができます。

会場日時予約画面 (イメージ)

会場・日時選択

個人情報確認 試験情報入力 会場・日時選択 支払方法選択 予約内容の確認 確認書の表示メールの送信

検索条件

試験日 年 月 日 カレンダー表示はこちら
現在 2024/03/29 ~ 2024/4/29 の試験予約が可能です。

国選択

地域選択

会場名

会場検索実行

【検索結果】

受験する会場の試験開始時間を選択してください。

試験日 2024/4/22

■ : 空席あり ■ : 若干の空席あり ■ : 選択不可 ■ : 非開催

ご希望の会場の開始時間をクリックしてください。

試験開始時間	09:15	10:00	10:45	11:30	12:15	13:00	13:45	14:30	15:15	16:00	16:45	17:30
御茶ノ水ソラシティB	空席あり	空席あり	空席あり	空席あり	空席あり	空席あり	空席あり	空席あり	空席あり	空席あり	空席あり	若干の空席あり
試験開始時間	09:15	10:00	10:45	11:30	12:15	13:00	13:45	14:30	15:15	16:00	16:45	17:30
御茶ノ水ソラシティC	空席あり	空席あり	空席あり	空席あり	空席あり	空席あり	空席あり	空席あり	空席あり	空席あり	空席あり	若干の空席あり

申請方法

インターネット申請 (書面での申請はできません。)

複数回の試験を申込みことはできません。貨物試験、旅客試験を含めて一人1回限りです。

申請の受付期間

令和6年6月10日(月) ~ 令和6年7月10日(水)

試験日時

令和6年8月3日(土) ~ 9月1日(日)の間で、CBT 試験専用サイトにて指定された試験会場、日時から申請者が選べます。
(試験結果は9月18日に公表する予定です。)

試験会場

貨物試験、旅客試験とも全国47都道府県にある試験会場で受験できます。

受験手数料等

6,000円 (非課税)

この他、次のうちいずれか1つの費用が別途必要となります。

- ・新規受験申請：660円(税込)(システム利用料)
- ・再受験申請：860円(税込)(システム利用料、事務手数料)

試験結果レポートを希望される方は、さらに次の費用が必要となります。

- ・試験結果レポート手数料：140円(税込)

受験資格

実務経験者

・自動車運送事業(貨物軽自動車運送事業を除く。)の用に供する事業用自動車又は特定第二種貨物利用運送事業者の事業用自動車の運行管理に関し、1年以上の実務の経験を有する方

基礎講習修了者

・国土交通大臣が認定する講習実施機関において、平成7年4月1日以降の試験の種類に応じた基礎講習を修了(修了予定の方は、令和6年7月24日までに修了)した方

CBT 試験の流れ

受験申請サイト

STEP 01 受験の申請



申請情報入力

試験センター

受験申込受付

受験の申請に必要な情報を入力します。

- メールアドレスの登録・確認
- 申請情報の入力
- 受験資格情報の入力

*実務経験1年以上の受験資格で申請する場合は、実務経験承認者の情報が必要です。
*基礎講習修了予定で申請する場合は、講習修了後、速やかに基礎講習修了証等をアップロードしてください。

- 本人確認書類・顔写真のアップロード

申込が受理されると、運行管理者試験センターから「受験申請受付のお知らせ」のメールが届きます。

STEP 02 書類の審査



審査中

審査完了

提出書類の審査が完了するまでお待ちください。

*基礎講習修了予定で申請する場合、基礎講習修了証等の写しが未提出の方は書類の審査が完了しません。また、令和6年7月24日までに基礎講習修了証等の写しが未提出の方は受験できません。

STEP 03 書類審査完了のご案内



次に試験会場と日時の予約へ

試験センター

提出書類の審査完了後に運行管理者試験センターから「CBT 試験会場予約等の手続きのご案内」のメールが届きますので、その後に試験会場と試験日時を予約し受験手数料等を支払ってください。

***STEP1～6までの手順を行わないと、受験の申請手続きが完了しませんのでご注意ください。**

STEP 04 CBT試験専用サイトへアクセス



CBT試験専用サイトの会場予約画面

CBT

「CBT 試験会場予約等の手続きのご案内」のメールに記載されている受験申請サイト内の個人認証画面にアクセスし、「受験申請受付のお知らせ」のメールに記載された申請者配布番号、氏名(カナ)、生年月日を入力して「確認」ボタンを押すと申請情報の画面が表示されます。次に同画面の「試験会場の予約/受験手数料等の支払」ボタンを押し、CBT 試験専用サイトの予約試験一覧画面から「試験を予約する」ボタンを押して、会場予約を開始してください。

STEP 05 試験会場と日時の選択・お支払



会場・日時の予約

CBT

STEP 06 申請手続完了



受験確認書

受験確認書メール

CBT

STEP 07 試験当日



受験確認書

氏名

受験番号

試験名

試験会場

試験日

試験時間

注意事項

CBT試験の体験版はこちらから



申請手続きの詳細は、運行管理者試験センターのホームページを参照してください。



<https://www.prometric-jp.com/personal/unkan/procedure/>

ホームページ <https://www.unkan.or.jp/>

【お問い合わせ】運行管理者試験事務センター

TEL 03-6635-9400
(平日9時～17時はオペレータ対応)

申請に関するお問い合わせは1番、試験会場予約及び試験当日に関するお問い合わせは2番を押してください。
※オペレータ対応時間外は自動音声案内のみの対応となります。

Information

－ タイヤの空気圧をチェック －

タイヤゲージ使用モニター募集のお知らせ

■問合せ先 事業部 交通環境課 TEL 045-471-8882

全ト協が策定した「トラック運送業界の環境ビジョン2030」の環境改善対策の一環として、燃料消費量及びCO₂排出量の削減に繋がる車両の適正な点検整備を推進するため、タイヤの空気圧を測定する「タイヤゲージ」をモニター形式により配布（無償）をいたします。是非この機会にお試してください。

モニターを希望される方は、下記の「申込書」に必要事項を記入し、FAXにてお申し込みください。

（注）在庫に限りがありますので、ご希望に添えない場合があります。

■台数制限について

1事業者につき、1台となります。

■受渡方法について

神奈川県トラック協会 本部または各サービスセンター窓口で受渡します。

■結果報告について

「タイヤゲージモニターアンケート」を受渡から1ヶ月後にFAXにてご返送ください。

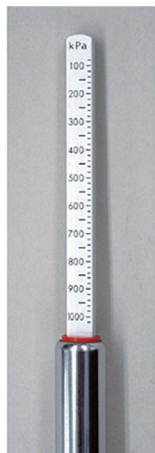
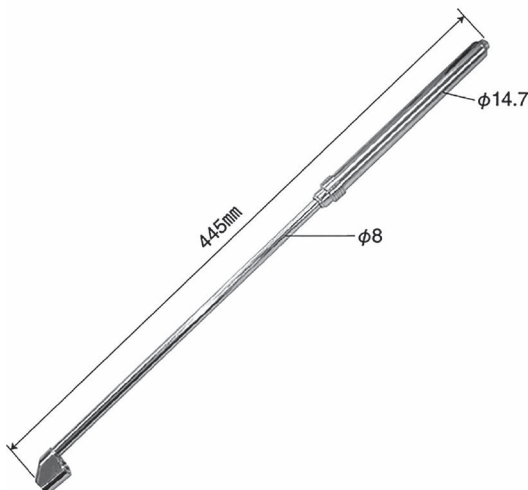

ゲージ部
(kPaのみ)

◆ 申込書 ◆

■ 会員番号 _____
 ■ 会社名 _____
 ■ 住所 〒 _____

 ■ TEL _____
 ■ FAX _____
 ■ 連絡担当者名 _____
 ■ 受渡場所に○を付けてください。

神ト協本部・川崎SC・横浜SC・相模原SC・県南SC・県央SC

申込先

■ (一社)神奈川県トラック協会 事業部 交通環境課
 ■ 〒222-8510 横浜市港北区新横浜2-11-1
 ■ TEL 045-471-8882
 ■ FAX 045-471-9055
 ※申込受付後に受渡日等の連絡をさせていただきます。

事務局記入欄

受付日	受渡日	受付番号
/	/	

—神奈川県弁護士会所属弁護士による—

□ **無料法律相談のお知らせ** □

※ 事前予約制（事業部 業務課 TEL 045-471-8882まで）※

毎月第2月曜日（祝日の場合翌週月曜日）が無料法律相談開催日です。

6月の相談日は、6月10日(月)です。

7月の相談日は、7月8日(月)です。

開催時間：①13時30分～②14時30分～ 各枠1社1時間

場所：神奈川県トラック総合会館個室（港北区新横浜2-11-1）

※ 各地域の神奈川県弁護士会法律相談センターでの相談もご利用いただけます。

（いずれも事前予約制となります。必ず業務課までご連絡ください。）



気軽に相談
してね！

労使問題、経営問題、金銭トラブル、
損害賠償、交通事故問題や事業継承
など…法律問題全般にお答えします。



**全日本トラック協会「同一労働同一賃金WEBセミナー」のお知らせ
(オンライン開催・会員限定)**

平成30年6月に働き方改革関連法が成立し、正規雇用労働者と非正規雇用労働者（短時間労働者、有期雇用労働者）との間の不合理な待遇差の解消を目指すパートタイム・有期雇用労働法が令和2年4月に施行し、令和3年4月より中小企業においても適用されております。

全日本トラック協会では、専門の講師が解説しているWEBセミナーを開催しております。

同一労働同一賃金への対応が必要な事業者におかれましては、今後の対応の参考としてご活用ください。

【WEBセミナーはこちらから視聴できます】（会員専用）

神奈川県トラック協会HP→働き方改革特設ページ→神ト協働き方改革関連セミナー研修会情報等→パートタイム・有期雇用労働法に対応したトラック運送事業者のための同一労働同一賃金WEBセミナーについて

なお、セミナーのテキストについてはWEBセミナー画面からダウンロードしてください。

また、セミナーの内容について、ご質問がある方は、全日本トラック協会企画部（03-3354-1037）までお問い合わせください。

「トラック運送事業者のためのわかりやすいモデル就業規則2024」 (全日本トラック協会) を同封しました

令和6年4月からの時間外労働の上限規制や改正改善基準告示の内容を反映した「トラック運送事業者のためのわかりやすいモデル就業規則2024」を今月号のトラック時報に同封しました。就業規則の作成や変更等でご活用ください。

(参考) 神ト協HPにWordのデータも掲載しております。

掲載場所：神ト協HP→会員専用ページ→お知らせ一覧→「トラック運送事業者のためのわかりやすいモデル就業規則」

※神ト協会員専用ページのパスワード：6636（6月15日まで）

※全日本トラック協会パスワード：6951（6月14日まで）



標準貨物自動車運送約款の頒布について

国土交通省から令和6年3月22日に標準貨物自動車運送約款等の一部改正する告示がされました。また、標準貨物自動車運送約款等は令和6年6月1日より施行されます。

これにより、当協会で販売している「標準貨物自動車運送約款（揭示用）」（東京都トラック運送事業協同組合連合会発行）が今般改訂されたところです。

当協会税制金融委員会では、本改正に伴う対応として、今月号のトラック時報に同約款（揭示用）を1部同封しておりますので、主たる事務所、その他営業所への揭示等にご活用くださいますようどうぞよろしくお願い致します。

また、神ト協本部または各サービスセンターにて販売もしております。郵送販売（※会員限定）をご希望の場合は、HPの会員専用ページよりご注文いただくか、神ト協本部総務広報課までお問い合わせください。

※5部以上お買い求めの際は希望の販売窓口まで事前にお問い合わせください。

標準貨物自動車運送約款（揭示用）（大きさB2）（令和6年6月1日施行）

1部 209円（税込み）

トラック事業における 総合安全プラン2025

01 安全教育リーダー養成講座のご案内（Gマーク加点対象）

■問合せ先 事業部 交通環境課 TEL 045-471-8882

標記講座について、「交通安全教育の強化」を目的として、安全教育を実施する管理者等を対象とした管理者向け安全教育講習を開催します。

参加ご希望の方は、下記の申込書によりFAXにて、申込〆切日までにお申し込みください。
なお、定員を超えた場合は抽選とさせていただきます。

1. 日程・場所

	開催日	場所	講習時間（予定）	定員	申込〆切
第2回	6月19日(水)	厚木商工会議所 (厚木市栄町1-16-15)	13時30分～16時00分	50名	6月11日(火)

- 2. 共 催 神奈川県自動車交通共済協同組合
陸上貨物運送事業労働災害防止協会神奈川県支部
 - 3. 対 象 会員事業者の安全教育担当者（管理者等）
 - 4. 受 講 料 無 料
 - 5. 講 習 内 容 ①「自動車運送事業者の監査結果及び指導監督等について」
講師：関東運輸局神奈川運輸支局 陸運技術専門官
②「ドライバー教育の手法～自社で行う座学と実車講習～」
講師：小田原ドライビングスクール 緒方 克宣 氏
- 講座終了後、修了証を発行します。

*受講決定者に対しては、後日受講証をFAXにて送付します。当日は受講証をご持参ください。

※感染拡大等の状況により、急遽開催の延期等させていただく場合がございます。

.....切り取らずに、このままFAXしてください.....

事業部 交通環境課 宛(FAX 045-471-9055) 令和 年 月 日

※いただいた個人情報については、当該業務以外には使用しません。情報等については厳重に管理します。

「安全教育リーダー養成講座」参加申込書

講習日	6月19日(水)		
会員番号	参加者名	(フリガナ)	
会社名			
TEL	()	FAX	()
安全教育リーダー養成講座 受講履歴		初めて・受講したことがある <いずれかに〇を>	

02

ドライバー向けエコドライブ講習会開催のご案内 (Gマーク加点対象)

■問合せ先 事業部 交通環境課 TEL 045-471-8882

標記講習会を交通環境委員会の事業計画の一環として実施しています。参加を希望される方は申込書に記入の上、FAXにてお申し込みください。

1. 受講対象者 会員事業者のドライバー・ドライバー教育担当者・運行管理者 など
 - ・講習車両は4t平ボディーです。
 - ・限定中型以上（詳細は申込書参照）の免許取得者を対象としますので、準中型免許では受講できません。
 - ・マニュアル車を使用した実車講習となりますので、講習当日運転可能な方に限ります。
 - ・4t以上・マニュアル車の運転経験の無い方は受講をご遠慮ください。
 - ・受講後に簡単なアンケート調査を行いますので、ご回答いただける方のご参加をお待ちしております。
 - ・グリーン経営認証に有効であり、Gマークの加点対象となります。講習会終了後、修了証を発行します。

2. 日程（開始時間は9時30分、終了時間は17時頃です）

	開催日	場所	使用車両	定員	申込〆切
第2回	6月22日(土)	協同組合アツリュウ (厚木市長沼235)	4t	16名	6月11日(火)

3. 研修内容（予定）

- ①主旨・走行コースなど説明
- ②トラック走行講習（通常運転）
- ③省エネ運転方法説明
- ④トラック走行講習（エコドライブ）
- ⑤エコドライブマイスター認定試験
- ⑥運転データなど解説

4. 今後の開催予定会場

決定次第、お知らせいたします

5. 受講料

1名につき1,000円（受講当日徴収）



実際の運転と同様、積荷を載せて運転します



参加者にエコドライブをサポートする資料等を配布します



エコドライブのテクニックを座学でも研修してもらいます

総合安全プラン2025

6. 申込方法

下記「ドライバー向けエコドライブ講習会申込書」にご記入の上、FAXにてお申し込みください。

- ※ 定員を超えた場合は抽選とさせていただきます。また、なるべく広くエコドライブを普及するため1社あたりの受講人数を制限させていただく事がございますので、予めご了承ください。また、エコドライブ普及の目的のため、初めて当講習会に参加する事業者を優先させていただく事がございます。
- ※ 申込書に記入漏れのある場合は受付できません。
- ※ 当講習会は、受講決定通知と免許証の提示のない方、また運転に適さない服装の方の受講はできません。
- ※ やむをえない場合には中止になることもございますのでお含みおきください。

※**感染拡大等の状況により、急遽開催の延期等させていただく場合がございます。**

.....切り取らずに、このままFAXしてください.....

事業部 交通環境課 宛(FAX 045-471-9055)

令和 年 月 日

※いただいた個人情報については、当該用途以外には使用しません。情報等については厳重に管理します。

「**神協**ドライバー向けエコドライブ講習会」申込書

参加希望日	6 月 2 2 日 (土)		会員番号	
事業者名			営業所名	
グリーン 経営認証	取得している ・ していない ・ 取得を目指している (いずれかに○)			
住 所	〒			
フリガナ			受講者役職	<input type="checkbox"/> ドライバー <input type="checkbox"/> 運行管理者(乗務 あり・なし) <input type="checkbox"/> その他 ()
受講者氏名			TEL	
連絡先	担当者名	FAX		
当日連絡先 ※受講者の携帯電話番号等、講習日当日に 連絡の取れる番号をお願いします。			TEL	
受講者情報				
所有免許	限定中型 ・ 中型 ・ 大型 ※4t・マニュアル車による講習のため、限定中型免許以上(AT限定免許不可)の方が対象 ※準中型免許では受講できません ※限定中型 ⇒ 平成19年6月1日以前に取得した普通免許			
普通免許取得日	昭和・平成・令和		年	月 日
免許有効期限	平成・令和		年	月 日
エコドライブ講習会 受講履歴	初めて・受講したことがある【 回 主催団体： 】			
日常乗務車 (該当するもの全てに○)	日常乗務の有無	乗務車種		乗務車両シフト
	乗車している・乗車していない	2t・4t 10t・トラクタ		マニュアル・オートマ
注) 4t以上・マニュアル車の運転経験の無い方は受講をご遠慮ください				

- ※ 留意点 定員を超えた場合は抽選とさせていただきます。なお、申込多数の場合には1社あたりの受講人数を制限させていただきますので、予めご了承ください。
開催日の10日前までに、ご担当者あてにFAXにて当落の通知及び受講決定通知書を送付いたします。
この申込書は、当落結果が送付されるまで保管してください。

04 初任運転者安全教育講習開催のお知らせ

■問合せ先 事業部 交通環境課 TEL 045-471-8882

当講習は国土交通省告示に基づく内容にて実施しており、法令に則したものとなっております。社内に新規採用者が在籍する方、社内の新人教育担当者におかれましては、是非当講習をご活用ください。

初任運転者に対しては、「座学及び実車を用いた15時間以上の指導」と「実際にトラックを運転させ、安全な運転方法の20時間以上の指導」を実施する必要があることから、当講習においては「座学及び実車を用いた15時間以上の指導」の内、6時間分（計12項目の内5項目）を国土交通省の告示に基づいたカリキュラムにて実施します。

	開催日	場所	講習時間(予定)	定員	申込〆切
第3回	7月6日(土)	南横浜自動車学校 (横浜市金沢区福浦3-11-1)	9時50分～17時00分	8名	6月27日(木)

対象者 会員事業者所属ドライバー（県内営業所所属ドライバーに限ります）で、入社後1年以内の新規採用ドライバー、及び新人ドライバーの教育担当者 ※マニュアル車の運転経験の無い方は申し込み前にご連絡ください。

参加費 1,000円（当日徴収します。）

申込み 下記の申込書によりFAXにてお申し込みください。また、申し込みについては、1社1名でお願いします。（定員を超えた場合は抽選とさせていただきます。受講決定者には後日決定通知書をFAXにて送付させていただきます。）

★初任運転者の方でなくても受講可能ですが、初任運転者（入社後1年以内）の方を優先させていただきます。また、当日の講習は車両に乗車しての実技講習があります。当日免許証を確認させていただきます。

*講習終了後、修了証を発行します。

※お車でご来場される方については、駐車場をご用意します。（事前予約制／小田原ドライビングスクールのみ）

※感染拡大等の状況により、急遽開催の延期等させていただきます場合がございます。

.....切り取らずに、このままFAXしてください.....

事業部 交通環境課 宛(FAX 045-471-9055) 令和 年 月 日
 ※いただいた個人情報については、当該用務以外には使用しません。情報等については厳重に管理します。

「初任運転者安全教育講習」参加申込書

講習日 7月6日(土)	
会員番号.....	事業者名
参加者氏名.....	連絡担当者
連絡先 TEL.....	FAX.....
参加者情報 入社歴.....年.....ヶ月	事業用自動車の運転歴.....年.....ヶ月
実技講習時希望車両2t車.....4t車.....10t車..... <いずれかに○を>	

参考 関連団体である神奈川県自動車交通共済協同組合においても初任運転者を対象とした特別指導講習を別途開催しておりますので、両講習をご受講いただいた場合、両講習で実施していない2項目（下表太枠の項目）及び補足が必要な項目については自社等にて3時間以上実施してください。
 ※開催日時、申込方法等の詳細は神奈川県自動車交通共済協同組合 安全推進部までお問合せください。
 TEL 045-475-2197 E-mail anzen@shinkokyo.or.jp

一般的な指導及び監督の内容	カリキュラム（両団体とも6時間）	
	神奈川県トラック協会	神奈川県自動車交通共済協同組合
①トラックを運転する場合の心構え	○	○
②トラックの運行の安全を確保するために遵守すべき基本的事項	○	○
③トラックの構造上の特性	○	○
④貨物の正しい積載方法	○	○
⑤過積載の危険性	○	○
⑥危険物を運搬する場合に留意すべき事項	○	○
⑦適切な運行の経路及び当該経路における道路及び交通の状況	○	○
⑧危険の予測及び回避並びに緊急時における対応方法	○	○
⑨運転者の運転適性に応じた安全運転	○	○
⑩交通事故に関わる運転者の生理的及び心理的要因及びこれらへの対処方法	○	○
⑪健康管理の重要性	○	○
⑫安全性の向上を図るための装置を備えるトラックの適切な運転方法	○	○

総合安全プラン2025

初任運転者法定15時間 オンラインセミナーのご案内

標記セミナーにつきましては、初任運転者向けの指導・監督指針12項目15時間の座学セミナーを、オンライン（ZOOM）により受講していただけるセミナーとなっております。

ナビゲーターの進行により、トラックを運転する場合の心構え、安全を確保するために遵守すべき基本的事項、危険予測、健康管理の重要性等12項目の内容に合わせて各分野の専門家が動画等で解説しますので是非ご利用ください。

- 対象者** 神奈川県トラック協会会員事業者所属ドライバー（県内営業所所属に限ります）
で入社後1年以内の新規ドライバー。
- 受講料** 無料
- 申込先** <https://www.kta.or.jp/pub/onlineseminar.html/>
こちらのQRコードからも申し込み可能。
- 日 程** 6月～8月のスケジュールは以下のカレンダーの通り（1日5時間×3日間）
- 時 間** 9:30～16:00（休憩時間：昼休憩60分、その他30分）



2024年 6月

月	火	水	木	金	土	日
					1	2
3	4	5	6	7	8	9
10	11	12	13	14	15	16
17	18	19	20	21	22	23
24	25	26	27	28	29	30

2024年 7月

月	火	水	木	金	土	日
1	2	3	4	5	6	7
8	9	10	11	12	13	14
15	16	17	18	19	20	21
22	23	24	25	26	27	28
29	30	31				

2024年 8月

月	火	水	木	金	土	日
			1	2	3	4
5	6	7	8	9	10	11
12	13	14	15	16	17	18
19	20	21	22	23	24	25
26	27	28	29	30	31	

注意事項 ZOOMを用いて双方向で行います。パソコン、マイク、カメラ等につきましては各自でご準備ください。また、可能な限り静かな場所での受講をお奨めします。
その他注意事項はホームページにてご確認ください。

《予約・内容に対する問合せ先》

株式会社ディ・クリエイト

電話：050-3145-2579 メール：info@de-create.com

〈その他 問い合わせ先〉

一般社団法人 神奈川県トラック協会 事業部 交通環境課
電話：045-471-8882 メール：info@kta.or.jp

適正化だより



2024年度「安全性評価事業」 窓口受付会場

※新規、更新A・C方式事業所対象

窓口受付期間／2024年7月1日(月)～12日(金)

窓口受付時間／9:30～11:30・13:00～16:00

	月曜日	火曜日	水曜日	木曜日	金曜日	土曜日	日曜日
① 週目	7 / 1	2	3	4	5	6	7
	協会本部	協会本部	協会本部	協会本部 県央SC	協会本部	窓口受付 不可	窓口受付 不可
② 週目	7 / 8	9	10	11	12	13	14
	協会本部 県央SC	協会本部	協会本部	協会本部	協会本部 窓口受付 (最終日)	窓口受付 不可	窓口受付 不可

【受付会場】

- ◆協会本部 適正化事業部／横浜市港北区新横浜2-11-1 ☎045 (471) 5877
- ◆県央SC／厚木市長沼235 協組アツリュウ内 ☎046 (281) 7704

※各会場とも申請状況の混雑により、受付時にお待たせする場合がございますので、あらかじめご容赦願います。

※例年、窓口受付の最終日は混み合いますので、早めの申請をお願いします。

※郵送による申請の場合は、上記の協会本部/適正化事業部へ郵送してください。

(7月12日迄必着)

※Web申請受付期間は、7月1日(月)～7月14日(日)までとなっています。

適正化だより

安全性評価事業 (Gマーク) 個別相談会開催のお知らせ

～Gマーク申請書類の個別相談会を開催します！～

新規申請
事業所
優先

令和6年度 安全性評価事業 (Gマーク) を申請される方を対象とした個別相談会を開催します。希望される事業所の方は、下記申込書にて申し込みください。※新規申請事業所の方の申し込みを優先します。

第1回

6月19日

水

会場: 神奈川県トラック総合会館
6階 第1研修室

時間帯 ① 9:30～10:30 ② 10:30～11:30
【各回3社】 ③ 13:30～14:30 ④ 14:30～15:30



第2回

6月24日

月

会場: 神奈川県トラック総合会館
6階 第1研修室

時間帯 ① 9:30～10:30 ② 10:30～11:30
【各回3社】 ③ 13:30～14:30 ④ 14:30～15:30



※各回ともに定員に達しましたら受付終了となります。

お問合せ先
神ト協適正化事業部 TEL: 045-471-5877

適正化事業部あて 個別相談会申込書 【FAX045-471-5536】

会社名		希望日	6 / 19	6 / 24
営業所		第1希望時間	① ②	③ ④
参加者		第2希望時間	① ②	③ ④
電話番号		申請方式	新規	更新

※上記の希望日、希望時間、申請方式の該当箇所に○をしてください。

適正化だより

—2024年度貨物自動車運送事業安全性評価事業—

安全の証し「Gマーク」



「安全性優良事業所」申請概要

申請受付期間
2024年7月1日(月)～7月14日(日)

※「Gマーク」の「G」は「Good」(良い)、「Glory」(繁栄)の頭文字「G」を取ったものです。

- ①申請案内
令和6年5月7日公開 全日本トラック協会ホームページより
- ②Web申請システム
令和6年6月3日稼働 全日本トラック協会ホームページ
Gマーク関係ページより

「新型コロナウイルス感染防止に係る特例措置」を講じています。詳細については、全日本トラック協会ホームページをご覧ください。



申請案内など詳しくは「Gマーク」で検索してください。

G マーク

Gマーク認定ステッカーの適切な使用のお願い

●車両を売却する際には「Gマーク」ステッカーを剥がしていただく等、Gマーク認定事業所が正しく認知されるようにしてください。



●有効期限が過ぎたステッカーは剥がしてください。適切ではない使用例

更新のお知らせ 前回、以下の申請年度に認定された事業所の皆様は、今年度、更新手続きが必要となります。

更新種別	前回の申請年度	現在の認定証番号
初回更新	2022年度(新規)	229****
2回目更新	2021年度(初更)	219**** (1)
3回目更新	2020年度(2更)	209**** (2)
4回目更新	2020年度(3更)	209**** (3)
5回目更新	2020年度(4更)	209**** (4)
6回目更新	2020年度(5更)	209**** (5)

国土交通大臣指定 全国貨物自動車運送適正化事業実施機関

●「安全性優良事業所認定制度」に関する詳しい内容については、ホームページをご覧ください。
<https://jta.or.jp>



公益社団法人
全日本トラック協会

〒160-0004
東京都新宿区四谷3-2-5 全日本トラック総合会館
TEL.03(3354)1067 FAX.03(3354)1019

適正化だより

【神奈川県トラック協会からのお知らせ】



マーク認定取得への 各種サポート実施中！

会員事業所
限定！



神奈川県トラック協会では、Gマーク認定取得に向けた各種サポートを実施していますので、是非、ご活用ください。（令和6年4月現在）

Gマーク取得 事前説明会の開催

Gマーク取得に向けた事前説明会を県下各地域にて開催しています。



Gマーク取得 個別出張相談の実施

Gマーク申請等について事業所を個別訪問する出張相談を実施しています。



Gマークステッカー 無料配布事業の実施

「Gマーク中判ステッカー」を申請台数分を上限として希望事業所の方に無料配布しています。



Gマーク等に関する 各種最新情報の提供

Gマークや法改正等の最新情報を広報誌や適正化ホームページに掲載しています。



Gマーク取得に向けた各種取組

(一社) 神奈川県トラック協会
適正化事業部

☎ 045-471-5877



適正化だより

「安全性に対する取組の積極性」への加点対象

Gマーク加点対象の各種研修会の開催

Gマーク加点対象の運転者や管理者向けに各種講習や研修会を開催しています。



1グループ-(2)

運転記録証明書 助成事業の実施

運転記録証明書 交付手数料の全額助成をしています。
※助成人数の上限があります。



1グループ-(3)

適性診断（一般診断） 機器の貸出

一般診断用機器「アクセステッカーミニ」の貸出をしています。



3グループ-(1)

SAS・脳ドック 助成事業の実施

SAS検査・脳ドックの助成事業を実施しています。
※助成人数の上限があります。



3グループ-(2)

安全機器等 助成事業の実施

ドラレコ・デジタコ等の安全機器の助成事業を実施しています。
※助成台数の上限があります。



3グループ-(3)

輸送安全に関する表彰の実施

トラック・バス・タクシー協会主催の「事業用自動車事故防止コンクール」の表彰を実施しています。

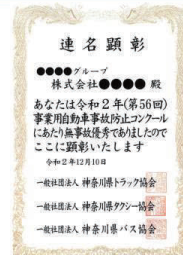

4グループ-(4)

適正化だより

令和5年度 巡回指導における指摘項目（否）ワースト10 令和5年4月～令和6年3月

令和5年度の巡回指導の結果を集計し、「指摘項目（否）ワースト10」が下記表の通りまとまりましたので、お知らせします。

会員事業者の方におかれましては、適正な事業を行うための参考資料として、巡回指導項目を網羅した「自主点検チェックシート」を活用いただき、各事業所でのコンプライアンス経営を推進してください。

※「自主点検チェックシート」は適正化HPからダウンロード可能です。



【改善指導項目 ワースト10】

順位	指摘項目	指導件数	(否)件数	(否)割合	前年度順位
1	特定運転者への特別指導	605	258	42.6%	1位
2	運行指示書の作成	118	42	35.6%	2位
3	健康診断の実施	820	258	31.5%	3位
4	特定運転者への適性診断	605	171	28.3%	4位
5	定期点検の実施・記録保存	822	200	24.3%	5位
6	点呼の実施・記録保存	822	196	23.8%	8位
7	整備管理者研修の受講	670	151	22.5%	7位
8	運行管理者講習の受講	707	156	22.1%	9位
9	乗務員への指導監督	822	179	21.8%	6位
10	事業報告・実績報告の提出	503	100	19.9%	11位

【令和5年度 ワースト5の主な傾向】

- 1位：「初任運転者の事故歴把握」「高齢運転者（65歳以上）への教育未実施」の否割合が高く、例年ワースト1位となっています。
- 2位：2泊3日以上運行時に作成義務付となり、「指示書作成なし」が大部分を占めています。
- 3位：「定期健診（年1回）の一部未受診」「深夜従事者（6カ月毎に1回）の未受診」の否割合が多く見受けられます。
- 4位：「初任診断・適齢診断の未実施」が否割合の大部分を占めています。
- 5位：「点検記録簿の一部保存なし」の否割合が多く、全車両分の記録簿のコピー（3か月3枚12か月1枚）を保存するようにしてください。

※「特定運転者管理のポイント」冊子を作成しましたので、適正化HP「教育関連」からダウンロードするか、適正化事業部までお問合せください。
(☎045-471-5877)

適正化だより

～ 協会に寄せられた苦情について ～

適正化事業実施機関では、一般消費者等からの苦情を電話やホームページ等で受けております。令和6年1月から3月までの苦情件数は下表の通りです。

主な苦情の概要を以下に示します。

令和6年1月～3月までの苦情件数				
1. 引越・宅配				1件
2. その他	危険運転行為等	あおり運転	2件	4件
		急な割込み	2件	
	違法駐車・駐車問題		2件	
	無許可営業		1件	

・引越・宅配苦情の主な概要

- ・年末、2回に分けて引越を行った際、家具を破損された。何度か電話にてやり取りをしたが、ようやく2月に担当者が家に来て家具の破損を確認していった。その際に弁償する感じの対応だったが、その後一切連絡がない。何度電話しても出ず、留守番電話にメッセージを入れたが、折り返しの電話も来ない。きちんと対応するよう協会からも指導して欲しい。

・その他苦情の主な概要

- ・車を運転中、赤信号のため停車したが、私の後ろを走行していたトラックドライバーは携帯電話を見ながら運転していたため、慌てて急ブレーキを踏んでいた。逆恨みをしたのか、その後10分間くらい幅寄せやパッシング行為を受けた。
- ・八王子市内を走行中、神奈川県の運送会社のトラックが走行中に無理な車線変更を繰り返していた。その会社に電話して苦情を伝えたところ、折り返し電話をされると言われたので待っていたが、1週間近く連絡が来ない。きちんと対応するよう協会から伝えて欲しい。
- ・川崎市高津区にて、歩道をふさぐようにトラックが駐車していた。危ないので注意し移動させたが、ドライバーの口元を見ると私に向かって「バカ」と言っていた。その態度はプロドライバーとしていかがなものか。協会から指導して欲しい。
- ・三重県のスーパーマーケットの駐車場で、相模ナンバーの営業用トラックが普通車2両分のスペースを占拠して駐車している。死角にもなっており危険なので、協会から注意をして欲しい。
- ・小田原市内にて、白ナンバー2両が違法営業を行っている。厳しく取り締まって欲しい。

最近の当協会に寄せられる苦情件数の傾向ですが、危険運転行為に関する苦情が少しずつ減少傾向にあるようです。これもひとえに各運送事業者様の努力により運転者のマナーとプロ意識が向上してきたと考えています。

昨今、マスコミ等で運送業界が注目されていますが、この状況であおり運転等の危険運転行為を行えば、業界が抱えている2024年問題など世間からは到底理解されません。

今後も運転者のプロ意識向上に更なるご協力をお願いいたします。

その一方で、問題が発生した後の処理に関する苦情が目立ってきています。問題発生後、連絡をしてもつながらず、連絡が来ない等の苦情が多くなっています。

問題を起こさないことと同様に、発生後の対応も大事です。各社で問題発生後の対応を、今一度見直ししていただくようお願いいたします。

適正化だより

適正化巡回指導報告 令和6年1月分

神奈川県貨物自動車運送適正化事業実施機関

1. 巡回件数

種類	通常	新規	特別（労基通報）	特別（監査フォロー）	集合（霊柩）	合計
件数	62	0	0	0	0	62

2. 総合評価

評価	A / 大変良い	B / 良い	C / 普通	D / 悪い	E / 大変悪い	F / その他	合計
件数	4	19	25	11	3	0	62

3. 指導項目・件数

指 導 内 容		指導件数	ワースト10
I. 事業計画等			
	(1) 主たる事務所及び営業所の名称、位置に変更はないか	4	
	(2) 営業所に配置する事業用自動車の種別及び数に変更はないか	7	
	(3) 自動車庫の位置及び収容能力に変更はないか	9	
	(4) 乗務員の休憩・睡眠施設の位置、収容能力は適正か	3	
	(5) 乗務員の休憩・睡眠施設の保守、管理は適正か	3	
	(6) 届出事項に変更はないか（役員・社員、特定貨物に係る荷主の名称変更等）／本社巡回のみ	0	
	(7) 自家用貨物自動車の違法な営業類似行為（白トラの利用等）はないか	0	
	(8) 名義貸し、事業の貸渡し等はないか	0	
II. 帳票類の整備、報告等			
	(1) 事故記録が適正に記録され、保存されているか	0	
	(2) 自動車事故報告書を提出しているか	1	
	(3) 運転者台帳が適正に記入等され、保存されているか	2	
	(4) 車両台帳が整備され、適正に記入等がされているか	1	
	(5) 事業報告書及び事業実績報告書を提出しているか（本社巡回に限る）	14	⑧
III. 運行管理等			
	(1) 運行管理規程が定められているか	0	
○	(2) 運行管理者が選任され、届出されているか	4	
	(3) 運行管理者に所定の講習を受けさせているか	15	⑦
	(4) 事業計画に従い、必要な運転者を確保しているか	0	
○	(5) 過労防止を配慮した勤務時間、乗務時間を定め、これを基に乗務割が作成され、休憩時間、睡眠のための時間が適正に管理しているか	14	⑧
	(6) 過積載による運送を行っていないか	0	
○	(7) 点呼の実施及びその記録、保存は適正か	17	⑥
	(8) 乗務等の記録（運転日報）の作成・保存は適正か	2	
	(9) 運行記録計による記録及びその保存・活用は適正か	11	
	(10) 運行指示書の作成、指示、携行、保存は適正か	3	
○	(11) 乗務員に対する輸送の安全確保に必要な指導監督を行っているか	13	⑩
○	(12) 特定の運転者に対して特別な指導を行っているか	27	②
○	(13) 特定の運転者に対して適性診断を受けさせているか	20	④
IV. 車両管理等			
	(1) 整備管理規程が定められているか	0	
○	(2) 整備管理者が選任され、届出されているか	3	
	(3) 整備管理者に所定の研修を受けさせているか	11	
	(4) 日常点検基準を作成し、これに基づき点検を適正に行っているか	5	
○	(5) 定期点検基準を作成し、これに基づき、適正に点検・整備を行い、点検整備記録簿等が保存されているか	25	③
V. 労基法等			
	(1) 就業規則が制定され、届出されているか	1	
	(2) 36協定が締結され、届出されているか	6	
	(3) 労働時間、休日労働について違法性はないか（運転時間を除く）	2	
○	(4) 所要の健康診断を実施し、その記録・保存が適正にされているか	30	①
VI. 法定福利			
	(1) 労災保険・雇用保険に加入しているか	13	⑩
	(2) 健康保険・厚生年金保険に加入しているか	20	④
VII. 運輸安全マネジメント			
	(1) 運輸安全マネジメントの実施は適正か	7	
指 導 件 数 合 計		293	

○印：重点項目

ブロックだより

●● 相模原ブロック ●●

交通遺児募金の寄付贈呈を行いました

1月に開催した「令和6年相模原ブロック新年会」と4月に出席した「第51回相模原市民まつり（桜まつり）」において、それぞれ来場者や関係者の方々にご協力をいただきました募金240,140円を相模原市社会福祉協議会へ寄付贈呈いたしました。

本寄付贈呈は平成2年から行っており今回が33回目、累計額は5,560,180円となり、交通遺児への教育費等に活用されております。

ご協力いただきました皆様の善意に御礼申し上げます。



寄付贈呈の様子

●● 県央ブロック ●●

令和6年度 第1回ブロック運営会議を開催しました

5月7日(火)に協同組合アツリユウにて、12時30分より「令和6年度 第1回県央ブロック運営会議」を開催し、28名の各委員にご参加いただきました。

金谷ブロック長の挨拶の後、各報告、審議事項において、議長より各委員に幅広く意見が求められ、活発な意見交換がなされました。

議事終了後には、今回で退任される、奥山副ブロック長、田島委員への花束贈呈の後、ご挨拶を頂戴いたしました。

議事内容については以下の通り。

1. 報告

- (1) 前回会議の議事概要について
- (2) ブロック事業の進捗状況について
- (3) 各常任委員会からの報告について

2. 議題

- (1) 令和6年理事候補者の一部変更について
- (2) 令和6年常任委員会 委員改選（案）について
- (3) 令和6年度県央ブロック事業（案）について
- (4) 自治体等からの要請に係る各種会議体の委員等について
- (5) その他（県央ブロック新規入会事業者等について）



青年部会だより

01

(一社)神奈川県トラック協会青年部会 入会のご案内

■問合せ先 総務部 総務広報課 担当：谷原 TEL 045-471-5511 FAX 045-471-9055

私達（一社）神奈川県トラック協会青年部会は近藤智平部会長を中心に、会員相互の親睦と連携を密にし、研鑽をつみながら当協会の事業活動への参画・協力を通じて貨物自動車運送事業の振興を図るとともに、社会一般の福祉の増進に役立てることを目的に活動しています。また、当部会は45歳以下のトラック協会会員事業所の経営者および、経営に携わる若手社員にて構成しています。主な活動内容としては、「経営・人材育成研修」として常設研修会や国内外

視察研修会を開催。また、「他都道府県トラック協会青年部会との交流」など、さまざまな活動しております。興味をお持ちの方は事務局までご連絡ください。



(一社)神奈川県トラック協会青年部会に入会して 為になったことは？（会員の感想より）

- *会社の中では孤立してしまい、異業種の友人などでは閉鎖的なこの業界の内容がわからず自分をさらけ出すことができない。しかし、青年部会に入会して同業の仲間ができ自分をさらけ出すことができるようになった。
- *同業者が集まるので、運賃や給料など他社との比較ができ情報交換などもできるようになった。
- *99%が中小企業という孤独になりがちなトラック業界において、トラック協会青年部会に入会し仲間作りができ、視野が広がった。また、青年部会の中で他社の経営戦略や経営論（会議の仕方・事業計画の立て方等）を学べ、それを自社にどう生かすことができるかを学べる場でもある。
- *はじめは同業者であるが故、敵会社同士がなぜ集まらなければならないのかと思っていたが、同業の中にも多種多様の経営があり、また他社の経営等を参考にできた。
- *神奈川県下の情報を広く得られるようになり、仕事のやり取りも気軽にできるようになった。
- *青年部会の運営が会社経営の模範としてできるし、その運営の仕方も勉強になる。



毎月の幹事会の様子



今年度もさまざまな事業を検討しております

NEWS BOX

★ 今後の主な会議・行事予定

- 通常総会
6月7日(金) 15時00分～
- 協会長表彰
6月21日(金) 11時00分～
- 常任理事会
6月26日(水) 12時00分～
- 理事会
6月26日(水) 13時30分～
- 常任委員会合同会議
6月26日(水) 14時30分～

労働保険のお知らせ

令和6年度・労働保険（労災保険・雇用保険）の
確定・概算申告と保険料等の納付はお早めに。
申告・納付期間は
6月3日(月)～7月10日(水)です。

詳しい内容はこちらから⇒



労働保険の申請は便利な電子申請で！



検索

労働保険の電子申請

お問い合わせは、
神奈川労働局 総務部 労働保険徴収課
電話 045-650-2803

★ 新規入会

令和6年5月24日現在 会員総数 2,299社

月日	会社名	主な連絡先（所在地）	電話番号	車両数	ブロック
5.1	日本ドラム(株)	川崎市川崎区藤崎4丁目18番22号 タウンシップ川崎3階305号室（本社：東京都）	03-6271-0424	5	川崎
5.1	久晃運送(株)	愛甲郡愛川町中津731-5（本社：静岡県）	046-258-9539	5	県央
5.10	(株)ワークステーション	横浜市港北区北新横浜1-3-1 Mビル196 3階301（本社：東京都）	045-834-5166	68	横浜
5.24	ガスプロダクツ・ロジスティクス(株)	相模原市中央区小山1丁目1番10号 （本社：大阪府）	046-700-3188	9	相模原

★ 県内の交通事故

(令和6年2月)

月・年累計区分	発生件数	死者数	負傷者数
2月中	1,601件	6人	1,835人
2月末	3,289件	13人	3,806人
増減数	+72件	-5人	+23人
増減率	2.2%	-27.8%	0.6%

★ 都道府県別交通事故死者数ワースト3

(令和6年2月)

順位	1位	2位	3位	4位
都道府県	千葉	兵庫	愛知	東京
2月中	15人	6人	12人	9人
2月末	25人	22人	22人	21人
増減数	+1人	+7人	+6人	+5人

★ 一般貨物自動車運送事業用車両（トレーラーを除く）の推移

車種別

	令和5年3月末		令和6年2月末		令和6年3月末				
	車両数	車両数	対前年度末		車両数	対前月		対前年度末	
			増減数	比率		増減数	比率	増減数	比率
普通	46,784	46,807	23	100.0	46,697	△ 110	99.8	△ 87	99.8
小型	4,402	4,415	13	100.3	4,426	11	100.2	24	100.5
特種普通	19,028	19,169	141	100.7	19,176	7	100.0	148	100.8
特種小型	778	771	△ 7	99.1	774	3	100.4	△ 4	99.5
合計	70,992	71,162	170	100.2	71,073	△ 89	99.9	81	100.1

1) 神奈川運輸支局 自動車保有台数調べより引用 2) 特種には、乗用の特種車を含む。

NEWS BOX

★ 社労士百科

加藤 康弘 (1970年生まれ)

平成19年に社会保険労務士事務所を開設。運輸事業、協同組合、メーカー等の人事労務管理を中心に経営者様向け、従業員様向け、業界、業種を問わず幅広くニーズに応えた研修を行っています。

社会保険労務士事務所
横浜総務サポートセンター (TEL 045-717-7539)

以前のこのコーナーで社会保険の適用拡大(「週所定労働時間20時間以上、2ヵ月を超える雇用見込み、月額8万8千円以上の所定内賃金、学生でない」を満たした場合に社会保険に加入)について取り上げました。この適用拡大は、平成28年10月から厚生年金の適用対象者が501人以上の企業、令和4年10月からは101人以上の企業、そして今年の令和6年10月からは51人以上の企業と段階的に拡大され、企業規模要件の撤廃などが議論されています。この加入要件である所定労働時間が週20時間以上は、「現時点」で雇用保険に加入する際の条件となっており、該当する会社は、雇用保険へ加入する従業員と社会保険へ加入する従業員がほぼ同じになりました。

「現時点」と書かせていただきましたのは、今国会で改正雇用保険法が成立し、少し先の令和10年10月1日から雇用保険の加入条件が変わるためです。雇用保険の加入条件はこれまで「31日以上雇用が見込まれ」かつ、前述しました「1週間の所定労働時間が20時間以上」でしたが、今回の改正でこの「20時間以上」が「10時間以上」に短縮されることになりました。週10時間以上の所定労働時間が雇用保険の加入対象となる場合、現在、雇用保険に加入できない週20時間未満の短時間の労働者は、かなりの人数が雇用保険に加入することになりそうです。

その他に、自己都合で退職をした場合の基本手当(いわゆる失業手当)を受給するまでの制限期間(給付制限)が変わります(通達)。令和2年10月から従来の原則3ヵ月から現在の2ヵ月に短縮されましたが、これが更に1ヵ月に短縮されることになります。この施行日は令和7年4月1日です。

また、今年の4月からの変更点として障害者の法定雇用率があります。令和5年度の2.3%(対象事業主の範囲 43.5人以上)から令和6年4月からは2.5%(40人以上)、令和8年7月からは2.7%(37.5人以上)となります。法定雇用率の算定に当たって、業種ごとに定められた一定の割合の人数を除外する「除外率」が、令和7年4月1日から引き下げられることも決まっています。

詳しくは厚生労働省のホームページをご覧ください。

もっつけカナちゃん
水田恐竜

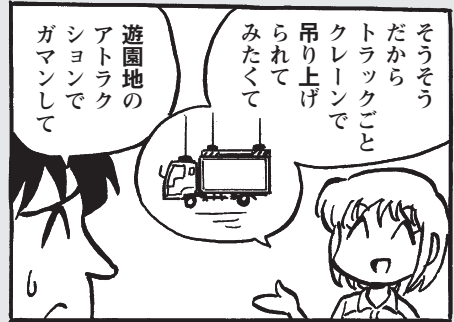
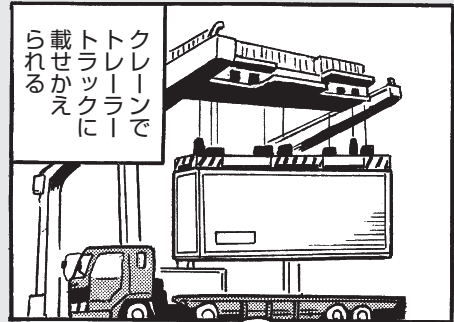
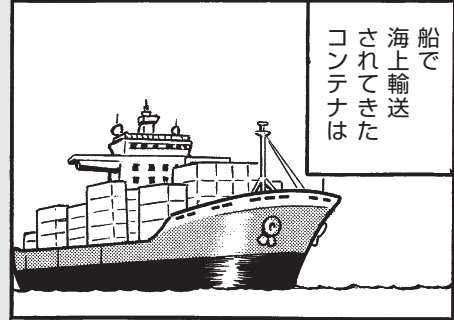

NEWS BOX

★ 2024年4月・月間ベストセラーズ (総合部門)

1位	成瀬は天下を取りに行く	著者名 宮島未奈 出版社 新潮社 1,705円(税込)	6位	TOEIC L & R TEST 出る単特急 金のフレーズ	著者名 TEX加藤 出版社 朝日新聞出版 979円(税込)
2位	変な家 2	著者名 雨穴 出版社 飛鳥新社 1,650円(税込)	7位	成瀬は信じた道をいく	著者名 宮島未奈 出版社 新潮社 1,760円(税込)
3位	書いてはいけない	著者名 森永卓郎 出版社 フォレスト出版 1,650円(税込)	8位	名探偵コナン 100万ドルの五稜星	著者名 水稲しま 青山剛昌 大倉崇裕 出版社 小学館 880円(税込)
4位	変な家	著者名 雨穴 出版社 飛鳥新社 1,400円(税込)	9位	大ピンチずかん2	著者名 鈴木のりたけ 出版社 小学館 1,650円(税込)
5位	変な絵	著者名 雨穴 出版社 双葉社 1,540円(税込)	10位	つかめ! 理科ダマン 6	著者名 シン・テフン ナ・スンファン 呉華順 出版社 マガジンハウス 1,300円(税込)

文庫・コミック除く
2024年04月01日(月)~2024年04月30日(火) 有隣堂全店ベストセラーズ

神貨協連情報

神奈川県貨物自動車事業協同組合連合会 TEL045-471-7323

熱中症対策商品特価販売のご案内

当連合会では、ミドリ安全(株)のクールファンベスト、クールコアTシャツ、遮熱ヘルメット、経口補水液、塩熱サプリ（栄養機能食品）、ネッククーラー、(株)日本トリムの電解水素水整水器といった熱中症対策商品を斡旋しており、公式通販サイト価格より割引価格でお買い求めいただけます。 会員協同組合に加入している組合員事業者様だけでなく、トラック協会の会員様もご利用可能です。詳しくは上記連絡先までお問合せください。



会員協同組合に加入している組合員事業者様におかれましては、ミドリ安全(株)のアルコールチェッカー、腰部保護ベルト、腰部保護一体型パンツ、サングラス仕様保護メガネ、アングルガード付スニーカーなどの安全用品もミドリ安全公式通販よりお安くお買い求めいただけます。詳しくはお問合せください。(組合未加入の事業者様は対象外)



弊会では会員協同組合の組合員様限定で、一般価格よりお安く購入できる商品を多数ご用意しています。詳しくはホームページ（※「神貨協連」で検索）をご覧ください。

陸災防神奈川県支部情報

陸上貨物運送事業労働災害防止協会 神奈川県支部 TEL045-472-1818

■フォークリフト講習等 資格取得のご案内 (令和6年6月~8月)

陸災防神奈川県支部

陸災防神奈川県支部では、フォークリフト講習をはじめ、各種講習会を実施しております。従業員の資格取得に活用してください。いずれの講習も席に余裕がありますのでぜひ受講してください。なお、科目により雇用調整助成金の教育訓練に該当することもあります。詳細は神奈川県労働局職業安定部職業対策課（神奈川県労働局ホームページ→各種法令手続き→助成金・給付金→雇用調整助成金）をご参照ください。

科目	日時	会場	受講料
フォークリフト運転技能講習	6/8(土)9(日)15(土)16(日)締切り	北相貨物自動車協同組合 (愛川) (学科・実技)	40,150円 ↓ 38,500円 ※テキスト代 (1,650円) 割引中!!
	7/6(土)7(日)13(土)14(日)		
	6/1(土)2(日)8(土)9(日)締切り	川崎総合物流運輸協同組合 (学科・実技)	
	7/20(土)21(日)27(土)28(日)		
8/24(土)25(日)31(土)9/1(日)			
小型移動式クレーン運転技能講習	6/28(金)29(土)30(日)締切り	神奈川県トラック総合会館 (学科) 川崎中央トラック協同組合 (実技)	31,400円
	7/26(金)27(土)28(日)	北相貨物自動車協同組合 (愛川) (学科・実技)	
はい作業主任者技能講習	7/5(金)6(土)	神奈川県トラック総合会館 (学科)	9,300円
	8/6(火)7(水)		
安全衛生推進者初任時講習	7/2(火)	神奈川県トラック総合会館 (学科)	8,030円
車両系荷役運搬機械等作業指揮者教育	7/4(木)	神奈川県トラック総合会館 (学科)	7,420円
積卸し作業指揮者教育	7/23(火)	神奈川県トラック総合会館 (学科)	7,420円
荷役災害防止担当管理者教育	7/8(月) (陸運事業者向け)	神奈川県トラック総合会館 (学科)	5,100円
	7/12(金) (荷主向け)		

新横浜…神奈川県トラック総合会館 川崎…川崎総合物流運輸協同組合
 愛川…北相貨物自動車協同組合 (神ト協相模原SC) 川崎中…川崎中央トラック協同組合

〈問合せ・申込先〉

陸災防神奈川県支部

〒222-0033 横浜市港北区新横浜2-11-1 トラック総合会館内 TEL 045-472-1818 FAX 045-472-1305

案内書・申込書を送付いたします。

ホームページ…[陸災防神奈川県支部](#) 案内書・申込書を取り出せるほか空き状況も掲載しています。

陸災防神奈川県支部 令和6年度通常総会のお知らせ

通常総会 日時：令和6年6月13日(木)13時30分 場所：神奈川県トラック総合会館7階

令和6年度 全国安全週間

〈スローガン〉

「危険に気付くあなたの目 そして摘み取る危険の芽 みんなで築く職場の安全」

本週間：7月1日~7月7日

*実施要綱(抜粋)については、支部ホームページをご覧ください。

労働保険のお知らせ

令和6年度・労働保険(労災保険・雇用保険)の確定・概算申告と保険料等の納付はお早めに。

申告・納付期間は **6月3日(月)~7月10日(水)** です。

労働保険の申請は便利な電子申請で! ⇨

お問合せは、神奈川県労働局 総務部 労働保険徴収課 電話 045-650-2803

テールゲートリフター特別教育講師 (インストラクター) 養成講座のご案内

陸災防神奈川県支部

労働安全衛生規則が改正され、令和6年2月1日から、テールゲートリフターを使用した荷を積み卸す作業は、特別教育を修了した作業員でなければ行わせることができなくなりました。したがって、テールゲートリフターを使用した荷を積み卸す作業員に対して特別教育を実施しておくことが必要となります。

この養成講座は、社内で特別教育を行う講師となる方を対象とした講習です。特別教育における教え方のポイントなどを教授します。本講座の修了者には修了証を交付します。

当支部では、今回下記の日時にて講座を開催しますので、受講されますようご案内いたします。

※受講者特典 ①学科教育講義用資料の電子媒体へのアクセス用URLの提供、②「実技教育のポイント」動画教材へのアクセス用URLの提供、③学科教育用映像補助教材（DVD）の割引販売（陸災防会員：15,400円（税込、30%off） 非会員：18,700円（税込、15%off））

1. 日時・場所

開催日	令和6年6月24日(月)	定員	
時間	10:00~16:15	48名	入金最終締切日
場所	神奈川県トラック総合会館（新横浜） 6階研修室		6/17(月)

2. 受講料（税込 含、テキスト代） 陸災防神奈川県支部会員 **35,200円**
陸災防神奈川県支部会員以外 **45,100円**

3. 修了証の交付 講習を修了した方に対して、修了証を交付いたします。

4. 申込み締切 いずれの回も講習日の1週間前（ただし定員になり次第締め切ります）

5. 受講申込み・入金方法 下記の受講申込書にご記入の上、FAX送信してください。（先着順受付）
満席の場合以外は連絡いたしませんのでFAX送信後一週間以内に次のいずれかの方法で受講料のお支払いをお願いします。
※事前のご入金をお願いします。講習当日のお支払いは受付しておりません。

- ①下記口座に受講料を振り込んでください。
 - ②受講料を現金書留にて郵送してください。 ※入金確認後、FAXにて受講票を送信いたします。
 - ③受講料を陸災防神奈川県支部に持参してください。
- ※お申し込みは、陸災防神奈川県支部会員を優先して受け付けます。

振込口座：りそな銀行横浜支店 普通口座 0286304 陸上貨物運送事業労働災害防止協会神奈川県支部
住所 〒222-0033 横浜市港北区新横浜2-11-1 トラック総合会館4F 陸上貨物運送事業労働災害防止協会神奈川県支部 TEL 045-472-1818 FAX 045-472-1305

..... 切り取らずにこのままFAXしてください (FAX : 045-472-1305)

令和 年 月 日

テールゲートリフター特別教育講師養成講座受講申込書

事業場名
所在地 〒

会員区分 陸災防神奈川県支部会員 ・ それ以外

TEL FAX 担当者名

受 講 者 氏 名	生 年 月 日	役 職 名

※ご記入いただいた情報は、受講者への連絡、修了証作成等講習会実施のためだけに利用します。

STOP！熱中症 クールワークキャンペーン

職場での熱中症により毎年約20人が亡くなり、
約800人が4日以上仕事を休んでいます。



労働災害防止キャラクター
チューイカン吉



キャンペーン
実施要項

準備期間（4月）にすべきこと

きちんと実施されているかを確認し、チェックしましょう

<input type="checkbox"/>	労働衛生管理体制の確立	事業場ごとに熱中症予防管理者を選任し熱中症予防の責任体制を確立
<input type="checkbox"/>	暑さ指数の把握の準備	JIS規格に適合した暑さ指数計を準備し、点検
<input type="checkbox"/>	作業計画の策定	暑さ指数に応じた休憩時間の確保、作業中止に関する事項を含めた作業計画を策定
<input type="checkbox"/>	設備対策の検討	暑さ指数低減のため簡易な屋根、通風または冷房設備、散水設備の設置を検討
<input type="checkbox"/>	休憩場所の確保の検討	冷房を備えた休憩場所や涼しい休憩場所の確保を検討
<input type="checkbox"/>	服装の検討	透湿性と通気性の良い服装を準備、送風や送水により身体を冷却する機能をもつ服の着用も検討
<input type="checkbox"/>	緊急時の対応の事前確認	緊急時の対応を確認し、労働者に周知
<input type="checkbox"/>	教育研修の実施	管理者、労働者に対する教育を実施

【主唱】厚生労働省、中央労働災害防止協会、建設業労働災害防止協会、陸上貨物運送事業労働災害防止協会、港湾貨物運送事業労働災害防止協会、林業・木材製造業労働災害防止協会、一般社団法人日本労働安全衛生コンサルタント会、一般社団法人全国警備業協会 【協賛】公益社団法人日本保安用品協会、一般社団法人日本電気計測器工業会 【後援】関係省庁（予定）



厚生労働省・都道府県労働局・労働基準監督署

(R6.2)

キャンペーン期間（5月～9月）にすべきこと

STEP
1

暑さ指数の把握と評価

- JIS規格に適合した暑さ指数計で暑さ指数を随時把握
地域を代表する一般的な暑さ指数（環境省）を参考とすることも有効



環境省
熱中症予防情報
サイト

STEP
2

測定した暑さ指数に応じて以下の対策を徹底

<input type="checkbox"/> 暑さ指数の低減	準備期間に検討した設備対策を実施
<input type="checkbox"/> 休憩場所の整備	準備期間に検討した休憩場所を設置
<input type="checkbox"/> 服装	準備期間に検討した服装を着用
<input type="checkbox"/> 作業時間の短縮	作業計画に基づき、暑さ指数に応じた休憩、作業中止
<input type="checkbox"/> 暑熱順化への対応	熱に慣らすため、7日以上かけて作業時間の調整 ※新規入職者や休み明け労働者は別途調整することに注意
<input type="checkbox"/> 水分・塩分の摂取	水分と塩分を定期的に摂取（水分等を携行させる等を考慮）
<input type="checkbox"/> プレクーリング	作業開始前や休憩時間中に深部体温を低減
<input type="checkbox"/> 健康診断結果に基づく対応	次の疾病を持った方には医師等の意見を踏まえ配慮 ①糖尿病、②高血圧症、③心疾患、④腎不全、⑤精神・神経関係の疾患、⑥広範囲の皮膚疾患、⑦感冒、⑧下痢
<input type="checkbox"/> 日常の健康管理	当日の朝食の未摂取、睡眠不足、前日の多量の飲酒が熱中症の発症に影響を与えることを指導し、作業開始前に確認
<input type="checkbox"/> 作業中の労働者の健康状態の確認	巡視を頻繁に行い声をかける、「バディ」を組ませる等労働者にお互いの健康状態を留意するよう指導
<input type="checkbox"/> 異常時の措置	少しでも本人や周りが異変を感じたら、必ず一旦作業を離れ、病院に搬送する（症状に応じて救急隊を要請）などを措置 ※全身を濡らして送風することなどにより体温を低減 ※一人きりにしない

重点取組期間（7月）にすべきこと

- 暑さ指数の低減効果を再確認し、必要に応じ対策を追加
- 暑さ指数に応じた作業の中断等を徹底
- 水分、塩分を積極的に取らせ、その確認を徹底
- 作業開始前の健康状態の確認を徹底、巡視頻度を増加
- 熱中症のリスクが高まっていることを含め教育を実施
- 体調不良の者に異常を認めるときは、躊躇することなく救急隊を要請**

広告

神交共 安全情報・事故事例

No.200

車間距離不足により追突！

総賠償額140万円

事故の状況

大型貨物車を運転するAは、片側二車線道路を直進していたところ、前方に駐車していたBに気づくのが遅れてしまいそのまま追突した。

運転者の話

納品時間に間に合わず焦って車間距離をつめて走行していたので、前車がBを避けた際、気づくのが遅れ追突してしまいました。

適切な車間距離を空け、前方をよく確認していれば、防げた事故だと思います。

事故防止のポイント

この事故の原因は、急ぎの心理に陥り、前車との十分な車間距離を確保しなかったことです。

バスやトラックなどの大型車の直後を走行するとき、車間距離をつめ過ぎると前方の道路状況が見えなくなり、事故への危険性が高まります。

急いでいる時こそ焦らず慎重な運転を心掛け、前方の状況を把握するためにも、速度に応じた車間距離を確保し、追突事故を根絶しましょう。

事故状況図

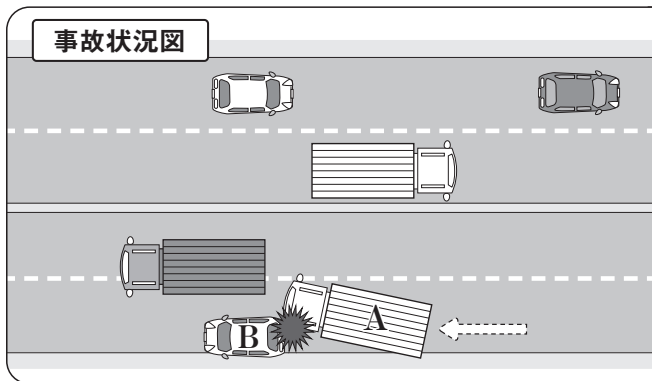

～コメンタリー運転で事故防止～

“車間距離 注意！”などと声に出して確認
追突事故を防ぐため、コメンタリー運転を実践しましょう。



6月の安全推進重点項目は、

追突事故の防止
～「車間距離」の確保～ です。

6月の安全運転推進スローガン

**ゆとりある
車間距離で
事故防止**

神奈川県自動車交通共済協同組合にご加入ください

私たちは、トラック運送事業者の皆様へ、“安心”の自動車共済・自賠償共済と“安全”の事故防止事業を通じて、皆様の事業運営の一助となるよう共に歩みを進めている組合です。

交通共済の特徴

自賠償共済セット契約割引

対人共済契約に、自賠償共済をセット契約いただくと、対人共済掛金から一定額を割引いたします。

Gマーク割引 | (安全性優良事業所認定割引)

Gマークの認定を得ている組合員のご契約に際しては、一定条件のもと共済掛金を割引いたします。

神交共ロードサービス

当組合契約車両が所定のロードサービスをご利用の場合、1回のご利用毎に20万円を限度にご負担いたします。(自己負担金5万円あり)

配当金の還元

事業利益が生じた年度は組合員の皆様に還元しています。昭和55年度から令和4年度までの配当金総額は60億円にもなります。

対人事故の場合の「臨時費用」、自損事故の場合の「特別費用」、車両事故の場合の「搬送費用」など、組合独自の費用共済金があります。

安心と安全を無料でご提供!!

(ご加入いただくと全て無料でご利用いただけます)

安全運転トレーニングセンター

輸送安全規則に基づく「特別指導講習」

輸送安全規則に基づく「特別適性診断」

可搬型事故防止機器

運転者講習会の講師派遣

事故防止メールマガジン配信

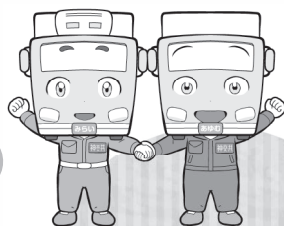

全国トラック交通共済協同組合連合会
(交協連)のCMが放映中!

日本テレビ系列
サタデー
毎週土曜日 6時30分
〜7時00分頃放映

支え合う安心が、
トラック運送を強くする。

支えつづける。走りつづける。
全国 トラック交通共済

全国トラック交通共済協同組合連合会

お問い合わせは業務部契約課宛にご連絡をお願いします!!

TEL. 045-475-2007 / FAX. 045-475-2009 E-mail : keiyaku@shinkokyo.or.jp



神奈川県自動車交通共済協同組合

詳しくはこちらから



広告

信頼のネットワークで日本のハイウェイを結ぶ



宇佐美

いつでもどこでも、よりよい品をより安く、しかも確かな技術で。

株式会社 東日本宇佐美 東京神奈川支店

〒113-0033 東京都文京区本郷2-22-2 宇佐美第一本郷ビル5階
 TEL 03-6801-5242 FAX 03-6801-5230 URL <http://usami-net.com> 携帯URL <http://usami-net.com/keitai/>

広告

YAKO

WRECKER ROAD SERVICE

◆最高品質ロードサービス◆

故障・事故 365日24時間出動

- ☆普通車・中型～大型トラック・バス・トレーラー 対応可能
- ☆レッカー車・サービスカー 37台常時待機
- ☆日野自動車・いすゞ自動車・UDトラックス・三菱ふそう
各保険・リース提携 JHRネットワークサービス株式会社加盟
- ☆首都高速道路・NEXCO東日本・各社協定 保険切替え可能

各営業所案内

- 本社(鶴見区)
- 横浜湾岸営業所(神奈川区)
- 東京支店(大田区新蒲田)
- 麻布営業所(港区三田)



(有)矢向自動車工業

TEL(045)581-2815

〒230-0001 横浜市鶴見区矢向1-5-39
 URL <http://www.carclap.co.jp>
 E-MAIL yako@carclap.co.jp



広告

全国トラック事業グループ保険 (災害保障特約付団体定期保険)

■問合せ先 総務部 経理課 TEL 045-471-5511



2018年度
給付実績

保険金・給付金	件数	金額
死亡保険金または高度障害保険金	30件	67,700千円
障害給付金	2件	3,400千円
入院給付金	24件	約2,988千円



医師による診査はなく
 (簡単な告知のみ)
 加入申込み手続は
 簡単です!

ご加入の際には、パンフレットにて
 詳細を必ずご確認ください。

広告

テレコムAIドライブレコーダーサポートプログラム <https://dr-license.jp/>

Drライセンス NEW!

運転中のスマホ操作なども
イベント撮影できる

AIで運送事業者の交通事故削減をサポート。

最大**48%**の事故削減効果を実証

※10万走行kmあたりの事故発生件数。また、効果は実証実験での参考値です。

トラック500台

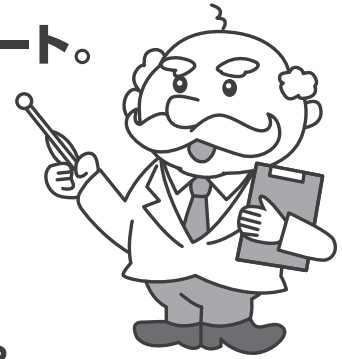
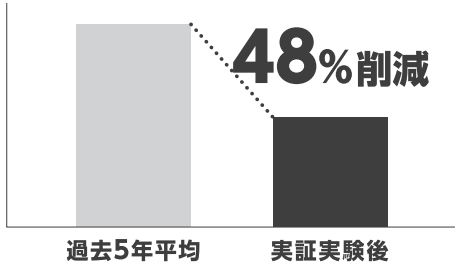

Dr.ライセンスイメージキャラクター

Drライセンスとは?

AIの画像認識技術と危険検知アルゴリズムにより、脇見運転・一時停止違反・車間距離不足などこれまでのドライブレコーダーでは測定することが難しかった「軽度のリスク運転行動」についてAIが気づきを与え運転行動の改善へと導く交通事故削減支援サービスです。

今まで見過ごされていた「脇見」や「車間距離不足」などを確認することができます。

脇見

車間距離不足

一時不停止

速度超過

急加速

急減速

急ハンドル

前方衝突警報

車間距離警報

後付けできる衝突防止補助システム

モバイルアイの警告情報が事務所のデジタコ画面で確認できます。



- クラウド型運行支援サービスにより、モバイルアイの警報、位置情報もリアルタイムに把握。
- 各種帳票を作成するツールとモバイルアイが連携、効率的に運用可能。
- 安全運転指導を強力にサポート。



Mobileye 570

違反・ヒヤリハットの
警報情報も事務所に
タイムリーに通知します

**速度超過にも対応した
6つの警報で追突事故を防止**

追突警報

低速時追突警報

車間警報

車線逸脱警報

歩行者警報

株式会社 **テレコム** 東京本社

〒143-0006東京都大田区平和島4-1-23 JSプロブレビル11階

●お電話でのお問い合わせは
TEL:03-3762-5091

●ホームページからのお問い合わせは <https://www.telcom-net.co.jp/contact.html>



広告

神奈川県トラック協会・全日本トラック協会 指定研修施設



総合交通安全センター

ドライビングアカデミー小田原

トラック協会指定研修

- ◆ 1日研修（1日間）
- ◆ 一般研修（2日間）
- ◆ 特別研修（3日間）

※いずれも安全教育訓練促進助成対象コースです。



国土交通省認定

運行管理者講習

- ◆ 一般講習・基礎講習…（貨物・旅客）

適性診断

- ◆ 初任診断、一般診断・適齢診断・特定診断 I

運行管理者講習日程

- ◆ 基礎講習（貨物）令和6年7月19、20、21日
 - ◆ 一般講習（貨物）令和6年6月20日
- お申し込みは小田原ドライビングスクールHPからお願いします。
※上記以降の日程は順次小田原ドライビングスクールHPでお知らせします。

テールゲートリフター
荷役作業特別講習

テールゲートリフターの操作に係る特別教育が義務化！

※ 講習日程等はドライビングアカデミー小田原HPでご確認ください。

（右のQRコードをご利用ください。）



運営 小田原ドライビングスクール

住所 小田原市蓮正寺540-2

☎ 0465-36-1215

FAX 0465-37-4603

ホームページURL

<http://odawara-ds.com/>



広告

神奈川県公安委員会指定

飛鳥 Driving College
ドライビングカレッジ川崎



安全研修センター

ドライバーの育成(免許取得・初任診断)から運行管理者講習までワンストップ対応



国土交通省認定

適性診断

日曜・祝日の他、平日の夜も診断実施
日々の業務に支障なく受診することが可能

- ・初任診断
- ・適齢診断
- ・特定診断 I
- ・一般診断



国土交通省認定

運行管理者講習

飛鳥ドライビングカレッジならではの交通心理士によるアドバイスを含めた講習内容

- ・貨物（基礎講習・一般講習）
- ・旅客（基礎講習・一般講習）



企業研修

交通心理士を中心とした講師陣が研修を担当
各企業様のニーズに応えた研修を実施

- ・新入社員研修
- ・事故者向け再教育
- ・出張講義 等



ドライバー養成・育成

業務に必要な様々な車種をラインナップ
企業様ごとに最適な免許取得スケジュールをご提案

- 普通・大型・大型特殊・けん引・普通二種・大型二種

お問い合わせはこちらまで

適性診断・運行管理者講習はWEBからご予約が可能です

安全研修センターWEBサイト

飛鳥ドライビングカレッジ川崎

〒210-0025 神奈川県川崎市川崎区下並木 97
京浜急行本線・JR南武線 八丁畷駅より徒歩2分

安全研修センター直通

☎ 044-380-5510 FAX 044-380-6610

受付時間 9:00~20:00(日祝は17:30)
定休日 月曜日



<https://aska-stc.co.jp/>

広告



天然ガストラックは物流の エネルギーセキュリティ向上と 大気環境改善を実現します。

石油系燃料に頼らない天然ガストラックは東日本大震災直後でも、
大半が運行を停止することがありませんでした。

天然ガスの産地は世界中にあり、エネルギーセキュリティ性が
高いことが特徴です。

さらに天然ガストラックはCO₂やNO_x、PMなどの排出量が少ない
ため大気環境改善に貢献しています。



© 2013 ISUZU MOTORS LIMITED



東京ガス株式会社 企画部 NGV 事業グループ

〒105-8527 東京都港区海岸 1-5-20 TEL 03-5400-6774

<http://eee.tokyo-gas.co.jp/product/ngv>

神奈川県トラック協会 会員事業者様 限定

相模原サービスセンターでの適性診断 (初任診断・適齢診断)のご案内

【実施日及び開始時間】

6月14日(金) 10:00～ 12:00～ 14:00～ 計3回
7月の開催はありません。

※各回とも定員3名となります。

- 受診手数料は神奈川県トラック協会からの助成があるため2,400円です。
ただし、助成可能人数を超える場合、全額(4,800円)の負担となります。
- ご予約は実施月の最初の営業日にお電話にて承ります。(045-471-7401)
- なお、相模原サービスセンターへのお問い合わせはご遠慮ください。

適性診断貸出用機器のお知らせ

自社で
いつでも!
一般診断
受診できます

好きな時間に
受診できます



自動車事故
減少に繋がります



《ご利用料金》

一般診断
手数料

2,400円/人

運搬費用

お客様負担

機器ご利用
料金

1,100円/日

《ご利用の流れ》

1 ご利用契約

※ご利用前に、お貸しする機器の動作確認および
取り扱い説明をさせていただきます。

2 機器の搬送

3 ご都合の良い時間に受診

4 機器の返却

5 受診料金等のご精算

※NASVAにて機器のご利用期間及び受診者数に
応じた請求書を月ごとに発行いたします。
※指定の期日までお支払いください。

独立行政法人 自動車事故対策機構 神奈川支所
横浜市港北区新横浜2-11-1 神奈川県トラック総合会館3階
TEL 045-471-7401 FAX 045-471-7405

運行管理者等基礎講習・一般講習のご案内

○ご予約はインターネット (<https://k-yoyaku.nasva.go.jp/yoyaku-user>) からお願いいたします。携帯電話、スマートフォンからご予約いただけます。

携帯電話・スマートフォンの方はコチラ



基礎講習

開催日	会場	会場住所	予約開始日
6月5日(水)～6月7日(金)	神奈川県トラック総合会館	横浜市港北区新横浜 2-11-1-7F	4月1日(月)
6月19日(水)～6月21日(金)	かわさき保育会館	川崎市川崎区渡田新町 3-2-8	4月1日(月)
6月25日(火)～6月27日(木)	かながわ労働プラザ	横浜市中区寿町 1-4	4月1日(月)
7月17日(水)～7月19日(金)	神奈川県トラック総合会館	横浜市港北区新横浜 2-11-1-7F	4月1日(月)
8月21日(水)～8月23日(金)	厚木商工会議所	厚木市栄町 1-16-15	5月1日(水)
9月4日(水)～9月6日(金)	神奈川県トラック総合会館	横浜市港北区新横浜 2-11-1-7F	6月1日(土)

一般講習 ※会場名に(動画)と記載のものは録画映像により受講する動画視聴方式です。

開催日	会場	会場住所	予約開始日
6月28日(金)	かながわ労働プラザ	横浜市中区寿町 1-4	4月1日(月)
7月2日(火)	ユニコムプラザさがみはら(動画)	相模原市南区相模大野 3-3-2-3F	4月1日(月)
7月3日(水)	ユニコムプラザさがみはら(動画)	相模原市南区相模大野 3-3-2-3F	4月1日(月)
7月10日(水)	茅ヶ崎市民文化会館	茅ヶ崎市茅ヶ崎 1-11-1	4月1日(月)
7月11日(木)	茅ヶ崎市民文化会館	茅ヶ崎市茅ヶ崎 1-11-1	4月1日(月)
7月25日(木)	厚木商工会議所	厚木市栄町 1-16-15	4月1日(月)
7月26日(金)	厚木商工会議所	厚木市栄町 1-16-15	4月1日(月)
8月28日(水)	かながわ労働プラザ	横浜市中区寿町 1-4	5月1日(水)
8月29日(木)	かながわ労働プラザ	横浜市中区寿町 1-4	5月1日(水)
9月19日(木)	茅ヶ崎市民文化会館	茅ヶ崎市茅ヶ崎 1-11-1	6月1日(土)
9月20日(金)	茅ヶ崎市民文化会館	茅ヶ崎市茅ヶ崎 1-11-1	6月1日(土)

支所内開催

開催日	会場	会場住所	予約開始日
月初を除く平日開業日	NASVA 神奈川支所(動画)	横浜市港北区新横浜 2-11-1-3F	原則開催月 3カ月前より

※詳細についてはインターネット講習予約システムよりご確認ください。
 なお、お申し込みの際は業態(貨物・旅客)をお間違いのないようご注意ください。

【お問合せ先】
 独立行政法人 自動車事故対策機構 神奈川支所 指導講習担当
 横浜市港北区新横浜 2-11-1 神奈川県トラック総合会館 3階
 電話番号：045-471-7401

図書資料室ご利用案内

■問合せ先 神ト協横浜サービスセンター TEL 045-471-8884

(一社)神奈川県トラック協会では、視聴覚資料(DVD)を収蔵した図書資料室を開設し、貸出を行っております。

利用方法

- ・神ト協会員事業者及び従業員の方、関係団体の方はどなたでもご利用になれます。
- ・初めての方は利用者カード(無料)を発行します。
利用者カードの発行には、住所・氏名・連絡先を確認できるもの(運転免許証・健康保険証等)を添えて、申込書に必要事項を記載してください。
- ・貸出は無料です。
- ・横浜サービスセンター(トラック総合会館2階)までお越しください。
資料室前の内線電話で呼び出すこともできます。



図書資料室 利用者カード

開室時間

月一金	
9:00~12:00	13:00~16:30

休室日

- ◆土曜日、日曜日、祝祭日、年末年始(神ト協休業日に準ずる)

貸出

種類	冊数・期間
DVD	3本 7日間

※書籍の貸出は令和6年3月31日をもって中止させていただきます。

返却

- ・貸出されたDVDは期限内に返却してください。

※(一社)神奈川県トラック協会ホームページからも図書資料室の情報を見ることができます。

<https://www.kta.or.jp/pub/library/> をクリック!

DVD新着情報	
タイトル	時間
「交差点事故多発の「なぜ?」～死角に隠れた危険を予測する～」	19分
「交通事故における企業・ドライバーの責任」	23分
「できていますか?歩行者を守る運転」	19分
「ベテランドライバーこそ要注意!～安全運転を怠っていませんか?～」	18分
「いのちを守る!運転者の責任」	20分
「重大事故につながる眠気!睡眠時無呼吸症候群の早期発見、早期治療」	24分
「あなたのための熱中症対策～災害事例から考えよう!～」	25分

過失又は故意により破損・汚損して使用できなくなった場合又は紛失した場合は、実費弁償をお願い致します。

2024 今月の星占い

6月 ★ June



おひつじ座

Aries
3.21~4.19

牡羊座の6月は、何事にも慣れには注意をし、気を引き締めて臨むようにしましょう。対人運が良く、会話をすることで高い運気を保てるでしょう。金運も良い運気に恵まれそうです。



おうし座

Taurus
4.20~5.20

牡牛座の6月は、集中力が高く、根気の良さが発揮されるので、仕事などでは手間のかかる作業を進んで引き受けるのも良いでしょう。適度な休息は必須です。金運は好調のようです。



ふたご座

Gemini
5.21~6.21

双子座の6月は、良くも悪くも、月の後半は何か起こりそうなので、気臨機応変に対応する気構えは持っておきましょう。対人は良縁の気配があり、旅先で良い出会いがあるかもしれません。



かに座

Cancer
6.22~7.22

蟹座の6月は、注意深く物事を進め、他人とのトラブルに注意しましょう。仕事も趣味も、独りの方が結果を出しやすいようです。ストレスは取り除き、健康面で気を配っておきましょう。



しし座

Leo
7.23~8.22

獅子座の6月は、高い運気の援護を受け、力押しでなんとかこなしてしまうといった良い状況にあるようです。どうしても通じたいことがあるのなら、自分の意思を貫くようにしましょう。



おとこめ座

Virgo
8.23~9.22

乙女座の6月は、大きな波もなく、自分の時間に集中でき、静かな時を楽しめそうです。金運や勝負運はなかなか上昇せず、苦しい状況が続くそうです。節約術を試してみると良いでしょう。



てんびん座

Libra
9.23~10.23

天秤座の6月は、運気がゆるやかに下降していくようです。大きな決断は先送りにせず、早いうちに進めるのが良いでしょう。避けられる身近なトラブルはなるべく避けて行動しましょう。



さそり座

Scorpio
10.24~11.22

蠍座の6月は、全体的に安定している時期のようです。プライベートを見直したり、自己改革に取り組むと良いかもしれません。対人運はあまり良くありませんが、金運は好調のようです。



いて座

Sagittarius
11.23~12.21

射手座の6月は、色々な問題ごとが解決へと向かう明るい運気を持っています。自分がなにをすべきかが明確になったら、まずは動くようにしましょう。金運は徐々に上昇していくようです。



やぎ座

Capricorn
12.22~1.19

山羊座の6月は、いろいろと時間に追われそうな時期のようです。すべきことを整理し、優先順位をつけて、効率よくこなしていく必要があります。金運、恋愛運は好調です。



みずがめ座

Aquarius
1.20~2.18

水瓶座の6月は、迷いが生じるような場面では、自分がしたいことを優先させて進めると良いでしょう。対人運が好調ですので、挨拶をかわすなど、積極的になってみるのも良いでしょう。



うお座

Pisces
2.19~3.20

魚座の6月は、慌ただしい時間を過ごすことになりそうです。物事の管理や優先順位を付けて取り組みましょう。対人運は低調のようなので、人との関係性に気を配っておくと良いでしょう。

神奈川トラック時報 第779号 令和6年6月1日

- 発行所 一般社団法人 神奈川県トラック協会 〒222-8510 横浜市港北区新横浜2-11-1 TEL.045(471)5511 FAX.045(471)9055
- 編集発行人 広報委員長 伊藤保義
- 編集委員 森 修一、大門ヒロ子、秋元伸介、有賀絵梨、柏倉恵太、小泉恵子、村石久美
- 購読料1部 100円 (本紙の購読料は月会費に含まれております)

第60回 事業用自動車

事故防止コンクール

私たちは、交通ルールを守り安全運転をしているプロのドライバーです。

6/1~8/31



主催 (一社) 神奈川県タクシー協会 (一社) 神奈川県バス協会 (一社) 神奈川県トラック協会
指導 神奈川県警察 関東運輸局神奈川運輸支局 後援 (公財) 神奈川県交通安全協会 神奈川新聞社

神ト協HPトップページから「神奈川トラック時報」を閲覧できます!

皆様の利便性を促進するとともに、SDGsの観点からペーパーレス化を図るため、神ト協HPトップページから「神奈川トラック時報」を閲覧していただけますのでぜひご利用ください。

トラック時報のアイコンをクリックいただくと、最新から過去のトラック時報まで閲覧可能です



スマホ等からはこちらのQRコードからアクセスしてください!



※本紙には重要な項目が含まれておりますので、社内回覧などをお願いいたします。

Table with 10 empty columns for internal circulation tracking.



※植物油インキマークは印刷インキ工業連合会が定めた、植物油を使用してNL規制に準拠した印刷インキに表示できるマークです。
※この製品は、適切に管理されたFSC® 認証林、再生資源およびその他の管理された供給源からの原材料で作られています。